

De fatale aanval

Het college van B en W heeft toegezegd de publicatie van Alfons Brinkhuis, *De Fatale Aanval 22 februari 1944. De waarheid over de mysterieuze Amerikaanse bombardementen op Nijmegen, Arnhem, Enschede en Deventer* integraal beschikbaar te stellen via de website van de gemeente Nijmegen. Deze publicatie is immers niet meer in de boekhandels verkrijgbaar, terwijl er wel veel behoefte bestaat aan informatie over de gebeurtenissen van het bombardement. Inmiddels heeft de gemeente Nijmegen het volledige auteursrecht op het boek van Brinkhuis verkregen en de publicatie laten scannen.

De beschrijving van de publicatie vindt u in [deze link](#).

Auteursrechten en gebruiksvoorwaarden

Alle rechten voorbehouden.

ALFONS E. BRINKHUIS

DE FATALE AANVAL

22 FEBRUARI 1944



OPZET OF VERGISSING?

**DE WAARHEID OVER DE MYSTERIEUZE
AMERIKAANSE BOMBARDEMENTEN OP
IJMEGEN, ARNHEM, ENSCHEDE
EN DEVENTER**

WOORD VOORAF

Alfons Brinkhuis heeft een belangrijk boek geschreven.

Belangrijk, omdat het een duidelijk beeld geeft van de moeilijkheden waaronder het vliegend personeel van de Geallieerde luchtmacht ten strijde toog om de nederlaag van het Derde Rijk te bespoedigen.

Belangrijk, omdat de authentieke, door Brinkhuis verzamelde relazen en het unieke, door hem bijeengebrachte illustratiemateriaal ons doen naleven wat op die fatale 22ste februari 1944 in Enschede en Arnhem, maar vooral in Nijmegen aan verschrikkingen is doorstaan.

Belangrijk, omdat uit die relazen telkens weer blijkt hoevelen in uren van dood en chaos bereid waren, de getroffen medemens te helpen.

Belangrijk tenslotte, omdat zijn boek ons opnieuw toont dat de herinneringen aan het leed, veertig jaar geleden ondergaan, ook nu nog in de geest van velen kwellend aanwezig zijn.

Ik wens dit boek vele lezers toe. Het berust op grondig onderzoek, het getuigt van een nuchter oordeel, het is fair jegens vriend en vijand en het is boeiend geschreven.

Het is als zodanig een treffend voorbeeld van de belangrijke bijdrage die de amateur-historici aan het geheel van de geschiedschrijving kunnen leveren.

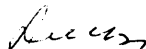

Dr. L. de Jong

22 februari 1944

De een trok een pruillip, die morgen,
de ander was zacht als een lam.
In hun winterjasjes geborgen
vertrokken zij met de tram.

Maar ze blijven inwendig geloven
aan iemand die alles kan.
Als hij wil valt er speelgoed van boven.
Dáár zijn ze zeker van.

Vroeg reeds vangt aan in het leven
de eeuwige ommedool
naar wijsheid: wie kan haar geven?
Zij begint bij de kleuterschool.

En ze denken dat als ze groot zijn
eindelijk álles mag;
ze schrikken niet van het noodsein
want het is klaarlichte dag.

Van blokken een toren bouwen
van woorden het eerste gebed
stilzitten, mond dichthouden
het geheim van het alfabet.

Ze zien niet de juffrouw beven
ze tellen van een tot tien.
Pas als het gebeurt zijn ze even
als kinderen, die een roofdier zien.

In hun winterjasjes geborgen
vertrokken zij met de tram.
De een trok een pruillip die morgen,
de ander was zacht als een lam.

Jan Leyten

In de Tweede Wereldoorlog is de 22ste februari 1944 een dag geweest die duizenden Nederlanders nooit meer hebben vergeten. Het was voor hen de zwartste dag van de hele oorlog; niet alleen omdat er die middag zoveel doden en gewonden vielen en onnoemelijke schade werd aangericht, maar tevens door het feit dat die catastrofe werd veroorzaakt door onverhoedse luchtaanvallen van de Amerikanen, onze vrienden en bondgenoten in de strijd tegen Nazi-Duitsland. Onder de bevolking sloeg de eerste reactie van ontzetting en verdriet derhalve al snel om in gevoelens van verbijstering en ongeloof, niet zelden zelfs, begrijpelijkerwijs, in haat. Immers, er was in geen van de vier steden – Nijmegen, Arnhem, Enschede en Deventer – die op deze tragische dag het slachtoffer van de massale bombardementen werden, niet één aanwijsbaar doel, noch van tactische, noch van strategische aard, dat het gebeuren ook maar enigszins kon verklaren, laat staan rechtvaardigen. De commentaren die direct erna in de door de Duitse bezetters gebreidelde en genazificeerde pers verschenen, waren dan ook dienovereenkomstig en de wildste geruchten begonnen de ronde te doen.

Die ‘indianenverhalen’ ebden na de bevrijding niet weg, integendeel, ze begonnen – vooral in Nijmegen – een eigen, hardnekkig leven te leiden en werden met het verstrijken van de tijd steeds meer voor wáár verteld. Het gegeven dat men zich zowel van gezaghebbende zijde als van de kant der historici niet of nauwelijks met deze kwestie bezighield, bood extra voedsel aan de gedachte dat in plaats van een ‘betreurenswaardige vergissing’ – zoals werd verkondigd – er sprake van opzet moest zijn geweest. Dan nog echter luidde de keer op keer gestelde vraag: ‘Waarom?’

De volgende beknopte bloemlezing ‘fantastische vertellingen’ moge ter illustratie dienen.

De *Ortskommandant* van Nijmegen zou op 21 februari zijn Nederlandse chauffeur (een NSB’er) opdracht hebben gegeven om hem de volgende dag omstreeks het middaguur naar een bepaald punt in Lent te rijden om van

daar goed uitzicht te kunnen hebben op de Nijmeegse binnenstad, aangezien deze op dat tijdstip zou worden gebombardeerd. Bijbehorende brandende vraag: ‘Hoe kwam die Duitse officier aan deze informatie?’

Het is duidelijk dat het hier om een volledig uit de duim gezogen verhaal handelt: áls de *Ortskommandant* inderdaad kennis zou hebben gehad van de op handen zijnde luchtaanval, zou hij tevens hebben geweten in het zo nabij gelegen Lent niet veilig te zijn. Bovendien zou hij maatregelen hebben getroffen om eigen mensen en bezittingen buiten het bedreigde gebied te brengen. Verder is niet te rijmen hoe een dergelijke, relatief ondergeschikte militaire functionaris op de hoogte heeft kunnen zijn van iets waarvan zijn superieuren onkundig waren.

Als de Duitsers werkelijk lucht zouden hebben gehad van de voorgenomen *raid*, dan zouden ze de Amerikaanse eskaders ongetwijfeld warm hebben ontvangen. Niets daarvan echter. Van de honderden bommenwerpers welke die dag boven de Keizerstad vlogen werden er slechts enkele neergehaald. Dat de Nederlandse regering in ballingschap toestemming voor deze bombardementen zou hebben gegeven is een andere hardnekkige bewerking. De bruggen over de Waal bij Nijmegen, de Rijnbrug bij Arnhem, de textielindustrie in Enschede en vliegveld Teuge bij Deventer zouden de doelen zijn geweest. Dat gold tevens de Nijmeegse kerktorens, want deze waren voor de Duitsers uitstekende waarnemingsposten, waarvan de bevrijdingslegers bij hun opmars nadeel konden ondervinden.

In deze visie spreekt alleen al de tegenstrijdigheid boekdelen. Het is volstrekt onaannemelijk dat de Geallieerden de bruggen over de Waal en de Rijn wilden vernietigen; ze zouden deze bij hun offensief immers nog veel te hard nodig hebben, ongeacht welke plannen daarvoor zouden worden ontworpen en uitgevoerd. En wat betreft de kerktorens: dat die er in Nijmegen nagenoeg niet meer waren na het bombardement, was zeker niet het gevolg van doelgerichte actie.

Ook de vernietiging van de Ensche-

dese textielfabrieken was geen militaire noodzaak. De USAAF, de *United States Army Air Force*, waartoe de betrokken bombardementseskaders behoorden, hield zich destijds uitsluitend bezig met het bestoken van werkelijk strategische doelen. Daarbij werd aan wapenfabrieken en andere zware industrie, alsmede spoorwegknooppunten, onderzeebootbases en havens de hoogste prioriteit toegekend. Dit waren de doelen die bij uitschakeling de duur van de oorlog werkelijk konden bekorten.

Een ander verhaal wil dat het Nijmeegse Oranje-hotel het eigenlijke doelwit moet zijn geweest. Op de bewuste dag zou daar een bijeenkomst hebben plaatsgevonden van hoge Duitse officieren. Als deze inderdaad in het hotel aanwezig waren geweest – wat niet waar is – en de Geallieerden zouden er behoefte aan hebben gehad hen te doden – wat zeer onwaarschijnlijk is, omdat ook daarmee de oorlog niet kon worden bekort – dan zouden slechts enkele lichte jachtbommenwerpers zijn gebruikt die in staat waren om, bij wijze van spreken, een bom door de voordeur naar binnen te gooien... En: wat had de aanval op de overige drie steden daarmee dan van doen? Een aardig verhaal, maar dus ook niet waar.

Zeer bedenkelijk is echter de aantijging dat de vliegtuigbemanningen die de aanval uitvoerden dronken waren of zelfs onder invloed van drugs verkeerden. Beslist onmogelijk! Het Opperbevel van de USAAF zou zo iets nooit hebben getolereerd en ook het luchtmacht personeel onderling waakte er wel voor dat een van hen onder invloed van wat dan ook zijn werk verrichtte. Daarvoor was het vliegen met bijvoorbeeld een B-24 een te riskante onderneming, die slechts kon worden uitgevoerd door goed opgeleide specialisten die helder van geest waren. Oplettendheid van seconde tot seconde was het hoogste vereiste bij elke operatie. Van eerste piloot tot boordschutter had ieder een eigen, nauw omschreven taak en bij verzaking daarvan kon de gehele groep in gevaar komen. Bovendien was elk toestel met zijn bemanning dermate waardevol dat er grote waarde werd gehecht aan kundigheid; wie er met de pet naar gooide werd onherroepelijk uit

de groep verwijderd. Ook de hechte onderlinge kameraadschap die er heers- te maakt de gedachte aan 'onbekwaam- heid' al bij voorbaat absurd. Men was te veel op elkaar aangewezen, met recht 'op leven of dood.'

Wie nu wil weten wat zich op 22 febru- ari 1944 werkelijk heeft afgespeeld, wat er dan wél in de lucht en op de grond gebeurde, zal tevergeefs naar informatie van enige importantie zoe- ken. In al die jaren na dato is slechts zeer sporadisch en daarbij doorgaans nog terloops en fragmentarisch (soms zelfs onjuist) gewag gemaakt van de bewuste bombardementen, waarbij direct in het oog springt dat voorvallen uit de Tweede Wereldoorlog van veel minder ingrijpend karakter inmiddels breedvoerig zijn uitgesponnen...

Vandaar eindelijk dit boek: voor hen die het overleefden, voor hen die er nog nooit van hoorden en ter nagedachtenis aan hen die erbij omkwamen.

De Nijmeegse Broerstraat vóór het bombarde- ment met een maar al te bekend beeld uit die ja- ren: tientallen meters lange rijen voor de winkels. (Foto: Gemeentearchief Nijmegen)



Onvergetelijke indruk

Als tienjarige jongen beschouwde ik de oorlog – met alles eromheen – als een groot spel, dat door volwassenen werd gespeeld. Voor ons jongens waren daar belangrijke voordelen aan verbonden, die we maar al te graag uitbuiten. Vele scholen waren door de Duitsers gevorderd en het hele onderwijs had weinig om het lijf. Bovendien was er altijd wel iets te doen. Er werden razzia's gehouden, er vonden luchtgevechten plaats – waar we ademloos naar bleven kijken – en wisten op den duur precies waarmee we de Duitse soldaten konden treiteren zonder gevaar te lopen.

Schoenen waren er niet meer, zodat we op klompen moesten lopen, waarvan meestal na een paar dagen de 'kap' brak, die dan weer met een stalen band werd gerepareerd. Vader had een brede leren drijfriem op de kop getikt, waarmee hij materiaal had om zolen onder de klompen te maken. Dat scheelde enorm.

Het was vervelend dat er maar weinig te eten was, maar we zagen wél kans om aardappelen of knollen van het land te pikken, die we dan op een vuurtje gaar stoofden en als delicatessen verorberden. Het feit dat er in 1944 weinig brandstof voor de huiselijke kachel was, vormde een van de vervelendste problemen. De enige oplossing die daar vooral 's avonds, als we niet meer op straat mochten, voor te bedenken viel was: vroeg onder de wol, in de hoop daar een beetje warm te worden.

Ons huis aan de Haaksbergerstraat in Enschede keek aan de achterkant uit op vliegveld Twente, waar 's avonds en 's nachts altijd iets aan de hand was. Er werden lichtkogels afgevuurd in fantastische kleuren, jagers stegen op en landden weer, kortom: het was een geweldig schouwspel.

Helaas zat er voor het raam van de slaapkamer waar ik met mijn oudere broer sliep, een verduisteringsgordijn. Het was een zwart papieren rolgordijn dat door middel van een touw kon worden opgetrokken en ook weer naar beneden gelaten. Vindingrijk als we waren, hadden we het touw eenvoudig verlengd en met metalen schroefoogjes langs de plint naar het bed geleid. Dat gaf ons de mogelijkheid om vanuit bed, met een deken om ons heen gedrapeerd,

toch te zien wat er allemaal op het vliegveld gebeurde. Als we vader de trap op hoorden komen, lieten we snel en voorzichtig het touw vieren tot het gordijn weer gesloten was en hielden ons slapend.

We speelden 'oorlogje voeren' met de vriendjes uit de buurt en hadden de beste voorbeelden om ons heen hoe dat er in werkelijkheid aan toging. De ontelbare malen dat we luchtalarm meemaakten was voor ons meestal geen reden om de schuilkelder in te gaan. Integendeel, wij wilden het schouwspel dat zich tijdens een luchtalarm boven onze hoofden ontvouwde, onder geen beding missen. We zorgden ervoor dat de volwassenen ons niet konden vinden, en genoten van het gebeuren.

Ik denk dat het tot geen van ons kinderen doordrong hoe gevaarlijk dit alles was. Het was ons honderden keren verteld en iedere keer weer werden we gewaarschuwd dat we in de schuilkelder moesten gaan, maar meestal trokken wij ons daar niets van aan.

Het uren durende gedreun 's avonds en 's nachts van de honderden geallieerde bommenwerpers op weg naar Duitsland, met het daar altijd bijhorende geblaf van de Duitse *Flak* (luchtdoelkanonnen die op spoorwagens op het nabijgelegen Zuiderspoor stonden), zorgde er voor dat we weinig slaap kregen. Als het te erg werd, of als de luchtgevechten zich boven onze stad afspeelden, haalde vader ons uit bed. Met een stallantaarn als enige verlichting, zochten we dan de kelder op, waar we rillend van de kou bij elkaar zaten tot het ergste voorbij was. Diep in de nacht en niet zelden pas vroeg in de morgen, als de bommenwerpers opnieuw overvlogen op weg naar huis, werden we wéér gewekt door het zware gedreun dat alles in huis deed trillen. Bij een van die gelegenheden, een nacht waarop zich vlak boven ons huis een luchtgevecht afspeelde tussen Duitse en Britse jagers, sloegen enkele 20 mm granaten – afkomstig van een boordkanon van een jager – in ons huis. Wéér werden we door vader uit ons warme bed gehaald en in processie gingen we de trap af, op weg naar de kelder.

In de gang trapte ik met mijn blote voeten op iets warmes. In het donker raapte

ik het 'ding' op. Het bleek een nog warme granaat te zijn, die niet geëxplodeerd was. Ik riep naar mijn vader: 'Pa, hier ligt een kogel, hij is nog warm!' Al op weg naar de kelder antwoordde mijn vader: 'Ach jong, zeur niet, je droomt nog!' Later bleek dat drie van deze granaten ons huis hadden geraakt. Een daarvan was op zolder ontploft en had honderden staalsplintertjes achtergelaten. Een tweede was door de voordeur geslagen en zonder te exploderen in de gang terechtgekomen, terwijl een derde door het glas-in-lood van een bovenlicht in de voorkamer was binnengedrongen. Het projectiel doorboorde een muur en belandde tenslotte in de gang. Dat was de granaat die ik even in mijn hand had gehouden. De volgende dag was ik de gevierde held en mocht aan ooms en tantes vertellen wat er gebeurd was. Nog dagen later werd er in de familiekring over gesproken, ofschoon ik mij niet realiseerde hoe groot het gevaar was geweest waaraan we ontsnapt waren. Als een van de granaten iets hoger ons huis was binnengekomen en op het slaapgedeelte was ontploft, was geen van ons nog in leven geweest. Het granaatje werd later door een handige oom meegenomen naar vliegveld Twente, waar het ding ontdaan werd van zijn gevaarlijke lading. Het heeft nog jaren dienst gedaan als naaldenkoker! Voor mij kwam een abrupt einde aan het grote spel op 22 februari 1944. De brisantbommen die vlak achter ons huis zo veel verwoestten, en de duizenden brandbommetjes overal om ons heen, brachten mij terug naar de rauwe werkelijkheid. Voor het eerst in deze oorlog ervoer ik wat het betekende bang te zijn. De geweldige vuurzee van zowel de textiel fabriek van Jannink – pal tegenover ons huis – die de hemel verduisterde en een ontzettende hitte veroorzaakte als van het huis naast het onze, dat brandde als een fakkel, maakte een onuitwisbare indruk. Zelfs de dood van mijn moeder, die in 1942 na een lang ziekbed de strijd opgaf, had mij veel minder getroffen dan de verschrikkingen van dit bombardement, waar ik nu middenin zat. Dat werd nog verergerd door de berichten die in de uren en dagen daarna ons bereikten, over de doden en gewonden uit onze familie en kennis-

senkring. Daarbij waren ook kinderen met afschuwelijke brandwonden.

In Enschede heerste in de dagen daarna een geweldige chaos. Leegstaande huizen waarvan alle ruiten vernield waren, skeletten van tientallen woningen bij ons in de buurt waarvan wij er vele zeer goed kenden. Het zien van smeulende puinhopen, die eens huizen waren van schoolkameraadjes, bleek een ervaring die diep in de ziel sneed.

Het was een gebeurtenis in mijn leven die zo onvergetelijk werd, dat in de jaren daarna steeds meer het idee postvatte eens een onderzoek te gaan doen naar deze 'vergissing' waarvan zo vele mensen beweerden dat het helemaal geen vergissing was geweest, maar wel degelijk een opzettelijke aanval. Alle tegenstrijdigheden ten spijt, er waren té veel aanwijzingen dat het inderdaad opzet geweest zou kunnen zijn.

De textielfabrieken in Enschede, waarvan er op deze dag vele getroffen waren door brandbommen, terwijl de enige machinefabriek die geraakt was, bestookt werd met brisantbommen? Het had natuurlijk geen zin een machinefabriek te gaan bombarderen met brandbommen. Er was toch niets dat daar kon branden? Bij de textielfabrieken was het juist andersom. De gasfabriek in Arnhem was een dankbaar object, die aanval was de voorbereiding

tot de landingen bij Arnhem en Oosterbeek! De Rijnbrug in Arnhem moest nadrukkelijk gespaard blijven, die hadden de geallieerden nog nodig! De Waalbrug in Nijmegen daarentegen was weer wél een doel dat mocht worden gebombardeerd, aldus een van deze (tegenstrijdige) beweringen!

Gelukkig bleek dat geen van deze verhalen enige grond van waarheid bezat. Het waren allemaal - overigens best begrijpelijke - verzinsels die een poging waren een verklaring te vinden voor vier vergissingen op één dag...

Ik hoop dat ik met 'De fatale aanval' erin ben geslaagd een groot deel van de sluier op te lichten die altijd over deze mysterieuze bombardementen heeft gehangen. De totstandkoming van dit boek is een moeizame onderneming geweest. Van vele kanten kreeg ik goedbedoelde - en niet goedbedoelde - waarschuwingen er niet aan te beginnen. Er is mij Amerikanisme en anti-Amerikanisme verweten, ik ben zelfs herhaaldelijk bedreigd, maar heb steeds het beeld voor ogen gehouden van een boek, dat op nuchtere en onbevooroordeelde wijze beschrijft hoe het kon komen tot deze zwarte dag in de Tweede Wereldoorlog. De enige dag in de hele oorlog, waarop - door een vergissing - bijna duizend onschuldige burgers de dood vonden.

Ik heb op geen enkele manier de intentie gehad personen of groepen personen, van welke nationaliteit dan ook, te benadelen of te belasteren. Er is in dit boek niets aangedikt of op een of andere manier mooier of slechter voorgesteld dan het in werkelijkheid was. Als er al iets is weggelaten, dan is dat gedaan omdat het voor de uitleg van bepaalde gebeurtenissen niet relevant was of om redenen van piëteit ten opzichte van mensen die erbij waren. Alle namen in dit boek zijn werkelijke namen van bestaande personen.

Alfons E. Brinkhuis

Wij hebben een lange lijst van Duitse steden waarin de vitale industrieën van de Duitse oorlogsmachine zijn gevestigd.

Het is onze harde plicht hiermee af te rekenen, zoals we ook al afgerekend hebben met Lübeck, Rostock en een half dozijn andere, belangrijke plaatsen.

De burgerbevolking van Duitsland kan echter op een eenvoudige manier aan deze verschrikkingen ontkomen.

Het enige dat zij daarvoor behoeven te doen is hun steden, waar wapentuig wordt gemaakt, te verlaten, hun werk in de steek te laten en naar het open veld te gaan waar zij vanuit de verte kunnen toekijken hoe hun huizen tot de grond toe afbranden.

Winston Churchill (in een radiorede op 10 mei 1942)

1. Het vijfde oorlogsjaar

'Het jaar 1944 zal harde, zware eisen aan alle Duitsers stellen. Het enorme oorlogsgebeuren zal in dit jaar de crisis naderen. Wij hebben het volle vertrouwen dat wij haar met succes zullen doorstaan. Ons enig gebed tot God zal niet zijn, dat Hij ons de overwinning schenkt, doch dat Hij ons rechtvaardig moge beoordelen wat onze moed, onze dapperheid, onze vlijt en onze offers betreft.'

(Adolf Hitler in zijn nieuwjaarsrede 1944)

Aan het begin van het jaar 1944 staan de kranten vol van toespraken die Hitler en de zijnen hebben uitgesproken ter gelegenheid van de jaarwisseling. Deze toespraken hebben alle hetzelfde onderwerp: de Britse en Amerikaanse strijdkrachten zullen het in dit jaar weer zwaar te verduren krijgen en de eindstrijd is inzicht. Allen roepen op tot strijd en geduld. Aan het Russische front wordt hevig gevochten. Bij Sjtjtomir wordt een Russische doorbraakpoging afgeslagen.

In Parijs worden de doden uitgegraven van het bombardement dat de geallieerden op 31 december op de stad uitvoerden. Op 3 januari zijn 245 doden geteld. Ook Berlijn heeft weer een zware lucht-aanval van de Royal Air Force (RAF) te verduren. In de nieuwjaarsrede die Anton Mussert, de NSB-leider, voor de Nederlandse radio uitspreekt, uit hij de hoop dat de Duitse verdedigingsgordel in het Oosten sterk genoeg zal blijken te zijn: 'dat de met miljoenenlegers aanstormende Bolsjewisten en hun door Amerika geleverde enorme strijdmiddelen er niet doorheen komen, waardoor Europa van het Bolsjewisme gered zal worden.' Ook hoopt hij dat ons land gespaard zal blijven voor de Brits-Amerikaanse invasie. Hij wenst dat met Kerstmis 1944 alle Nederlanders weer verenigd zullen zijn. Hoe dat moet gebeuren zegt hij er niet bij.

Het 'Tweede Front', de invasie in Europa van de geallieerden, is het gesprek van de dag. In de pers verschijnt het bericht dat de invasie nu binnen negentig dagen zal gaan plaatsvinden en de bezetter doet alle mogelijke moeite iedereen aan het verstand te brengen dat het onmogelijk zal zijn de Duitse Atlantikwall, de immense ver-

dedigingsgordel langs de Europese kust, te doorbreken.

In de kranten van die dagen is er weinig schokkend nieuws. Elke dag opnieuw berichten over de strijd aan het Oostelijk front. Opvallend is dat de geallieerde scheepsverliezen laag blijven. Het is voor iedereen duidelijk dat Hitler niet langer aan de winnende hand is. De Amerikaanse en Britse luchtmachten zenden steeds grotere aantallen vliegtuigen naar de Duitse steden en bombarderen de oorlogsmachine bij dag en bij nacht. De voedselvoorziening in ons land wordt steeds moeilijker, de rantsoenen zijn laag; ook krijgt de bevolking steeds minder kolen en andere brandstoffen. Het is duidelijk dat de oorlog niet lang meer kan duren.

Opvallend zijn ook vele berichten in de kranten die handelen over diefstal, gewapende overvallen, knoeien met bonkaarten, zwarte handel, enz. Er worden zware straffen uitgedeeld. Niettemin gaan de eerste weken van het nieuwe jaar tamelijk rustig voorbij. De strijd in Zuid-Italië gaat erg langzaam. Op 11 januari blijkt dat de geallieerden in vijftien dagen slechts negen kilometer zijn opgerukt. Graaf Ciano, de schoonzoon van de Italiaanse dictator Mussolini en vroegere minister van Buitenlandse zaken, wordt ter dood veroordeeld. De Amerikaanse president Roosevelt zegt in zijn jaarlijkse boodschap aan het congres: 'It's a long way to Berlin and Tokio' en deelt de afgevaardigden mee, dat de VS zich op de conferenties van Moskou, Kairo en Teheran verbonden hebben 'voor buitengewoon belangrijke en bijzonder gedetailleerde plannen.'

Half januari vindt een aardbeving plaats in Argentinië. Er wordt gesproken over vijfduizend doden, maar daarover komt slechts een klein bericht in de krant. Mensenlevens schijnen geen waarde meer te hebben. Op woensdag 19 januari bombarderen de geallieerden Rome en in de avond van de volgende dag wordt Berlijn voor de veertiende keer door zware bommenwerpers van de RAF aangevallen.

Bekend wordt dat in België het aantal vrijwilligers dat zich meldde voor de SS in het jaar 1943 in vergelijking met het jaar 1942 met maar liefst 121,7% is

gestegen!

Het is een tamelijk zachte winter; op woensdag 2 februari worden in West-Friesland de eerste bloeiende sneeuw-klokjes aangetroffen. De volgende dag staan de kranten vol met berichten over de Duitse luchtaanval op Londen in de nacht van 29 op 30 januari: 758 bommenwerpers wierpen meer dan duizend ton bommen op de 'city.' Ruim een week later krijgt ons land bezoek van een van Duitslands hoogste partijbonzen: *Reichsführer-SS* Heinrich Himmler. Tijdens een bijeenkomst in het kamp Avegoor te Ellecom bij Dieren, een opleidingskamp voor Nederlandse SS-vrijwilligers, waarbij vele hoge Duitse officieren en NSB-functionarissen aanwezig zijn, reikt hij aan een contingent SS'ers de *Leistungsrunen* uit, een door hem zelf ingestelde onderscheiding voor de SS. Himmler wordt onder andere toegesproken door de hoogste Duitse politiemann in Nederland: *SS-Obergruppenführer* Rauter.

Op 13 februari brengen vijfendertig Nederlandse burgemeesters en NSB-functionarissen een bezoek aan Keulen om zich op de hoogte te stellen van de maatregelen die daar zijn genomen tegen de 'Anglo-Amerikaanse' luchtaanvallen. In een toespraak van de Gouwleider van Keulen zegt deze dat: 'terreuraanvallen nooit een beslissende invloed kunnen krijgen op het oorlogsgebeuren' en 'de houding aangenomen tijdens de beproevingen van de luchtoorlog, aan toont hoezeer het volk doordrongen is van de geest van het nationaal-socialisme.'

In Italië woedt de oorlog nu op zijn hevigst. In de morgen van 15 februari bombarderen Amerikaanse bommenwerpers het klooster van Monte Cassino in de veronderstelling dat het een Duits steunpunt is. De gehele abdij wordt in een rokende puinhoop veranderd. De aanval op dit beroemde benedictijnenklooster is hét grote nieuws van deze dagen en wordt in de pers breed uitgemeten.

In de avond van 21 februari zal Max Blokzijl, de beruchte NSB-radiospreker, om 19.30 uur in de Feestzaal Tivoli, Velperweg 27 te Arnhem, de jeugd toespreken. In de advertentie staat: 'Uitsluitend toegang 14-22 jaar -

DE BOMAANVALLEN OP HET OOSTEN DES LANDS.

**Tot gisteren 465 doden geborgen,
meer dan 3.000 huizen verwoest.**

's-GRAVENHAGE, 24 Febr. — Het totale aantal personen, dat het slachtoffer geworden is van de Anglo-Amerikaansche bomaanvallen van 22 Febr. op Nederlandsche steden kan thans nog niet worden opgegeven. Tot dusver zijn 465 doden geborgen. Ongeveer 400 zwaar-gewonden zijn in ziekenhuizen en noodziekenhuizen opgenomen. Ook het aantal lichtgewonden is zeer groot.

In de betreffende steden werden voor zoover tot heden kon worden vastgesteld, meer dan 3.000 huizen volkomen verwoest. Rekening moet worden gehouden met een stijging van het aantal slachtoffers onder de Nederlandsche burgerbevolking, daar hoofdzakelijk dichtbevolkte woonwijken getroffen werden en de bergingswerkzaamheden tengevolge van den grooten omvang van het getroffen gebied zeer tijdroovend zijn.

Een berichtje in de 'Haagsche Courant' van 24 februari 1944. Later bleek dat het aantal doden op deze dag ruim het dubbele had bedragen. (Via L.P.J. Vroemen, Kamerik)

toegangsprijs 5 cent, gelegenheid tot het stellen van vragen.' Nu er officieel in de gezinnen geen radio meer aanwezig mag zijn is dit zijn manier om propaganda te maken voor zijn Nationaal-Socialistische overtuiging. De opkomst blijkt voornamelijk te bestaan uit leden van de Nationale Jeugdstorm. De kranten van 22 februari zeggen nog

niets over de aanvallen op enkele steden 'in het Oosten des lands.' Dat gebeurt pas de volgende dag met een onopvallend berichtje. Pas op deze dag, 23 februari, blijkt de ernst van de ramp in zijn volle omvang, hoewel vele dan nog niet op de hoogte schijnen te zijn van het grote aantal dodelijke slachtoffers. Het blijkt pas véél later, als de balans

van deze verschrikkelijke bombardementen wordt opgemaakt, dat deze dag voor de burgers van ons land één van de zwartste dagen van de gehele Tweede Wereldoorlog is geweest. Bijna duizend doden, enkele duizenden min of meer zwaar gewonden, en duizenden woningen onherstelbaar vernield of beschadigd.

2. Stand van zaken

In het voorjaar van 1944 was het, zoals reeds is gezegd, voor iedereen duidelijk dat de oorlog niet lang meer kon duren. Zelfs aan de Duitse bezetters kon men soms merken dat ze de moed aan het verliezen waren.

Tijdens de conferentie te Teheran tussen de 'Grote Drie', de politieke leiders van Amerika, Groot-Brittannië en Rusland, respectievelijk Franklin Delano Roosevelt, Winston Churchill en Jozef Stalin, was onder andere het vormen van een tweede front in Frankrijk besproken. Vooral Stalin had daar al sedert 1941 op aangedrongen omdat Hitler – bij een invasie ergens in Europa – verplicht zou zijn grote delen van zijn leger uit Rusland terug te nemen en ze aan het invasiefront te plaatsen. De Russische oorlogsleider ging zelfs zo ver dat hij de Britten en de Amerikanen lafhaid verweet, omdat hij er stellig van overtuigd was, dat er voldoende troepen en materiaal beschikbaar waren om al in het voorjaar van 1943 een dergelijke aanval te ondernemen.

Het leek er soms op dat de Britten en de Amerikanen een wat halfslachtige houding aannamen. Die houding werd echter in hoofdzaak veroorzaakt door onderlinge tegenstellingen over de te voeren strategie. De Britse militaire leiders, gesteund door Churchill, wilden pas een invasie in Frankrijk ondernemen als de risico's voor een landing op de vijandelijke kust zo gering mogelijk konden worden gehouden. Bovendien waren de Britten, veel meer dan de Amerikanen, geneigd om grote militaire operaties uit te voeren in het Middellandse-Zeegebied, waardoor een invasie in Frankrijk zou kunnen worden vertraagd.

In de door de Duitsers bezette landen van West-Europa hielden de meeste mensen er geen rekening mee dat het nog tot juni 1944 zou duren voor het zover was. De invasie was bij velen het gesprek van de dag. In de huiselijke kring, op straat en op het werk. De invasie werd een wensdroom van heel onderdrukt Europa. De bevolking putte er mentale kracht uit en zelfs de grootste pessimisten moesten toegeven dat er nog steeds hoop was op een spoedige bevrijding. Deze feitelijk valse hoop was gebaseerd op het idee dat de geallieerden,

na de landingen, in staat zouden zijn de Duitsers in korte tijd op de knieën te dwingen, waarna het einde van het Nazi-dom een feit zou zijn. De geschiedenis heeft echter geleerd dat ook dát nog bijna een jaar duren zou.

Niemand van de geallieerde plannemakers voelde er veel voor om, bij de invasie, overhaast te werk te gaan.

Vooral het afschuwelijke debâcle bij de landing in Dieppe – op 19 augustus 1942 – waarbij alles verkeerd ging en het grootste deel van het – voornamelijk Canadese – invasieleger in de pan werd gehakt, stond hun als afschrikwekkend voorbeeld voor ogen. Een herhaling van deze slachting, maar dan op veel grotere schaal, moest koste wat het wilde, worden vermeden.

Ondanks jaren van voorbereiding ging het op 6 juni 1944 toch nog bijna fout. Het is vooral aan de geallieerde luchtmacht te danken geweest dat het invasieleger niet in zee werd teruggedreven. Zij heeft er voor gezorgd dat onder andere de vijandelijke aanvoerlijnen naar de invasiestranden werden onderbroken en dat maakte het de Duitsers praktisch onmogelijk om de geallieerde aanval af te slaan.

Daarvoor hebben de Britse en de Amerikaanse luchtmacht samen in de strijd geworpen: 5049 jachtvliegtuigen, 3467 zware bommenwerpers, 1645 middelzware bommenwerpers en duikbommenwerpers, 698 andere gevechtsvliegtuigen, 2316 transportvliegtuigen en 2591 zweefvliegtuigen. Voor het evenwel zover was moesten er vele zaken worden geregeld. Dat werd gedaan door een immens grote groep specialisten, burgers én militairen in de planingsstaf van Eisenhower.

Toen het voorjaar van 1944 aanbrak, was er niemand onder de 'goede' Nederlanders die eraan twijfelde dat 'het Derde Rijk' op zijn eind liep. De geallieerde militaire successen in Noord-Afrika op het eind van 1942 en in de eerste helft van 1943 waren gevolgd door de geallieerde landingen in juli 1943 op Sicilië en in september op het vasteland van Italië, waar sedertdien verschrikkelijk hard werd gevochten. Helaas was het voor de Nederlanders allemaal zo ver weg. Niettemin waren er vele mensen die op een verborgen

plekje een kaart van Europa bewaarden en daarop alle vorderingen van de geallieerde legers bijhielden. Dat was niet ongevaarlijk, want daaruit bleek dat men geluisterd had, ondanks een Duits verbod, naar de uitzendingen van de BBC of van Radio Oranje. Zelfs was sedert mei 1943, het bezit van een radio ten strengste verboden.

Over de vorderingen van de geallieerde strijdmacht werd natuurlijk hevig gediscussieerd alhoewel dat nooit in het openbaar kon. Degene die dat toch deed moest altijd oppassen voor verraders, vaak mensen uit de directe omgeving. Dat kon de kapper zijn, de buurman, maar ook een familielid of een 'vriend.' Dat was voor de gewone burger een van de grootste gevaren tijdens de bezetting. Men kon bijna niemand vertrouwen en dat veroorzaakte vanzelfsprekend de meest bizarre situaties.

Het enige dat men in Nederland van de strijd kon waarnemen waren de overtrekkende vliegtuigen van de Britse RAF en de Amerikaanse USAAF (United States Army Air Force, ontstaan uit het Army Air Corps).

De luchtgevechten van de jagers hoog in de lucht, het overvliegen van honderden bommenwerpers 's nachts én overdag, veroorzaakten veel angst, maar het was tegelijkertijd een troost voor velen. Het was tenminste een bewijs 'dat de mof weer op zijn donder kreeg' én het was het bewijs dat er iets aan onze bevrijding werd gedaan.

3. De luchtoorlog

In de jaren dertig laaiden in Engeland, Amerika, Duitsland en andere, overwegend Europese landen discussies op over hoe een moderne strijdmacht zou moeten zijn samengesteld. De Britten, die ernstige rekening moesten gaan houden met een Duitse dreiging, hielden de Duitse bewapening bezorgd in het oog en zagen geleidelijk hun overwicht in de lucht verdwijnen. Het belangrijkste onderwerp bij deze discussies was steeds: 'Hoe gaat de luchtmacht er in de toekomst uitzien? Men was er al lang van op de hoogte, dat de Duitsers een nieuwe oorlog wilden gaan maken tot een *Blitzkrieg*, waarin vliegtuigen en tanks een hoofdrol zouden gaan spelen.

De Italiaanse luchtmachtdeskundige Douhet had in die jaren een verhandeling geschreven over de taak van de bommenwerper in de volgende oorlog en hij had daarin als zijn mening te kennen gegeven, dat de natie met de grootste bommenwerpervloot automatisch de oorlog zou winnen. Hij zei: 'De bommenwerper komt er altijd door!'

In Engeland gingen er stemmen op, vooral bij de machtige luchtmachtstaf, die deze Douhet-doctrine ondersteunden. Zij waren van oordeel dat bommenwerpers veel belangrijker zouden zijn dan jagers; de bommenwerpers zouden hen in staat stellen de vijand te treffen in zijn meest vitale onderdeel: de oorlogsindustrie. De Britse luchtmachtstaf bleef daarom roepen om meer, en vooral zware bommenwerpers.

Het keerpunt kwam in 1937, nadat in maart van het jaar 1936 Sir Thomas Inskip was benoemd tot minister voor de coördinatie van de defensie. Hij had ontdekt dat Engeland de race om de grootste bommenwerpervloot aan het verliezen was en kwam tot de conclusie dat het winnen van deze wedloop helemaal niet nodig was. Hij zei: 'De rol van de luchtmacht is niet om in een vroeg stadium een beslissende klap uit te delen... maar om te voorkomen dat de Duitsers er ons een geven.'

Daarmee was in feite de rol van de Britse bommenwerper, althans voorlopig, uitgespeeld. De oude stelling dat de bommenwerper 'er altijd doorkwam' was volgens hem niet langer houdbaar. De Britten beschikten kort voor de oor-

log over twee, voor die tijd ultramoderne jagers, met operationele mogelijkheden die niemand voor mogelijk had gehouden: de Hurricane en de Spitfire. Ze hadden daarmee, in tegenstelling tot de Duitsers met hun jagers, nog geen enkele ervaring opgedaan, maar Inskip had alle vertrouwen in deze vliegtuigen. Bovendien was het produceren van jagers veel goedkoper dan van bommenwerpers en op 22 december 1937 gaf het Britse kabinet Inskip groen licht. Hoewel wat aan de late kant, werd er nu met man en macht gewerkt aan het uitbreiden van *Fighter Command* (het jagercommando) en er werd een commandant aangesteld die later een uitmuntende keus bleek te zijn geweest: het oudste lid van de luchtmachtstaf, luchtmaarschalk Hugh Dowding. Dowding is de man geweest die ervoor zorgde dat, door zeer verstandig en spaarzaam om te gaan met zijn jagers en bemanningen, de Britten de 'Slag om Engeland' overleefden. In diezelfde slag had rijksmaarschalk Hermann Goering, de opperbevelhebber van de *Luftwaffe*, zijn Waterloo gevonden. Hij was ook een van de voorstanders geweest van de theorieën van Douhet en verwachtte dat zijn voor die tijd ontzagwekkende bommenwerpervloot er gemakkelijk door zou komen. Hij dacht dat hij daarmee de Britten in zeer korte tijd op de knieën zou kunnen krijgen. Voor Goering liep het uit op een fiasco. De slag om Engeland was het eerste bewijs dat de bommenwerper er lang niet altijd door kon komen en dat het onmogelijk was om met de luchtmacht alleen een oorlog te winnen. Ofschoon de *Luftwaffe* op vele manieren probeerde om Engeland aan te vallen en de RAF uit te schakelen ondervond zij daarbij zoveel weerstand van Dowdings *Fighter Command*, dat in mei 1941 de poging werd opgegeven. De Duitsers waren sedert september 1940 overgegaan op nachtaanvallen op Britse steden, maar ondanks het feit dat er enorme schade werd aangericht en er aan beide zijden veel slachtoffers vielen, waren deze aanvallen toch relatief van beperkte omvang. Ze stonden in ieder geval in geen verhouding tot de massale daglichtaanvallen van de Amerikanen later in de oorlog.

Ook de Britten bleven niet stilzitten. Zij begonnen al vrij spoedig met het bombarderen van Duitse steden, onder meer als vergeldingsmaatregel voor de Duitse luchtaanvallen die door Winston Churchill, de Britse premier en dus de leider van het oorlogskabinet, was bevoelen. De bedoeling was om industriegebieden aan te vallen. In het begin gebeurde dat overdag, maar dat eiste steeds zoveel slachtoffers onder de vliegers dat zij al snel overgingen op het ondernemen van nachtaanvallen.

Voor de Britten was dat de enige manier om terug te slaan na de evacuatie van hun expeditieleger uit Duinkerken. *Fighter Command* kreeg hierdoor een andere taak. Het beschermde zijn bommenwerpers nu op hun tocht over bezet Europa tegen de aanvallen van de *Luftwaffe*. Daarbij werd al snel duidelijk dat bommenwerpers er alléén doorkwamen, en een redelijke kans hadden weer heelhuids thuis te komen, als zij onderweg naar hun doelgebied konden worden beschermd door eigen jachtvliegtuigen.

In de eerste jaren van de strijd leverde dat echter onoverkomelijke problemen op. De jagers hadden een veel kleinere actieradius dan de bommenwerpers. Dat had tot gevolg dat bomaanvallen die dieper in Duitsland plaatsvonden, moesten worden uitgevoerd zonder bescherming door *Fighter Command*. De jachtvliegtuigen konden eenvoudig niet voldoende brandstof meenemen om een zo grote afstand te overbruggen. Dat doel werd pas eind 1943 bereikt toen de Amerikanen kwamen met hun P-51 'Mustang' die zelfs in staat bleek te zijn de bommenwerpers tot Berlijn toe te begeleiden. Churchills stokpaardje, de RAF, gaf hem zoveel vertrouwen dat hij in een van zijn toespraken als een duidelijk dreiging aan het Duitse volk en als geruststelling voor de Britse onderdanen zei: 'Wij zijn in staat vele malen het tonnage aan bommen naar Duitsland te brengen dan hij (Hitler) ons kan bezorgen. Deze hoeveelheid zal worden uitgebreid, de hele zomer, de hele herfst, de hele winter, de hele lente, de hele zomer en zo voort... tot het einde.'

4. De Amerikanen komen

Toen de Amerikanen aan de strijd in Europa gingen deelnemen kon dat in het begin alleen maar vanuit Engeland. De afstand van de Verenigde Staten naar Duitsland was veel te groot om deze zelfs met het toen modernste vliegtuig te kunnen overbruggen. De Britse eilanden werden als springplank gebruikt. Die gevechten speelden zich aanvankelijk noodzakelijkerwijs uitsluitend in de lucht af.

Al in het prille begin van de strijd waren er Amerikaanse waarnemers naar Engeland gestuurd om een studie te maken van de operationele methoden van de RAF bij de bombardementen op Duitsland. In Amerika werden al vast plannen gemaakt om de luchtmacht uit te breiden. Dit plan, AWPD-42 (*Air War Plans Division, Air Staff 1942*) was in hoofdzaak bedoeld om een overzicht te krijgen van het aantal vliegtuigen dat nodig zou zijn om deze taak aan te pakken. De opstellers van het plan, kolonel Harold L. George, luitenant kolonel Kenneth N. Walker en de majoors Laurens S. Kuter en Haywood S. Hansell, kwamen daarmee gereed in september 1942 en legden het voor aan de opperbevelhebber van de USAAF. Deze 'blauwdruk' van de strijd in de lucht, die een belangrijk deel had ingeruimd voor de activiteiten in Europa, maakte generaal H.H. ('Hap') Arnold nogal aan het schrikken voor wat de aantallen vliegtuigen betreft die er in werden genoemd. Het rapport, dat de plannen uitvoerig beschreef, voorspelde reeds dat bij een eventuele invasie in Europa het van doorslaggevende betekenis zou zijn of de geallieerden in staat zouden blijven het luchtverwicht boven het continent te verkrijgen. De strijd tegen Duitsland zou voorrang moeten krijgen boven die tegen Japan.

Het gigantische luchtoffensief tegen Duitsland zou moeten worden uitgevoerd door zowel de RAF als door de USAAF, hun doelen waren verdeeld in zeven categorieën die elke een groot aantal industriële en militaire objecten bevatte. Deze doelen zouden in de loop van de strijd van urgentie kunnen veranderen afhankelijk van de behaalde resultaten.

Volgens plan APWD-42 waren deze categorieën:

1. Vliegtuigfabrieken
2. Onderzeebootwerven
3. Transport
4. Elektriciteitscentrales
5. Olie
6. Aluminium
7. Rubber

Generaal Arnold was van mening dat het grootste deel van deze zeven categorieën, als ze konden worden aangevallen volgens de plannen, de Duitse oorlogsindustrie volkomen hulpeloos zou maken. Er was berekend dat met 133 000 ton bommen, afgeworpen tijdens 66 000 vluchten, dit doel kon worden bereikt. Een derde van deze plannen moest al verwezenlijkt zijn tegen het einde van 1943, terwijl de rest zou moeten worden afgewerkt in de eerste maanden van 1944.

Dat vereiste een ongelooflijke hoeveelheid vliegtuigen en mensen. De bemanningen konden nog wel worden opgeleid, maar de productie van zo veel bommenwerpers en jachtvliegtuigen zou een schier onmogelijke opgave worden. Het AWPD-42-plan probeerde een schatting te maken van het benodigde aantal vliegtuigen en kwam uit op een aantal van bijna 140 000 in 1943! Alleen de USAAF zou bijna drieduizend bommenwerpers moeten krijgen. Dat ging zelfs de productiecapaciteit van de Verenigde Staten te boven. Er waren ook nog afspraken met Engeland en Rusland voor de levering van allerlei goederen, waaronder vliegtuigen en vliegtuigmotoren.

In oktober 1942 besloot de Amerikaanse president Roosevelt, na overleg met de *War Production Board* (Oorlogsproductiecommissie), die onder voorzitterschap stond van Donald M. Nelson, het cijfer terug te brengen tot 'slechts' 107 000 voor het jaar 1943, maar dan wél met de hoogste prioriteit. Dit aantal diende absoluut gehaald te worden.

In februari 1942 was in Engeland al een groep Amerikaanse luchtmacht-officieren aangekomen om de gloednieuwe *Eighth Air Force* (Achtste Luchtmacht), die speciaal in het leven was geroepen voor het uitvoeren van strategische bombardementen in Europa, te realiseren.

De nieuwe eenheid stond onder commando van Ira C. Eaker. De in 1898

geboren Eaker was een luchtmachtveteraan uit de Eerste Wereldoorlog. Hij had een studie gemaakt van bombardementstechnieken en al geruime tijd achter de schermen gekeken van het Britse *Bomber Command*. Er wachtte hem een zware taak. Hij had ervoor te zorgen dat 'zijn' Achtste Luchtmacht operationeel werd en zo spoedig mogelijk kon gaan deelnemen aan de strijd. Er moesten vliegvelden worden aangelegd of van de Britten overgenomen, vliegtuigen worden overgevlogen vanuit de Verenigde Staten, compleet met hun bemanningen en er moest worden gezorgd voor grote aantallen manschappen en materieel.

Door allerlei oorzaken, voornamelijk echter door gebrek aan vliegtuigen en het slechte weer in Europa, duurde het nog tot augustus 1942 voordat Eaker zijn eerste aanvalslucht kon ondernemen. Eaker was een voorstander van de doctrine dat het aanvallen van de vijand overdag, met zeer hoog vliegende en zwaar bewapende vliegtuigen, de beste manier was om te bombarderen. Over de juistheid van genoemde doctrine had hij steeds onenigheid met de RAF die daar zeer sceptisch tegenover stond. De Britten hadden deze methode om aan te vallen meer dan eens getest, maar ze als veel te gevaarlijk en daarom onmogelijk van de hand gewezen.

Niettemin verleende de RAF alle medewerking en op 17 augustus 1942 was het zover. Op die dag stegen twaalf B-17's 'Vliegende Forten' van de 97ste Bombardementsgroep (97 BG) op van hun basis Grafton-Underwood voor de eerste missie in Europa van de Achtste Luchtmacht. Een van de B-17's, met de bijnaam 'Yankee Doodle,' vervoerde een hoge passagier: generaal-majoor Ira C. Eaker, die als waarnemer meevloog. Met een redelijk resultaat werd een aanval uitgevoerd op een rangeerterrin in Rouen-Sotteville, in Frankrijk. Om zeven uur 's avonds was elke bommenwerper weer veilig teruggekeerd op zijn basis.

De operatie was zo'n groot succes dat de commandant van het RAF *Bomber Command*, luchtmaarschalk Arthur 'Bomber' Harris, een van de grootste tegenstanders van daglichtbombarde-

Bombardement vooraf goedgekeurd

BERLIJN, 26 Febr. — De B.-correspondent van het A.N.P. meldt:

Naar aanleiding van het bombardement van Nijmegen, Arnhem en Enschedé meldt Londen, dat daar vóór het bombardement aan de Nederlandsche emigrantenregering gevraagd was of zulk een bombardement verantwoord zou zijn. De Nederlandsche emigrantenregering heeft aan het bombardementsplan haar goedkeuring gehecht.

Een stukje Nazi-propaganda dat in de kranten verscheen op 26 februari 1944. Het gevolg van dit artikel was dat er ook nú nog mensen zijn die beweren dat het bombardement op Nijmegen, Arnhem en Enschede was goedgekeurd door de Nederlandse regering in Londen. Het spreekt vanzelf dat het de bedoeling van de bezetter was, dat de lezers een afkeer zouden gaan krijgen van de eigen regering en zodoende misschien wat meer zouden gaan voelen voor de Duitse zaak. Het wakkerde ook de haat tegen de geallieerden aan, die, in die eerste dagen, toch al hier en daar aanwezig was vanwege het 'slordige' gedrag van de Amerikaanse bommenwerperbemanningen. ('Arnhemsche Courant', 26-2-'44 via L.P.J. Vroemen, Kamerik)

menten, een telegram stuurde met de tekst: 'Yankee Doodle ging inderdaad naar de stad en kan een welverdiende veer op zijn hoed steken.' Deze variant op een Amerikaans liedje was het grootste compliment dat Eaker zich kon wenssen.

De Britten bleven echter sceptisch en in januari 1943 nam president Roosevelt generaal Eaker mee naar de conferentie met Churchill te Casablanca. Met een vurig betoog trachtte Eaker daar de deelnemers aan de conferentie ervan te overtuigen dat de Amerikaanse bommenwerpers bij daglicht doelen zouden kunnen opzoeken en vernietigen waar de bommenwerpers van de RAF bij nacht niet toe in staat zouden zijn. Hij zei onder andere: 'De dagbommenwer-

pers kunnen een klein en belangrijk doel raken — zoals op zichzelf staande, kleine fabrieken — die 's nachts niet gezien, laat staan gevonden kunnen worden. Bovendien is de nauwkeurigheid van daglichtbombardementen vijf maal zo groot als de beste nachtbombardementen.'

Men kwam al snel tot de ontdekking dat het allemaal niet zo gemakkelijk zou gaan. De *Luftwaffe* was, zoals steeds, op haar hoede en kon met haar snelle jagers en met de *Flak* zware schade toebrengen aan de Amerikaanse formaties. In oktober 1943, een maand die later 'black-month' (zwarte maand) zou worden genoemd, bleek dat maar al te duidelijk. De verliezen aan vliegtuigen en bemanningen waren in deze periode

dermate hoog, dat nu ook onder de Amerikanen stemmen opgingen om te kiezen voor de Britse methode: bombarderen onder dekmantel van de duisternis, dus 's nachts.

De Amerikaanse luchtstrijdkrachten in Engeland, en dan vooral de Achtste Luchtmacht, hebben steeds, de gehele strijd door, dagbombardementen uitgevoerd met meer of minder succes. Soms waren zij daarbij in staat om verbluffende resultaten te behalen op belangrijke strategische doelen. Dit is een niet te onderschatten bijdrage geworden aan de bevrijding van de door de Nazi's bezette landen en de uiteindelijke ondergang van het Derde Rijk.

Rechts:

De Duitse propaganda reageerde pijnlijk op de Amerikaanse aanval: reeds drie dagen erna was deze suggestieve affiche gereed en werd door de 'Dienststelle des Reichskommissars' in het openbaar aangeplakt.

(Plakkaat nr. 5024, uithangtijd: 25-2 tot 20-5 1944.

Via RIOD Amsterdam)



*Van je vrienden
moet je 't hebben!*
**NIJNEGEN.
ENSCHEDÉ ARNHEM**

5. Bommentapjten, dag en nacht

Om tot een goede samenwerking te komen tussen de Achtste Luchtmacht in Engeland en de Vijftiende Luchtmacht in Italië, werd op 1 januari 1944 de *United States Strategic Air Force* (USSTAF) opgericht. Deze zou niet alleen de administratieve controle gaan uitoefenen, maar ook coördinerend optreden bij gezamenlijke operaties van deze beide luchtmachten, die alle waren uitgerust met zware bommenwerpers van het type B-17 en B-24. Bovendien behoorde organiek een groot aantal jagers tot deze organisaties.

De Amerikanen hadden graag gezien dat de RAF ook deel zou gaan uitmaken van USSTAF, maar die voelde er niets voor, zodat het RAF *Bomber Command* min of meer zelfstandig bleef. Wél was er vanzelfsprekend dagelijks overleg in zake de aan te vallen doelen tussen de USSTAF en de RAF, doch tot gezamenlijke operaties - waarbij de Amerikanen en de Britten met grote formaties bommenwerpers tegelijkertijd aanvielen - is het nooit gekomen. Dat had ook andere oorzaken, vooral vanwege de verschillende bombardements-technieken en totaal afwijkende modellen bommenwerpers van de beide luchtmachten.

In januari 1944 vonden diverse commando-wisselingen plaats. Commandant van de USSTAF werd luitenant-generaal Carl Spaatz, terwijl generaal-majoor James H. Doolittle - de man die beroemd was geworden door zijn aanval op Tokio in april 1942 - het commando van de Achtste Luchtmacht overnam van luitenant-generaal Ira C. Eaker, die op zijn beurt bevelhebber werd van de *Mediterranean Allied Air Forces* (MAAF).

De verwachting was dat bij gezamenlijk optreden - vooral tijdens operatie 'Argument,' de aanvallen op Duitslands vliegtuigindustrie in de zes dagen tussen 20 en 26 februari 1944 - betere resultaten konden worden bereikt dan voordien het geval was geweest.

De gecombineerde chefs van staven hadden al in het voorjaar van 1943 een richtlijn uit doen gaan waarin het CBO (*Combined Bomber Offensive*), het orgaan dat zich bezig hield met alle bommenwerperoperaties, dus ook van de middelzware vliegtuigen en die van de

RAF, werd opgedragen zich bezig te gaan houden met 'toenemende vernietiging en ontwrichting van het Duitse militaire, industriële en economische systeem en de ondermijning van het moreel van de Duitse bevolking tot een punt waarop haar capaciteit om gewapende tegenstand te bieden tot een fataal restant is gereduceerd.'

Toen eenmaal het besluit was gevallen dat de invasie in Normandië geen kans van slagen had als de *Luftwaffe* het overwicht in de lucht niet kon worden ontnomen en men hiervoor plannen ging maken, bleek al gauw dat het een ontstellend moeilijke taak zou worden.

Onder de bezielende leiding van Albert Speer, Hitlers eigen architect en nu de enige leider van de oorlogsindustrie van het Derde Rijk, was de produktie van jachtvliegtuigen tot onvoorstelbare hoogte gestegen. Zeer effectieve jagers waren de Messerschmitt 109 en de zo gevreesde Messerschmitt 110 - die als nachtjager onder de 's nachts operende RAF ware slachtingen aanrichtte - alsmede de Focke-Wulf 190, evenals de Me-109 een eenmotorige jager. De fabricage van deze toestellen nam nu zó toe dat door de USAAF en de RAF terecht werd gevreesd dat de verdediging van Hitlers *Festung Europa* met al deze vliegtuigen tot een afschuwelijk bloedbad zou leiden onder de geallieerde vliegtuigbemanningen. Het belangrijkste doel van de geallieerde luchtmacht werd dan ook het vernietigen van de fabrieken die deze vliegtuigen produceerden.

Om een overzicht te krijgen werd een studie gemaakt van de Duitse wapenindustrie die zich bezighield met de fabricage van onderdelen, motoren, vleugels en rompen. Ook de assemblagebedrijven werden niet vergeten. Via allerlei kanalen werden inlichtingen verzameld, er werden regelmatig fotoverkenningsvluchten boven Duitsland uitgevoerd en verder beschikte men al over een grote hoeveelheid informatie die uit het vooroorlogse Duitsland afkomstig was. Een schema werd opgesteld van de gebieden die het meest in aanmerking kwamen om te worden aangevallen en er werd voor gezorgd dat de aanvoer van bemanningen, vliegtuigen en ander materieel vanuit de Verenigde Staten

werd opgevoerd. De geallieerden waren het meest bevreesd voor de kans die de Duitsers kregen in de wintermaanden van 1943-1944 om - ongestoord door luchtaanvallen - zo veel te produceren als zij maar wilden, terwijl de Britse en Amerikaanse bommenwerperpiloten noodgedwongen aan de grond moesten blijven omdat de weersituatie het niet toeliet verantwoorde aanvallen te ondernemen. Daar kwam nog bij, dat de enige manier om deze industrie schade toe te brengen bestond uit het bombarderen ervan.

De *Luftwaffe* had in de zomer van 1943 gemiddeld 2200 jagers tot haar beschikking en het kwam dan ook herhaaldelijk voor dat de bommenwerpers van de USAAF en de RAF, op weg naar hun afwerppunt, werden aangevallen door vijfhonderd of meer jagers. Men wist al dat de Duitse vliegtuigindustrie in staat moest worden geacht om twee- tot drieduizend vliegtuigen per maand af te leveren. Het was volkomen duidelijk dat hieraan op zeer korte termijn iets moest worden gedaan.

Het gehele jaar 1943 waren al pogingen ondernomen - door middel van gigantische bomaanvallen op de Duitse industriegebieden - de produktie lam te leggen, maar deze operaties hadden niet of nauwelijks aan de verwachtingen voldaan. Bij de berucht geworden Amerikaanse aanval op Schweinfurt op 14 oktober 1943, kwamen 60 van de 228 aanvallende bommenwerpers niet terug. Hieruit bleek overduidelijk dat de tegenstanders eerder méér dan minder vliegtuigen tot hun beschikking hadden voor de verdediging van hun land en de door hen bezette gebieden. Het enige voordeel dat daar in strategische zin uit te halen viel, was het feit dat de Duitse oorlogsindustrie zich meer en meer ging concentreren op de produktie van jagers ten behoeve van de verdediging en dat daarvoor andere zaken moesten wijken, hetgeen de geallieerden weer een ontspanning gaf op andere oorlogsterreinen. Het moet een schrale troost geweest zijn voor de bemanningen van de bommenwerpers die steeds heviger aanvallen kregen te verduren. Er was nog iets anders dat de zaak enorm bemoeilijkte. Sinds enige tijd werd namelijk de produktie van het



Een schuilkelder uit de oorlogsjaren. Deze, nummer 8d, stond op het terrein van de Krayenhoffkazerne aan de Groesbeekseweg in Nijmegen. (Foto: Gemeentearchief Nijmegen)

meeste oorlogsmateriaal verricht in zogenaamde 'complexen,' waarvan Leipzig een van de grootste was. Daar bevond zich ook de Erla Maschinenwerke waar een groot deel van de Me-109 werd geassembleerd. Deze enorme fabriek betrok een groot deel van de onderdelen van ver van elkaar verspreid liggende toeleveringsbedrijven - die niet allemaal tegelijk te vernietigen waren - en had bovendien nog twee andere fabrieken in respectievelijk Heiterblick en Abnaundorf in de nabijheid van Leipzig. De rest van de Me-109's werd gefa-

briceerd in twee andere 'complexen': een in Wiener Neustadt bij Wenen, waar het oorspronkelijke bedrijf van Messerschmitt was, en een in Regensburg. In Midden-Duitsland, in Oschersleben, Aschersleben, Gotha en Kassel bevond zich het Centraal Duitse complex, terwijl er aan de Oostzee nog een in oprichting was en zich zeer snel uitbreidde: het Tutowcomplex. Het probleem bij deze complexen was, dat de produktielijn, als die werd beschadigd of lamgelegd door een bombardement, eenvoudig over werd gebracht naar een ander deel van het

complex en dan weer binnen enkele dagen volop draaide. De na het bombardement nog intact zijnde machines - of die, welke nog konden worden hersteld - verhuisden dan, samen met de arbeiders. Het was daarom zaak om bij een luchtaanval het *gehele* complex uit te schakelen en er werden dan ook, in deze periode van de oorlog, steeds aanvallen gedaan op een groot aantal fabrieken die vrij dicht bij elkaar lagen. Een assistent van Generaal Major Frederick L. Anderson formuleerde het zo: 'Het was een octopus: je moest het alle tentakels afsnijden om het te doen sterven.'

6. Amerikaanse tactiek en techniek

Van meet af aan zijn er problemen geweest om bij een luchtbombardement bommen op de juiste plaats te krijgen. In de Eerste Wereldoorlog stuurden de Duitsers al grote luchtschepen naar Londen om de stad te bombarderen, maar het bleef altijd een gok waar de projectielen terecht zouden komen. Het ging destijds op een zeer primitieve manier en de resultaten waren daar dan ook naar.

Pas in de Tweede Wereldoorlog werden methoden ontwikkeld die tot betere resultaten leidden. Dat was vooral te danken aan de vinding van de Amerikaan C.L. Norden, die reeds in de jaren twintig een richtvizier voor bommenwerpers ontwierp dat in staat was een bommenlading van zeer grote hoogte nauwkeurig op een bepaalde plaats te deponeren.

In het neuscompartiment van elke B-24 en B-17-bommenwerper was een dergelijk 'Norden'-bomrichtvizier ingebouwd. Bij proefnemingen in de Verenigde Staten aan het begin van de oorlog waren ze zelfs in staat met dit apparaat bommen te doen neerkomen binnen een straal van vijftien meter van het richtpunt. Men hield er weliswaar rekening mee dat dit gebeurde onder ideale omstandigheden, maar het was toch het beste dat er op dat moment te bereiken viel. Het Norden-vizier of, zoals het officieel heette, de SBAE (*Stabilised Bombing Approach Equipment*) was een zeer ingenieus en gecompliceerd stuk techniek, voorzien van twee elektrisch aangedreven gyroscopen om de stabiliteit van het vizier te garanderen tijdens de vlucht van de bommenwerper. Het bestond uit

meer dan tweeduizend delen en was voorzien van een sterke telescoop. De bommenrichter kon een groot aantal gegevens op het apparaat instellen, zoals windsnelheid en windrichting, vlieghoogte- en snelheid, drift, enz. Er waren twee verschillende manieren om met behulp van het vizier te bombarderen. Bij de eerste manier werd de bestudering van de bommenwerper tijdens de *bombrun* overgenomen door het apparaat en het loste de bommenlading automatisch volgens de van tevoren ingestelde tussenruimte. Bij de tweede methode werd de PDI, de *Pilot Direction Indicator*, gebruikt waarbij de piloot het vliegtuig bestuurd volgens bepaalde gegevens die het bomrichtvizier hem via zijn instrumentenpaneel doorgaf.

Deze laatste methode was veel minder nauwkeurig dan de eerste. In de praktijk kwam het erop neer dat de leidende bommenrichter, die altijd in het eerste toestel van een grote formatie zat, zijn bommen afwierp op een bepaald punt, het MPI (*Mean Point of Impact*), waarna alle anderen in de achter hem vliegende bommenwerpers hun bommen op hetzelfde punt losten. Op het moment van inslag vloog de bommenwerper op een punt voorbij het MPI, afhankelijk van de vlieghoogte en windrichting. Het kwam zelden voor dat werd aangevallen onder ideale omstandigheden. Meestal was het aan te vallen gebied zwaar verdedigd door vijandelijke jagers en de beruchte *Flak*, het luchtafweergeschut van de Duitsers, waaronder de gevreesde 88'er: een luchtdoelkanon, dat werkte met uiterst explosieve granaten die tot op zeer grote hoogte een



Het embleem van *Eighth Air Force*, de Amerikaanse Achtste Luchtmacht.

Plaats van de verschillende bemanningsleden tijdens een aanvalsrund aan boord van een B-24 'Liberator' bommenwerper.

1. piloot
2. tweede piloot
3. navigator
4. bommenrichter
5. radio-telegrafist
6. rugkoepelschutter/boordmechanicien
7. buikkoepelschutter
8. linker zijluikschutter
9. rechter zijluikschutter
10. staartschutter

De eerste vier, de piloot, de co-piloot, de navigator en de bommenrichter waren altijd officieren. De andere zes onderofficieren. De bommenrichter fungeerde als neuskoepelschutter tijdens een eventuele aanval van jagers van de Luftwaffe. In het eerste begin van de deelname aan de strijd in Europa van de Eighth Air Force, werden de bommenrichters en de navigators geselecteerd uit jongemannen die gezakt waren voor de examens van de pilotenopleiding. Dat veroorzaakte veel ontevredenheid en ongeïnteresseerdheid onder deze mannen, die een zo belangrijk deel uitmaakten van een bommenwerperbemanningsploeg, dat het door onbekwaamheid vaak mis ging. Later werden voor deze functies jongelui uitgezocht van de Amerikaanse universiteiten die aanleg hadden voor dit zeer speciale werk. De resultaten verbeterden daarna met sprongen. (Tekening: Peter van Dongen, Nijmegen)

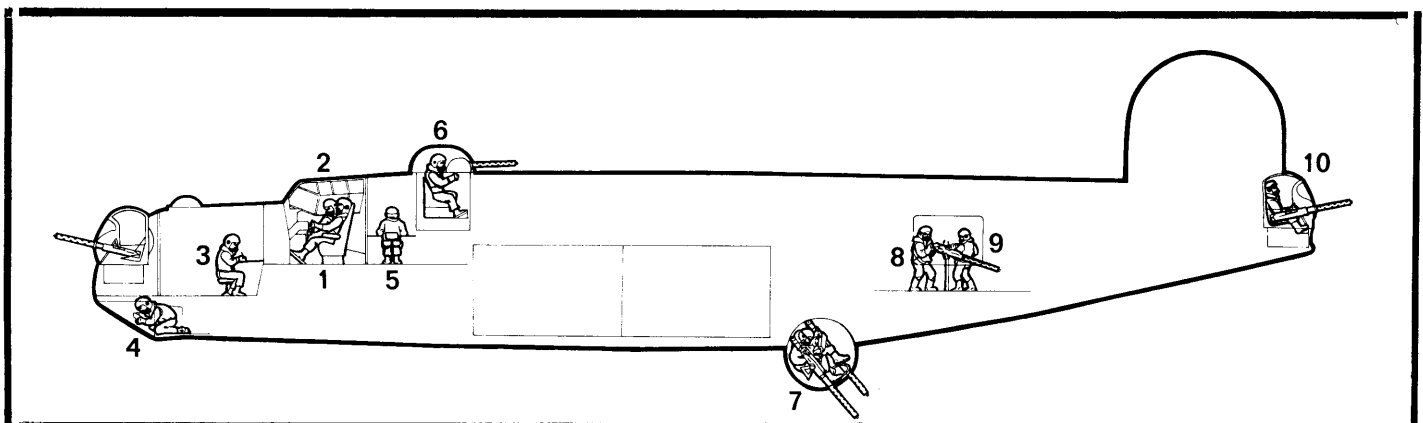

Luitenant-generaal James Doolittle, op 22 februari 1944 de commandant van de Eighth Air Force. Doolittle verwierf grote bekendheid door zijn gedurfde bomaanval op Tokio in april 1942, de eerste keer in deze oorlog dat Japans hoofdstad werd aangevallen.
(Foto: U.S. Air Force)



vernietigende uitwerking hadden en een grote bommenwerper volledig uit de lucht konden blazen.

Een van de voorwaarden voor optimale werking van het Norden-vizier was helder weer met een goed uitzicht op het te bombarderen object. Was dat verschoolen onder laaghangende bewolking of een door de Duitsers veel toegepast rookgordijn, dan was het instrument volkomen waardeloos.

Het was in die periode van de oorlog overigens reeds mogelijk om met behulp van *radar* te bombarderen. Deze door de Britten ontwikkelde radar, de H2S, gaf de bommenrichter in het vliegtuig een indicatie van het doelgebied op een klein beeldscherm, ongeacht bewolking of andere zichtbeperkende oorzaken. De Amerikanen hadden deze vinding verrijnd door een nog kortere golflengte

toe te passen dan de Britten hadden gedaan, en ze kregen daarmee een scherper en betrouwbaarder beeld op hun monitor.

In de zomer van 1943 werd deze radar, die de Amerikanen H2X noemden, in productie genomen. De RAF gebruikte haar H2S-radar toen in feite alleen in *pathfinders*, toestellen die het doel markerden met lichtfakkels, waarna de bommenwerpervloot haar lading loste. De Duitsers hadden er echter spoedig iets op gevonden. Zij stichtten felle branden, kilometers van de stadskern of van het industriecomplex verwijderd en meer dan eens vielen geallieerde bommen op deze brandhaarden zonder veel schade aan te richten.

Nijmegen is op 22 februari 1944 gebombardeerd met behulp van de PDI en mede daardoor is het doel (de in alle

rapporten genoemde *marshalling yards*, het rangeerterrein bij het station) niet nauwkeurig getroffen. Als het onder ideale omstandigheden was aangevallen en een van tevoren opgegeven *target* (doel) was geweest, zouden de Amerikanen er, gezien het mooie weer boven Nederland, zeker in geslaagd zijn het station en directe omgeving letterlijk plat te gooien. Dat dit niet is gebeurd zou op slordigheid kunnen wijzen, ware het niet dat deze aanval niet tevoren beraamd was en de bommenrichters moeite hadden hun vizier, in de korte tijd die beschikbaar was, op de juiste manier in te stellen. Het is duidelijk dat op een hoogte van vijfduizend meter het één seconde te vroeg of te laat loslaten van de bommen betekent, dat zij honderden meters verwijderd van het doel neerkomen.

7. Formatieproblemen

Het grootste probleem bij de Amerikaanse bombardementstechniek was het in zo kort mogelijke tijd en met het minste risico bij elkaar in formatie brengen van honderden bommenwerpers. Daarbij mocht de radio niet direct worden gebruikt, aangezien de vijandelijke radio-afluisterposten alleen al uit het noodzakelijke testen van de boordradio's van de bommenwerpers zich een beeld konden vormen van de omvang van de op handen zijnde aanval.

De oplossing werd gevonden in het gebruik van radiobakens waarvan de signalen niet te storen of af te buigen waren, en die op verschillende plaatsen in Engeland werden opgesteld. Met behulp van een radiobaken kon men op vlieghoogte en in formatie komen, zonder dat het nodig was om elkaar te zien. In de praktijk kroop iedere piloot met zijn toestel volgens een zeer nauwkeurig van tevoren bepaald patroon naar de formatiehoogte, dwars door de soms dikke bewolking heen, waarbij hij meestal, pas boven het wolkendek, de andere vliegtuigen van de groep of divisie kon zien.

Onder normale weersomstandigheden vertrok iedere dertig seconden een toestel, maar bij een te verwachten dikker wolkendek werd dat beperkt tot één per minuut. Daardoor werd de onderlinge afstand tussen de klimmende gevaarten wat groter en de kans op botsingen tussen de bommenwerpers in de lucht verkleind. Deze procedure was niet alleen zeer tijdrovend, doch ook geweldig riskant en kostbaar. Alleen al het formeren van één groep, bestaande uit zesendertig toestellen kostte ruim een uur en dat was nog slechts een klein onderdeel van het grote geheel. Pas als de groep zich had verzameld en iedere piloot met zijn B-24 of B-17 zijn vaste plaats in de formatie had ingenomen werd er koers gezet naar het tweede radiobaken, waar meer groepen bij elkaar kwamen. Met deze verzameling van drie of meer groepen, van elk ongeveer zesendertig machines, verliet men dit radiobaken, waarna het laatste baken werd opgezocht bij welk tot divisieformatie werd overgegaan.

Het was van levensbelang dat bij deze procedure via de intercom een nauw contact bleef bestaan tussen de piloten

enerzijds en de navigator en de radio-man anderzijds, allen met hun eigen, specifieke taak. De boordschutters hadden daarbij de opdracht om scherp uit te kijken naar andere toestellen, om de piloot voor mogelijke botsingen te waarschuwen. Waarschuwingen, die meer dan eens helaas veel te laat kwamen. Als een van de vliegtuigen om welke reden dan ook afweek van het vaste patroon door de opgegeven vaste stijghoogte of koers te wijzigen, bijvoorbeeld omdat er iets aan zijn apparatuur mankeerde of doordat een of meer van de motoren niet het vereiste vermogen leverde, dan werd hij op zijn staart gezeten door een wél goed klimmende collega met alle gevolgen van dien. Van te voren werden vaste afspraken gemaakt met het jagersescorte dat de formatie moest beschermen op weg naar het doel en op de terugweg. Meestal werd er niet geëscorteerd boven het Kanaal. Tegen de tijd namelijk dat de *Luftwaffe* wist welke route de geallieerde bommenwerpers zouden aanhouden, was er onvoldoende tijd om haar jagers op een onderscheppingshoogte te krijgen. De strijd ontbrandde dan ook altijd pas als de geallieerde vliegtuigen de kust van het Europese vasteland waren gepasseerd.

Het jagersescorte vloog in de regel volgens vaste lijnen, waarbij een deel van deze beschermende jagermacht respectievelijk aan de beide zijden en boven de formatie in een slingerpatroon vloog. Dat kon niet anders, daar de snelheid van de jagers groter was dan die van de bommenwerpers die zij beschermden. Het had bovendien het voordeel dat er een veel grotere kans bestond om de *Luftwaffe* - verdedigers te onderschepen. Om te voorkomen dat de Duitsers onverhoedse aanvallen zouden gaan ondernemen vanuit de zon en op grote hoogte, vloog tevens een groep jagers als bescherming hoog boven de formatie en voor de zon, gereed om in te grijpen indien nodig.

De grote zwerm bommenwerpers vloog naar een vast, van tevoren bepaald punt, het IP (*Initial Point*) van waaruit de aanval werd ingezet. Dit IP diende er niet alleen voor om de Duitse luchtverdediging in verwarring te brengen, want deze had tot op dit moment geen

zekerheid welke stad of welk complex zou worden aangevallen. Het was ook het punt waarop het grote verband van bommenwerpers in kleinere formaties uit elkaar ging om even verderop nogmaals in sectieverband zich op de *bomb-run* te concentreren.

Na de aanval begon het verzamelen opnieuw. Dit duurde minder lang. Eerst werd gevlogen naar een bepaald groep-verzamelpunt en een paar kilometer verderop weer naar een *Wing*-verzamelpunt, waarop de hele massa weer huiswaarts ging. Het was de gewoonte dat de bommenwerpers direct na het lossen van de bommenlast - in een duikvlucht - ruim zeshonderd meter lager gingen vliegen. Dat had twee voordelen. In de eerste plaats verliet het verlaten van het aanvalsgebied door de snelheidsvermeerdering als gevolg van deze duikvlucht sneller dan normaal, en in de tweede plaats voorkwam het treffers van luchtafweergeschut. De granaten immers, die van de grond werden afgevuurd op de gemiddeld vijf kilometer hoog vliegende vliegtuigen, werden van tevoren ingesteld op de hoogte waarop zij moesten exploderen. Bovendien werden ze afgevuurd met een ruime afstandsmarge vóór het te treffen vliegtuig. Het vliegtuig legde, nog in de tijd dat de granaat onderweg was naar boven, een bepaalde afstand af. De in een dergelijke baan afgevuurde granaten zouden tijdens en na de duikvlucht niet alleen op een grotere hoogte dan waarop het vliegtuig zich bevond ontploffen, maar ook ver achter het toestel.

Niettemin waren de minuten die de aanvalsrund duurde véruit het gevaarlijkst voor het vliegtuig en zijn bemanning. Enkele minuten lang moest de bommenwerper precies op hoogte en koers blijven en mocht geen ontwijkende bewegingen maken, anders kwam de bommenregen honderden meters van het doel terecht. Het moet vooral voor de buikschutters, die opgesloten in een klein perspex koepeltje onder het vliegtuig hun werk moesten doen, geen prettige ervaring zijn geweest.

De basis van een gevechtseenheid van de Achtste Luchtmacht werd gevormd door een speciale strakke formatie. Deze was essentieel voor een goed functioneren van een bomaanval van honderden bommenwerpers tegelijkertijd. Vanaf de grond gezien leken de vliegtuigen van een dergelijke formatie zó dicht op elkaar te vliegen, dat de indruk werd gewekt dat de bommenwerpers allemaal *naast* elkaar vleugeltip aan vleugeltip vlogen. In werkelijkheid vlogen zij schuin *boven* elkaar, waardoor het laagst en hoogst vliegende toestel één tussenruimte hadden van soms meer dan zevenhonderd meter. In het USAAF-jargon werd een dergelijke formatie een *Combat-Box* genoemd, letterlijk een gevechtsdoos. Daarbij was de basiseenheid een *Flight* of *Element*, bestaande uit drie B-24-of B-17-bommenwerpers. Zo'n element, bestond uit een toestel dat voorop vloog als *lead*, gevolgd door een schuin rechtsachter en iets *hoger* en een linksachter en iets *lager* vliegende machine. Dat patroon werd in de hele *Combat-Box* aangehouden. De vier elementen van een sectie (of *squadron*) vlogen ook weer onderling op verschillende hoogten, waarbij dan opnieuw een *lead*, *low*- en *high*-sectie ontstond. Drie van deze secties vormden een *Bombardment Group*, afgekort als BG. Organiek vormden drie BG's een *Combat-Wing*, waarbij de

bestaande BG, samen met de twee andere BG's ook weer de *lead*, *low* en *high*-groep uitmaakten. Hierbij werden in de regel commandanten aangesteld die verantwoordelijk waren voor hun respectievelijke formatiedelen, waarbij de vooropvliegende *lead* van de eerste BG (in het geval van de tweede *Bombardment Division* op 22 februari 1944, het eerste toestel van 446 BG met kapitein Schmidt) de leider was van de gehele aanvalsmacht, die automatisch bij eventueel uitvallen van de leider werd opgevolgd door de tweede man (*deputy-lead*) in de gigantische verzameling bommenwerpers en zo verder. Er kon dus nooit verschil van mening ontstaan over de opvolging van het commando. Dat was bij de organisaie van te voren geregeld. Deze strakke formatie bood vele voordelen in vergelijking met de RAF-manier van aanvallen. De Britten, die in grote stromen hun bommenwerpers op weg naar het doel min of meer achter elkaar aan lieten vliegen, hadden het enorme nadeel dat zij veel te lang boven het aanvalsgebied bleven. Daardoor raakten zoeklicht- en luchtafweerbatterijen ingeschoten en kregen ruim de tijd om hun werk te doen. Bij de Amerikaanse formaties was het mogelijk om slechts een paar minuten boven het doel te hoeven blijven en massaal te bombarderen; een veel te korte tijd voor de *Flak* om ingeschoten te raken. De Ame-

Verzamelmethode van de USAAF bommenwerperformatie.

Het verzamelen van een gigantische formatie Amerikaanse bommenwerpers eiste een grote nauwkeurigheid en een preciese timing. Als de BG geformeerd was boven het eerste baken vloog deze naar een tweede radiobaken waar zij op een van tevoren vastgestelde tijd aan moesten komen, samen met twee andere BG's die zich weer hadden geformeerd rond een ander baken. Bij dit tweede baken formeerden zich de drie BG's tot één *Combat-Wing*. Deze CW verliet na enige tijd - als de formatie compleet was - weer dit baken om met de andere CW's, die elders waren geformeerd, samen te komen bij een laatste radiobaken waar pas werd overgegaan tot divisie-verzameling. Vanuit dat laatste baken werd koers gezet naar het doel. Pas later voegden de beschermende jagers zich bij deze strijdmacht. Dat gebeurde weer op van tevoren overeengekomen tijdstippen en coördinaten op de heen- en terugweg van de formatie. Bij het landen werd op dezelfde manier gehandeld, maar dan in omgekeerde volgorde. Alle beschadigde toestellen, die niet aan deze standaardprocedure konden deelnemen, kregen aparte instructies voor de landing, die meestal plaats vond op een geheel andere basis.

(Tekening: Peter van Dongen, Nijmegen)

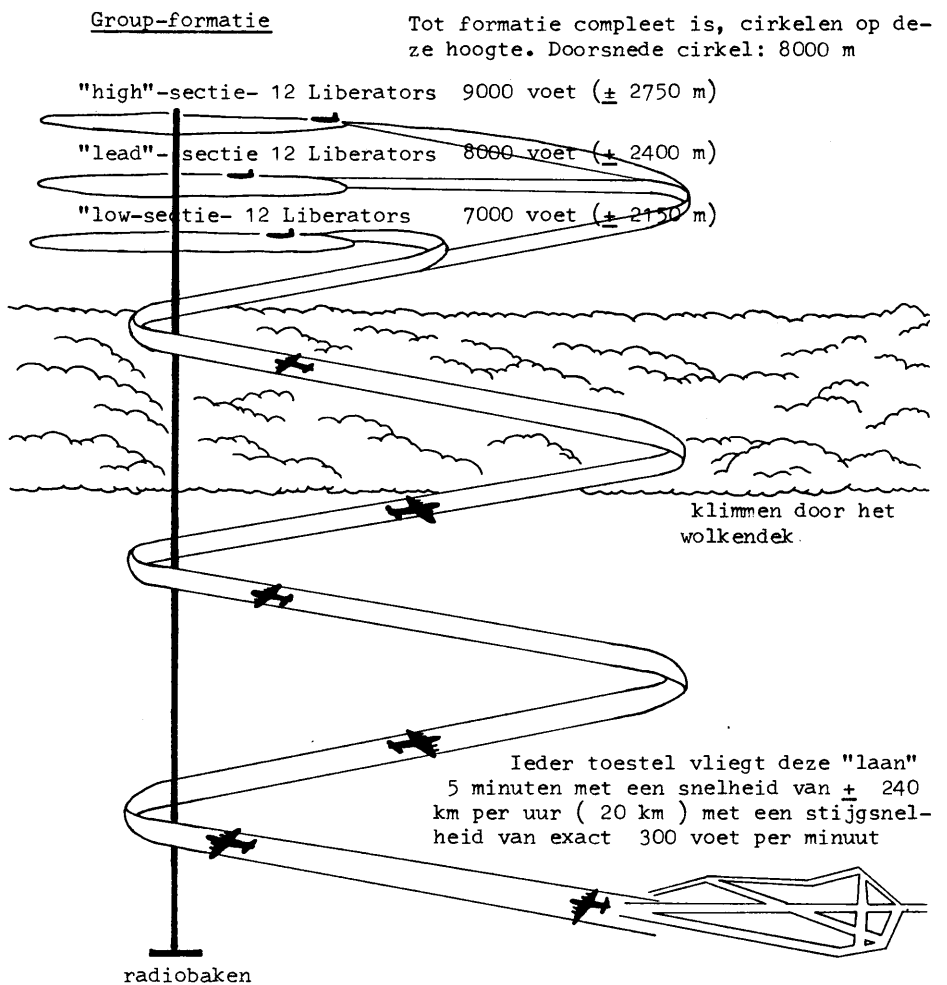



De fotocamera van een van de bommenwerpers, die op deze dag geen bommen afwierp, de B-24 van 1ste Lt. Guy L. Shaver, maakte deze foto's van ons land op 22 februari 1944. Niet bekend is of ze op de heen- of op de terugweg werden gemaakt en evenmin op welk tijdstip. Het is wél bijzonder vreemd, dat er later 'unknown' op werd geschreven! Wisten de Amerikanen ècht niet dat zij boven Rotterdam en Deelen zaten? Rotterdam, de grootste havenplaats in Nederland en Deelen met het belangrijke vliegveld! Bovendien was in het vlakbij gelegen Schaarsbergen de commandobunker van het belangrijkste verdedigingscentrum van de Luftwaffe in Europa gevestigd. (Foto: via Mrs. Stevens, USA)

Vanaf de grond werden granaten afgeschoten die de Amerikanen *scarecrows* (vogelverschrikkers) waren gaan noemen. Deze granaten explodeerden in een zee van vuur, die de indruk wekte alsof er een vliegtuig vol met bommen aan boord in de lucht uit elkaar spatte. Het moest een demoraliserende uitwerking hebben, maar de mannen van de Achtste Luchtmacht leerden ze al gauw te onderscheiden van echte ontploffende vliegtuigen.

Uit een onderzoek dat aan het eind van 1943 was voltooid en dat opgezet was om een beeld te krijgen van de oorzaken van het neerstorten van USAAF-bommenwerpers, bleek dat van elke honderd neergestorte bommenwerpers er achtenveertig in formatie waren geweest direct vóór het neerstorten.

Van deze achtenveertig waren er achtentwintig neergehaald door Duitse jagers, zestien door *Flak* en vier door andere oorzaken. Van de overige tweeënvijftig waren er zestien uit de formatie gegaan door *Flak*-schade, veertien als gevolg van een aanval van jagers en tweeëntwintig door andere oorzaken.

Van deze tweeënvijftig *stragglers* (achterblijvers), werden er uiteindelijk zesentwintig neergehaald door jagers, vijf door *Flak* en één ging omhoog door andere, onbekende mechanische problemen of gebreken. De conclusie van het rapport was zeer duidelijk: van de bommenwerpers die *straggler* werden, overleefden naar weinigen de missie.

Een ander onderzoek, dat pas aan het eind van de Tweede Wereldoorlog werd voltooid en een wat uitvoeriger karakter had dan dat van eind 1943, kwam tot een wat late, pikante conclusie met een wrange bijmaak. Men had namelijk ontdekt dat meer vliegtuigen, en daar vielen ook de jagers onder, veilig zouden zijn thuisgekomen als er meer bepantsering was gebruikt om de inzittenden te beschermen in plaats van de motoren...



rikanen hadden bovendien het enorme psychologische voordeel van 'dicht bijeen blijven,' hetgeen de bemanningen een niet te onderschatten gevoel van veiligheid gaf.

Het was voor de vijandelijke jagers niet mogelijk om dóór een USAAF-formatie heen te vliegen en het was voor hen ook niet raadzaam te dicht in de buurt te komen, daar ze konden rekenen op een regen van kogels uit tientallen .50 mitrailleurs. De *Luftwaffe* verzond de

meest uiteenlopende manieren om deze beruchte formaties uit elkaar te drijven of, liever nog, te vernietigen. De Duitsers schoten er van grote afstand verwoestende raketten op af, ze sleepten aan een kabel bommen mee die zij, boven de Amerikaanse formatie vliegend, tussen de toestellen konden laten zakken en dan tot explosie brengen, en zij probeerden steeds maar weer hun eigen boordwapens te verbeteren om daarmee betere resultaten te behalen.

Rechts:

Brigade-generaal Frederick L. Anderson's visie op operatie 'Argument'. Dit is een deel van de vele plannen en conclusies van deze onderneming. (National Archives, Washington)

8. Operatie 'Argument'

De feitelijke oorzaak van de bombardementen op 22 februari is terug te voeren op een plan dat al in oktober 1943 werd gemaakt. Dit plan, operatie *Argument*, was de grootste geallieerde luchtactie tot dan toe. De ambitieuze onderneming had de totale vernietiging van de Duitse vliegtuigindustrie tot doel. In zes of zeven dagen tijd zouden zowel de RAF als de USAAF daartoe al het beschikbare vliegende materieel in de lucht brengen. Er werd veel voordeel verwacht als deze operatie kon worden uitgevoerd, zoals deze op papier was voorgesteld. De Amerikanen waren bereid driekwart van hun vliegtuigen en bemanningen te offeren!

Helaas was de verwezenlijking van het plan in sterke mate afhankelijk van het weer. Het kon alleen worden doorgezet als zekerheid bestond over enige dagen achtereen helder vliegweer. Dat betekende dat het ideale weerbeeld bestond uit een wolkendek boven Engeland dat reikte tot ongeveer drie tot vierduizend meter en begon op zes tot zevenhonderd meter. Daarbij moest het doelgebied niet door een wolkendek verborgen zijn,

zodat er 'op zicht' kon worden gebombardeerd. Een dergelijke situatie was evenwel zo zeldzaam, dat besloten werd bij de eerste de beste weersverwachting die zicht bood op ook maar enigszins redelijk vliegweer, de operatie aan te vangen.

Overwogen werd de burgerbevolking van de aan te vallen gebieden van te voren door middel van strooibiljetten te waarschuwen voor de op handen zijnde operatie. Daar werd echter snel van afgezien: ook de Duitse verdediging zou dan op de hoogte zijn en kon haar tegenmaatregelen treffen.

Als hoofddoelen werden de belangrijkste reeds vermelde industriële 'complexen' aangewezen.

Het belangrijkste daarvan was Leipzig met zijn immers gigantische productiecapaciteit van de Messerschmitt 109 en een belangrijke kogellagerfabriek. Direct daarop volgden de complexen Oschersleben, Aschersleben, Gotha (de doelen van 22 februari 1944), Halberstadt en Bernburg, waar een- en tweemotorige jagers werden gemaakt of geassembleerd. In Bernburg was vooral

de Ju-88-productie geconcentreerd. Tenslotte nog een grote kogellagerfabriek in Stuttgart, die al verscheidene keren was aangevallen.

Dat deze fabriek onder aan de lijst stond had een goede reden. Men was tot de ontdekking gekomen dat kogellagers maanden vooruit werden gefabriceerd en de Duitse vliegtuigindustrie had er enorme voorraden van. Uitschakeling van dit productieonderdeel sorteerde dus nauwelijks of geen effect.

De *Intelligence Section* (de inlichtingendienst) van het *Combined Operational Planning Committee*, dat de plannen voor Operatie *Argument* had ontworpen, schatte de verliezen aan eigen vliegtuigen op zeven tot achttien procent per dag! Dat betekende dat van één strijdmacht van zeshonderdtwintig bommenwerpers er bij één aanval achtenveertig zouden kunnen worden neergeschoten! De uitvoering van deze operatie nam een aanvang op 20 februari 1944. De 22ste, de dag waarop het boven Nederland allemaal in het honderd liep, was dus de derde dag.

3. As stated in the introduction to the Plan, this operation can, if executed precisely, have decisive results and might cause the final collapse of Germany. The part planned for No. 3 Bomber Force is absolutely essential to the full attainment, but lack of the most complete coordination between that Force and those from England can nullify a major portion of the effect and might, in addition, be exceedingly costly. It is therefore urged that this need be reemphasized at every opportunity.

F. L. ANDERSON
Brigadier General, U. S. Army
Commanding

9. Luchtbescherming paraat

Van het eind van de jaren dertig, toen de dreiging van een oorlog steeds nader kwam, waren er mensen in ons land met een realistische kijk op dit gevaar die aandrongen op het uitbreiden van de Lucht Beschermings Dienst (LBD) zodat die in tijd van oorlog werkelijk hulp kon gaan verlenen. In 1939 werd in het tijdschrift van de Luchtbeschermingsvereniging 'Luchtgevaar' al gewaarschuwd dat er in Nederland veel te weinig schuilkelders waren. Er werd met nadruk op gewezen dat die in de nabije toekomst noodzakelijk zouden worden.

In april 1939 werd een wet aangenomen die de toen bestaande vereniging, die zich tot dan toe met deze taak had beziggehouden, een officieel karakter gaf. Deze wet bepaalde dat de taak van de luchtbescherming er een was die aan de gemeenten zou moeten worden toebedeeld en niet aan het rijk. De burgemeesters van de grotere steden waren verantwoordelijk voor de beveiliging tegen luchtgevaar van hun eigen stad (volgens het Uitvoeringsbesluit, dat op deze wet volgde) en het resultaat daarvan was dat het hele apparaat onder het ministerie van binnenlandse zaken kwam te vallen.

De steden in het land werden geclassificeerd in gevarenklassen en er werden eisen gesteld aan de gemeenten om een goed functionerende LBD op te zetten. De burgemeesters kregen de bevoegdheid om medewerking te eisen van de burgers van hun gemeenten en er werden straffen gesteld op de niet juiste naleving van de wet.

Overal in het land verschenen nu uitkijkposten, die tijdig moesten rapporteren bij een op handen zijnde luchtaanval; op hoge daken werden sirenes geplaatst die zouden moeten waarschuwen bij luchtgevaar. In de kranten werden via advertenties burgers opgeroepen om medewerking te verlenen en voorzichtig werd reeds mededeling gedaan van de voorschriften bij luchtgevaar.

Door de burgerij werd wat spottend gereageerd. Nederland zou altijd neutraal blijven en wij behoefden ons dus niet voor te bereiden op een oorlog. Ons land zou worden gespaard...

Direct na de Duitse inval op 10 mei

1940 en het daarop volgend bombardement van Rotterdam gingen voor menigeen de ogen open. Er was wel degelijk luchtgevaar en de maatregelen van de bezetter bleven niet uit. De algemene verduistering, 's avonds na het donker worden en 's nachts, was een van de eerste onprettige consequenties. Ramen werden aan de binnenkant voorzien van zwarte papieren gordijnen die geen streepje licht mochten dooralten.

Er stonden al direct tamelijk forse straffen op het niet naleven van deze verordening. Bomen, straatlantaarns, wegwijzers, kortom alles wat een obstakel kon vormen voor de weggebruiker, werd met verf van een witte band voorzien. De trottoirranden werden wit geschilderd en de verlichting van auto's en rijwielen werd gereduceerd tot een smal streepje licht.

Het geluid van de jankende 'knijkpat' van Philips - een zaklantaarn met ingebouwde dynamo, waarvoor geen schaarse batterijen meer nodig waren - begon in het duister van de avond op te klinken.

De controle op de naleving van de verduisteringsvoorschriften werd een van de eerste taken van de mannen en vrouwen van de LBD.

Op 1 november 1943 deed de bezetter zijn intrede in de LBD. Een verordening van de *Reichskommissar* zorgde er nu voor dat vele vrijwillige taken verplichte taken werden. Dat had feitelijk toch wel wat voordelen. In de toekomst zou de alarmering bij luchtgevaar alleen nog maar kunnen geschieden na een opdracht van de *Luftschutz Warnzentrales* die overval door het land verspreid lagen en hun informatie betrokken van hun eigen radarposten en andere waarnemingsstations. Het bij een luchtalarm in werking stellen van de sirenes, die werden bediend vanuit de CCP (Centrale Commando Post) van de LBD, gebeurde nog wel door LBD-mensen, maar uitsluitend op bevel van de Duitsers.

In de voorafgaande jaren hadden de bezetters het in werking stellen van het luchtalarm als het niet werkelijk nodig was vaak uitgelegd als een sabotage daad. Vanzelfsprekend werd het werk in de fabrieken - en vooral in die waar

voor de Duitsers werd gewerkt - op het signaal van het luchtalarm stilgelegd, wat door de arbeiders als een welkome afwisseling op de vele andere pogingen om het werk te vertragen werd beschouwd. Weliswaar werd om dezelfde reden door de bezetter vaak pas op het laatste moment opdracht gegeven tot het in werking stellen van de sirenes, maar in de praktijk was het een systeem dat goed werkte.

Ten behoeve van de taak van de LBD werden de steden in vakken verdeeld. Deze grote vakken, met aan het hoofd een vakleider en twee plaatsvervangend vakleiders, waren weer opgesplitst in wijken met een wijkhoofd en twee plaatsvervaarders en deze weer in blokken met een blokhoofd en blokploegen. Deze blokploegen bestonden in de regel uit vijftien mannen en vrouwen met min of meer specifieke taken op het terrein van hulp bij een eventuele luchtaanval aan gewonden (EHBO'ers) en brandbestrijding.

Na 1 november 1943 stond de LBD niet langer onder het ministerie van binnenlandse zaken, maar kwam onder verantwoordelijkheid te staan van het ministerie van justitie. Daarmee werd ook de bevelvoering verschoven van burgers naar politiemensen. Hoofd van de LBD bleef de burgemeester, maar commandant werd nu de (hoofd)commissaris van politie. Deze werd bijgestaan door een vaste kern van de LBD, bestaande uit beroepsmedewerkers die in vaste dienst waren en door de gemeente werden betaald. De gemeentebedrijven hadden nu ook vaste taken binnen het raam van de LBD, waaronder de havendiensten, de diensten van publieke werken, gas-, water- en elektriciteitsbedrijven. Er werd een afdeling Kunstbescherming in het leven geroepen die moest gaan zorgen voor de veiligheid van kunsthistorische objecten. Vanzelfsprekend was een belangrijke taak toebedeeld aan de brandweer en de geneeskundige diensten. In de praktijk kwam het erop neer dat dag en nacht een bezetting van de vaste kern van de LBD aanwezig was op de CCP, die onmiddellijk werd uitgebreid tijdens een luchtalarm waarbij - ook wanneer het signaal 'veilig' al gegeven was - de ploegen in dienst bleven bij

gespannte Luftilage. Indien nodig werden alle posten gealarmeerd en men kon er dan op rekenen dat in alle delen van een getroffen stad direct hulp aanwezig was. Door de verschillende wijkhoofden en blok-leiders werd onmiddellijk gerapporteerd wat er aan de hand was, zodat de

commandant in de CCP op de hoogte was van de totale situatie. Het is een systeem geweest zonder welke er op alle getroffen plaatsen in het land gigantisch chaotische tonelen zouden zijn ontstaan. Het beeld van de hulpverlening in Nijmegen is daar een

voorbeeld van en wordt daarom in dit boek wat uitvoeriger uit de doeken gedaan. In Arnhem en Enschede verliep de hulpverlening op soortgelijke wijze en er was dan ook geen aanleiding de daar ontstane problemen apart toe te lichten.

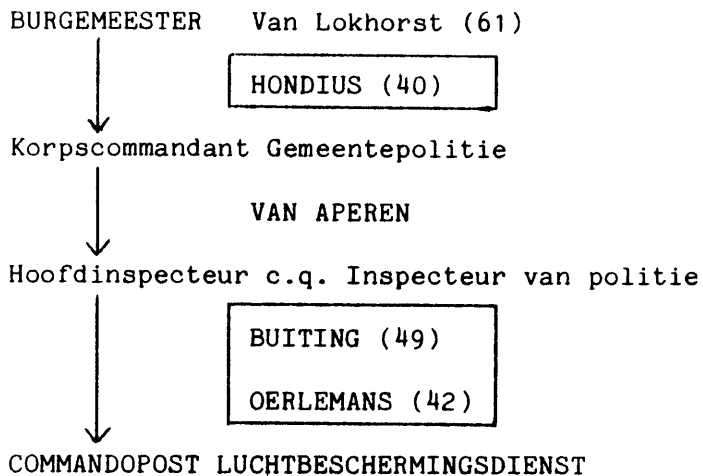

Ordonnansen commandopost

2. uitkijkposten: St. Steven
Goffert-toren

2. piketposten vaste kern Hazenkampseweg
E.H.B.O. en Opruiming Hugo de Grootstraat

1. Piketpost Kunstbescherming: Waaggebouw

GEMEENTELIJKE DIENSTEN

Geneeskundige dienst
Politie
Brandweer
Gemeentewerken (Opruimingsdienst)
Reinigings- en Ontsmettingsdienst
Gasfabriek en Waterleiding
Electriciteitswerken, w.o. tram
Chemische Dienst
Veterinaire Dienst

Dagelijkse leiding:

4. chefs van dienst
genaamd Verantwoordelijk Leider
1. Vervanger (Hoofd Administratie)

GEORGANISEERDE ZELFBESCHERMING

De gemeente verdeeld in:
2 vakken
13 wijken
92 blokken met blokploegen

ALLEN VRIJWILLIGERS

10. Bungay – 22-2-44

Een van de eersten die in de gaten kreeg dat er op deze dag iets bijzonders aan de hand moest zijn, was de zeventwintigjarige Michael Fraser. Fraser was eigenaar van een boerderijtje dat vlak bij de startbaan lag van het vliegveld van de 446ste Bombardementsgroep in Flixton, drie kilometer ten zuidwesten van Bungay, een landelijk stadje in het graafschap Suffolk in het vlakke land van East Anglia.

Toen zijn vader vijf jaar tevoren stierf, had Fraser – min of meer tegen zijn zin – het boerderijtje overgenomen, waar zijn ouders meer dan veertig jaar hun brood hadden verdiend. De Amerikanen hadden aanvankelijk geprobeerd hem weg te krijgen omdat zij er een andere bestemming voor hadden, maar hij had er zich met hand en tand tegen verzet. Zelfs toen later bleek dat het niet ongevaarlijk was om zo dicht bij een vliegveld te wonen, was hij er gebleven. Op deze morgen van de 22ste februari was Fraser, vroeger dan gewoonlijk, wakker geworden van het blaffen van zijn twee honden. De bouviërs bleven te keer gaan, zodat hij besloot te gaan kijken wat er aan de hand was. Hij keek op de oude klok in de keuken en zag dat het bijna zeven uur was. Vlugschoot hij zijn overall aan en stapte naar buiten. De honden sprongen tegen het gaas van de kennel op en meteen toen ze hun baas in het oog kregen staakten ze hun geblaf. Fraser begreep nu wat de oorzaak van hun onrust geweest was: op het vliegveld achter hem hoorde hij de bedrijvigheid van de voorbereidingen voor een grote aanvalsvlucht. Vrachtwagens reden af en aan, motoren werden proefgedraaid en hij hoorde boven alles uit het typische geluid van de bommenlorries.

Fraser was zo langzamerhand goed op de hoogte geraakt van het reilen en zeilen op de basis. Meer dan eens kwamen de Amerikaanse bemanningen na hun dienst bij hem thuis en het was dan altijd erg gezellig. De 'Yanks' praatten honderd uit over hun geboorteland en hun ervaringen tijdens vluchten naar bezet Europa. Hij had zo langzamerhand begrip gekregen voor de moeilijkheden die deze jongens hadden, ofschoon hij wel wist dat ze meer voor zijn knappe vrouw Vera kwamen dan

voor de gezelligheid of voor hem. Hij liet dat maar zo, want ze waren altijd erg voorkomend en moesten toch weer vroeg in de avond op hun basis terug zijn.

Inmiddels had hij de honden vrij gelaten en liep zoals ieder morgen het land op. De honden reageerden uitgelaten. Fraser besloot ze maar tussen de omheining los te laten lopen en ging vervolgens ontbijten. De geur van gebakken bloedworst en eieren kwam hem al tegemoet toen hij de deur van de woonkeuken opende. Vera's gezicht stond verbaasd en ze vroeg: 'Wat is er op de basis vandaag aan de hand, Mike? Ze vliegen toch nooit met slecht weer?'

Michael liep naar de brandende kachel om zich te warmen en antwoordde: 'Ik weet het niet, Vera. De wolken hangen zo laag, dat geen hand voor ogen valt te zien, maar alles wijst erop dat de Amerikanen een grote operatie aan het voorbereiden zijn. Vanavond, als ze terug zijn, zullen we er wel iets van horen.' Ondanks alle waarschuwingen van veiligheidsambtenaren dat het basispersoneel met niemand over hun werk mocht spreken, werd er toch vaak gepraat over hun ervaringen van de afgelopen dag. Het was onvermijdelijk dat deze jonge jongens vertelden over hun belevenissen tijdens operationele vluchten. Het was gevaarlijk werk en de meesten beseften niet hoe gevaarlijk het was.

Na het ontbijt liep Fraser weer naar buiten en deed de honden in de kennel. Hij keek in de richting van het vliegveld, maar kon niets zien. Hij besloot te wachten tot de machines waren opgestegen, want de geluiden van het taxieën van de zware B-24-bommenwerpers weerklonken en even daarna hoorde hij meer dan hij zag de eerste opstijgen. Het zware toestel dreunde op minder dan honderd meter over zijn hoofd en hij wist dat er nu iedere minuut een zou volgen. Hij keek op zijn horloge; het was precies 9.20 uur.

Terwijl de ene na de andere bommenwerper overkwam bad Fraser in stilte dat ze alle op hun basis mochten terugkeren en begon toen aan zijn dagtaak.

11. De formatie op weg

Op Bungay, de basis van 446 BG, werd de eerste lichtkogel – als startsein voor de eerste bommenwerper – afgevuurd om 9.20 uur. Het was de *lead plane*, de leidende B-24-Liberator, die op deze dag de gehele 2de Bombardementsdivisie zou aanvoeren. Het doel voor deze dag was de Gothaer Waggonfabrik A.G., een bedrijf waar Messerschmitts 110 werden geassembleerd. Het werd beschouwd als het belangrijkste industrie-complex voor de bouw van deze gevreesde tweemotorige jager. Tijdens de *briefing* op deze morgen was dit complex aangegeven als *primary target*, onder de code GY 4765 A met als MPI (*Mean Point of Impact*)-code 029942/5, een gedeelte van het even buiten de fabriek liggende vliegveld.

Volgens de richtlijnen zou hierop een aanval worden uitgevoerd door de eerste golf vliegtuigen, bestaande uit de 20ste en de 14de *Combat Wing*. Vlak daarachter zou de 2de *Combat Wing* code GY 4765 A (met als MPI 026033/4) bombarderen: de fabriekshallen van het Gothaer-complex.

Het *secondary target* voor de hele divisie, als zij het eerst opgegeven doel niet zou kunnen bereiken, was GY 4809 A en B, een fabriekscomplex met een vliegveld en een opslagplaats voor vliegtuigen nabij de stad Eschwege. Als *last resort target* was opgegeven 'elk industrieel complex, bij voorkeur een vliegveld, positief geïdentificeerd als liggende in Duitsland dat kan worden aangevallen zonder het eigen jagerescorte te verbreken.'

De eerste aanvalsgolf van de 20ste *Combat Wing* bestond uit drie BG's: de 446ste, de 93ste en de 448ste, direct gevolgd door de 14de *Combat Wing*, die was opgebouwd uit de 44ste en de 392ste Bombardementsgroep. De 2de *Combat Wing*, met de 445ste, de 389ste en de 453ste BG, zou de hekkesluiters zijn. Het zou een 'visual mission' moeten worden, een actie waarbij gebombardeerd zou worden 'op zicht,' een techniek die helder weer boven het doel ver-eiste.

Het was een goed uitgewerkt plan dat prima resultaten voorspelde en een belangrijke hoeveelheid van Hitler's jagerproductie zou hebben vernietigd. De bemanning van de eerste B-24 'Liberator' bestond uit elf man.

Gewoonlijk was er een *crew* van tien man, maar deze keer was het, volgens de plannenmakers, beter als er nog een extra navigator zou meegaan. De latere ontwikkelingen op deze dag hebben geleerd dat het niet veel heeft geholpen! De bezetting van dit eerste en belangrijkste vliegtuig zag er als volgt uit: Olivier W. Henderson, 1ste luitenant, piloot.

William A. Schmidt, kapitein, co-piloot en formatieleider.

Robert L. Tannahill, 1ste lt., navigator.

James O. Schreck, 1ste lt., navigator.

Vere A. McCarty, 1ste lt., bommenrichter.

Jack E. Thurman, sergeant, radio-ope-rateur.

William R. Walker, serg., rugkoepel-schutter/boordmecaniciën.

Warren W. McMillan, serg., buikkoe-pelschutter.

John K. Peterson, serg., zijluikschutter. Eldridge Howard, vliegofficier, linker zijluikschutter.

Clarence Lien, serg., staartschutter.

Zoals het bij alle krijgsmachtonderdelen te doen gebruikelijk is, was hier een luitenant commandant van het vliegtuig terwijl zijn meerdere, een kapitein, de tweede piloot was. In de praktijk had de eerste piloot het commando over het vliegtuig. (meerdere door functie), terwijl de kapitein de formatieleider was en verantwoordelijk voor de activiteiten van de gehele divisie die hem volgde in de aanval.

Schmidts dag begon niet goed; hij had een onheilspellend voorgevoel. De zware, laaghangende wolken met hier en daar zelfs sneeuwstormen leken dat gevoel aan te wakkeren. Niettemin vertrok hij en begon aan de gecompliceerde taak van het formeren.

De bommenwerpers vertrokken deze dag met een startfrequentie van één per minuut. Het is duidelijk dat deze vliegers, koersend op instrumenten in dikke bewolking waarin zij praktisch niets konden zien, met het zweet op hun voorhoofd hun taak deden. De geringste afwijking in koers, klimhoogte of klimsnelheid kon een botsing betekenen met het toestel van een collega, wat in negentig procent van de bekende geval-

len had geleid tot het neerstorten van beide vliegtuigen, waarbij maar zelden overlevenden waren.

Het risico van ijsafzetting bij dit relatief trage klimmen in de ijskoude wolken was ook een factor van grote betekenis. De formatie, geleid door de 20ste *Combat Wing*, met het toestel van Henderson voorop, zou worden samengesteld eerst Groepsgewijs (36 bommenwerpers), dan *Combat Wing*-gewijs (2-3 × 36) en dan pas de gehele divisie. Dat gebeurde respectievelijk boven drie radiobakens. Het eerste baken, 'Buncher 7,' diende voor het verzamelen van de groepen. 446 BG verzamelde zich op ongeveer drieduizend meter met als zichtbaar baken een lokvliegtuig, op deze dag de 'Ball of Fire,' de onbewapende en in zeer opvallende gele, witte en bruine strepen geschilderde B-24 van 93 BG. Na een voltooide formatie keerde dit vliegtuig terug naar de basis. Op deze dag, bij het slechte zicht, vuurde het bovendien elke twee minuten een gele lichtkogel af. 448 BG formeerde zich rondom 'You cawn't miss it' op 2500 meter, terwijl even later de laatst opgestegen BG zich ook in formatie bracht met behulp van de 'Ball of Fire' op 3400 meter.

Zoals altijd werd er, voor dergelijke operaties, een tijdschema opgesteld met een *zero-hour* (het uur nul), waarbij werd aangegeven dat bepaalde bewegingen moesten worden gedaan op nul uur min zoveel minuten, later nul uur plus zoveel minuten. Op deze dag was *zero-hour* 11.40 uur.

Om nul uur minus 67 moest de groepsformatie voltooid zijn en op nul minus 55 moest de groep vertrekken naar het volgende radiobaken, 'Splasher 6' en daar tot respectievelijk *Combat Wing* – en *Divisie*verzameling komen. Het laatste baken boven Cromer werd nu door de gehele divisie aangevlogen en van daaruit werd koers gezet naar Duitsland, waarbij het in de bedoeling lag om de Nederlandse kust over te vliegen ter hoogte van de Zeeuwse eilanden. Die koers liep niet rechtstreeks naar Gotha maar, zoals gebruikelijk, naar een IP. een Initial Point, wat een speciaal opgegeven punt was waarop genavigeerd werd. Voor deze operatie was dat 50°58'N-09°48' E.

Deze gehele procedure liep voor een deel in het honderd; Schmidt kreeg gelijk voor wat zijn onrustige voorgevoel betref. Van de oorspronkelijk 252 B-24's die gereed waren voor deze aanval, stegen er 177 op en daarvan kwamen er uiteindelijk slechts 74 in actie. Alle overige keerden om een of andere reden voortijdig terug naar hun basis. Vele daarvan zagen geen kans de formatiehoogte en omgeving te bereiken en gingen al terug voor ze een van hun vrienden hadden gevonden. Ook van de derde Bombardementsdivisie, die was opgestegen met 333 B-17-bommenwerpers, kwam er niet één boven het doel. Alle werden door hun commandant, generaal-majoor Curtis LeMay, teruggeroepen. Er hadden zich tijdens de formatie verscheidene ongelukken voorgedaan, waarbij tientallen bemanningsleden waren omgekomen en daarom – én vanwege het bericht dat midden Duitsland werd bedekt door een laaghangend wolkendek – had hij besloten deze hele missie voor de 3de Divisie af te gelasten.

Intussen was de rest van de 2de Bombardementsdivisie min of meer in formatie gekomen en op weg naar het Europese vasteland. De *Combatbox*, een zeer gesloten formatie van de 2de *Combat Wing*, met aan het hoofd daarvan Hendersons 'Liberator,' had zich nu gevormd. 446 BG vloog in het midden als *lead* op een hoogte van 18 000 *feet* (ca. 5500 m). Schuin links daarvan, op een hoogte van 19 000 *ft.* (ca. 5800 m), vloog 93 BG, en schuin daaronder rechts 448 BG, op een hoogte van 17 000 *ft.* (ca. 5200 m).

Deze vorm van vliegen en bombarderen was een operatievorm ontwikkeld door generaal-majoor Curtis LeMay, die met veel experimenten tot de ontdekking was gekomen, dat de *Combat Box* niet alleen de beste methode was om de Duitse jagers te bestrijden, maar ook om zo geconcentreerd mogelijk te bombarderen. Bovendien bleek deze formatie de veiligste manier van vliegen te zijn. Op deze manier bestond er namelijk het minste gevaar om in de slipstroom van een voorganger te komen; iets dat, vooral bij het vliegen met de logge B-24, meestal leidde tot neerstorten. Het vliegen van de zware Liberator – door de B-17-vliegers geringschattend *Pregnant Cow* (Drachtige Koe) genoemd – was een zwaar karwei, dat alle aandacht van de piloot vereiste. Het had maar één taak: zo dicht in formatie blijven als maar mogelijk was..

Omstreeks half één werd de vijandelijke kust gepasseerd, waar plotseling de wolken verdwenen waren. De Amerikanen zagen Nederland onder zich liggen als op een wegenkaart en konden duidelijk onderscheiden waar ze zich bevonden. Ruim een uur tevoren had het er niet naar uit gezien dat het deze dag iets zou worden; daarom had Schmidt in een

kort radiobericht aan de leiders van de groepen die hem volgden laten weten dat hij dóór zou vliegen tot tien mijl voorbij de kust en dán zou beslissen of hij de aanval zou laten doorgaan of afbreken.

Echter, om 12.25 uur kwam de radio tot leven. Het was 1ste lt. Martin, de plaatsvervangend formatieleider: 'Sir, wij hebben een codebericht ontvangen van het hoofdkwartier. Volgens mijn radioman is het STEM, de *recall* – code van vandaag.'

Schmidt pleegde overleg met Henderson, die vervolgens sergeant Thurman opdracht gaf via de radio te proberen bevestiging van dit terugroepingsbericht te krijgen. Het leek allemaal een beetje verdacht, omdat ze nu helder zicht hadden en niet konden begrijpen waarop het bericht dan was gebaseerd. Wat Thurman ook probeerde, het lukte hem niet verbinding te krijgen met het hoofdkwartier in Engeland. Hoe was dat mogelijk?

Er waren twee oorzaken voor aan te geven. De eerste kon de toepassing zijn van *window*, strookjes zilverpapier die waren uitgeworpen om de Duitse radar te storen en waarvan werd beweerd, dat ze af en toe ook storing in de eigen radio verbindingen veroorzaakten. Sneeuwstormen boven Engeland maakten het contact er ook niet beter op. Ten tweede bleek, dat de zendsleutel van de radio in een van vliegtuigen in de formatie permanent op 'zenden' stond, wat het gebruik van de radioapparatuur van de andere vliegtuigen onmogelijk maakte. Het was een wel vaker voorkomende fout die, al werd er steeds voor gewaarschuwd, van tijd tot tijd tot dit soort vervelende consequenties had geleid. Schmidt, onzeker geworden over wat er nu gedaan moest worden, besloot voorlopig door te vliegen en vroeg via de radio die op een andere frequentie werkte, aan de leider van de schuin boven hem vliegende 93 BG, kapitein Demont en aan de onder hem vliegende leider van 448 BG, kapitein Edwards, na te gaan of zij een *recall* hadden ontvangen.

Van beiden kreeg hij een bevestigend antwoord, ofschoon zij geen van beiden dit bericht hadden geverifieerd. Dat was ook niet nodig omdat zij, net als alle anderen, zoveel mogelijk radiostilte hadden te bewaren; die mochten ze uitsluitend in noodgevallen – zoals dit er een begon te worden – verbreken, en dan alleen door de formatieleider. De onderlinge radioverbindingen tussen de verschillende vliegtuigen konden namelijk door de Duitsers moeilijk afgeluisterd worden, want de betreffende zenders werkten met geringe energie. Schmidt wilde volkomen zeker zijn en vroeg daarom zowel aan zijn radioman als aan zijn *deputy lead*, de plaatsvervangend leider, luitenant Martin, te blijven proberen contact te zoeken.

Even later kreeg hij van Martin door, dat er inderdaad een dergelijk bericht was uitgezonden, bestemd voor de gehele 2de Bombardementsdivisie en dat hij ook een bevestiging had ontvangen.

Het was van levensbelang dat een dergelijke procedure werd gevolgd. De Duitse afliuisterposten hadden vloeiend 'Amerikaans' sprekende mensen in dienst, die er een sport van maakten zowel in gesproken woord als in gecodeerde morseberichten de vliegers te misleiden met valse boodschappen. Het was in het verleden, vooral bij minder ervaren bemanningen, meer dan eens gelukt.

Schmidt gaf nu opdracht de missie af te breken en te zoeken naar een *target of opportunity*, een gelegenheidsdoel. Op dat moment was de formatie ongeveer vijftig tot zeventig kilometer doorgedrongen in Duitsland en vloog nu in de omgeving van Borken. Hier ontstond de eerste chaos!

Terwijl de vierendertig toestellen van 466 BG nog even doorvlogen naar het Oosten, begon de rest van de vliegtuigformatie vast aan een bocht naar links, naar het noord-westen, met de bedoeling terug te keren naar de basis...

12. High Wycombe – tien uur 's morgens

Het hoofdkwartier van de USAAF in Engeland – gevestigd in de voormalige monumentale oude meisjeskostschool 'Daws Hill Lodge' in High Wycombe, even buiten Londen – had zelden zo'n bedrijvigheid meegemaakt. Hier kwamen alle meldingen binnen van de bommenwerpers van de Amerikaanse Luchtmacht die op deze dag in de lucht waren, om uitvoering te geven aan de gigantische operaties die op het programma stonden.

Een van de officieren die, meer dan alle anderen, met spanning de resultaten van deze missie afwachtte, was majoor Irving P. Krick. De achtendertigjarige Krick was hoofd geweest van de Meteorologische Dienst van de Cal Tech Universiteit in de VS. Hij had in de loop van de voorafgaande jaren een wat eigenaardige manier ontwikkeld om het weer te voorspellen.

In het kort kwam het erop neer dat hij de weersituatie van de laatste vijftig jaar had bestudeerd en tot de verrassende ontdekking was gekomen, dat het patroon van het weer in opeenvolgende dagen meestal werd herhaald. Hij hoefde slechts te kijken naar een bepaalde opvolging van weersituaties om met enige zekerheid te kunnen voorspellen hoe het weer zou worden. Het was een geweldige uitzoekerij, maar hij had de beschikking over voldoende medewerkers om tot een goed resultaat te komen. Kort geleden was hij door generaal majoor Frederick L. Anderson, de commandant van de operaties van deze dagen, naar Engeland gehaald, tot majoor bevorderd en aangesteld als het hoofd van de Meteorologische Dienst van de USAAF.

Feitelijk had hij zelf niet veel vertrouwen in zijn voorspellingen. Hij vertikte het bijvoorbeeld om voorspellingen te doen voor meer dan drie dagen tegelijk, maar in de regel klopten ze aardig. Het was weliswaar iets meer dan koffiedikkijkerij, maar het bleef vaak een gok. In de voorbije wintermaanden waren de bommenwerpers van de RAF en de USAAF minder vaak dan gewenst in staat geweest om een behoorlijke actie uit te voeren; meestal werden ze aan de grond gehouden, omdat het weer niet toeliet risico's te nemen.

Op 18 februari had Krick Anderson

gebeld en gevraagd of hij even mocht langskomen. Anderson, geprikkeld door zijn onmacht veroorzaakt door het slechte vliegweer, antwoordde: 'Als je gunstige vooruitzichten voor me hebt, anders kun je wel wegblijven.' Krick, die toch al de zenuwen had, zei: 'Het ziet er naar uit, dat we vanaf de 20ste redelijk helder weer krijgen en daar wil ik het met u over hebben.'

Toen Krick bij Anderson binnenkwam was er al een groot aantal stafofficieren bijeen, om de kansen van operatie *Argument* te bespreken. Krick keek een beetje op van al deze 'hoge omes,' maar hij was te kort militair om geïmponeerd te raken. Hij was zich ervan bewust dat een grote verantwoordelijkheid op zijn schouders rustte, maar dat bracht hem niet uit zijn evenwicht.

In het vertrek heerste een voelbare spanning en alle aanwezigen hingen aan zijn lippen toen Krick begon te praten. Hij legde in het kort uit hoe hij tot zijn voorspelling was gekomen en aan het eind daarvan zei hij: 'Het ziet er naar uit dat we vanaf de 20ste februari enkele dagen zo goed als geen bewolking zullen hebben en dus redelijk weer kunnen verwachten. Zeker drie, misschien zelfs vier dagen. Boven Engeland zal er nog vrij dikke bewolking zijn, maar het vasteland van Europa heeft op die dagen helder weer met voldoende mogelijkheden om 'op zicht' te bombarderen.

Wéér vertikte Krick het om verder te gaan dan drie dagen, maar hij zei er bij dat hij zijn gegevens nog eens zou nagaan. Toen Krick weg was om dat te doen kwamen de vluchtleiders al snel tot overeenstemming.

Anderson besloot met de operatie aan te vangen op de 20ste en zo lang het weer het toeliet door te gaan. Daarna werd de vergadering besloten met Anderson's bevel: 'Heren, het is zover. Aan het werk.' Allen gingen naar hun eigen afdelingen om voorbereidingen te treffen voor de grootste operatie in de geschiedenis van de USAAF in Engeland tot nu toe. Er was besloten dat al het beschikbare materieel en de beschikbare hoeveelheid mensen zou worden ingezet, ongeacht de risico's. Iedereen was het erover eens dat, wilde deze actie vruchten afwerpen, er nu doorgezet moest worden.

Anderson was ervan overtuigd dat in de

volgende maanden, voorafgaande aan de invasie in Frankrijk, de geallieerde luchtmacht in staat zou moeten worden geacht vijfenzeventig procent van de Duitse jagerproductie te verhinderen. Hij was zelfs bereid om driekwart van zijn strijdmacht op te offeren om dit doel te bereiken. Dat was zó veel dat velen er nogal sceptisch over waren. Dit verlies zou overeenkomen met 736 bommenwerpers!

Nu het zover was, had Krick de zenuwen. In de twee voorafgaande dagen was al gebleken dat er van zijn voorspelling weinig was uitgekomen. Op de 20ste was bijvoorbeeld de 3de Bombardementsdivisie er niet ingeslaagd het doel voor die dag, het Tutow complex, te vinden want het lag verscholen onder een laaghangend wolkendek. De divisie was uitgeweken naar het opgegeven tweede doel: Rostock. Ook de twee andere Divisies van de '8th AF', de 1ste divisie en de 3de, hadden hun doelen niet kunnen vinden en andere plaatsen gebombardeerd. De tweede dag, de 21ste, ging het al niet veel beter. De 924 bommenwerpers die vertrokken waren hadden geen van alle hun oorspronkelijke doel gebombardeerd, maar waren uitgeweken naar andere doelen.

Krick bleef een poos luisteren naar de radioberichten die binnen kwamen van de vliegtuigen op weg naar hun *targets* in Duitsland en hield zijn hart vast. Al spoedig bleek, dat het op deze dag helemaal verkeerd zou gaan. Even te voren was er een bericht binnengekomen dat generaal-majoor Curtiss LeMay zijn hele divisie, de 3de, bestaande uit 333 B-17's, had terug geroepen naar de diverse bases. Door het slechte weer op de hoogte waarop zijn vliegtuigen zich moesten verzamelen, was het niet mogelijk elkaar te onderscheiden, laat staan te vinden.' Er woei een sneeuwstorm; enige vliegtuigen waren al met elkaar in botsing gekomen en neergestort. Krick bleef nog even rondhangen, maar hij voelde zich zó machteloos dat hij terugging naar zijn eigen kantoor om nog eens, voor de zoveelste maal, na te gaan of hij ergens een fout had gemaakt. Dat bleek niet zo te zijn. Het zag er alleen maar naar uit dat het weer zo verslechterde dat hij besloot Ander-



son te gaan waarschuwen dat er de volgende dag, de 23ste, zelfs geen mogelijkheid zou zijn om op te stijgen. Wél wist hij dat het op de 24ste zo helder zou zijn dat er alle kans bestond, dat de voorgenomen aanvallen 'volgens het

boekje' zouden kunnen worden uitgevoerd.

Er was voor Krick nu niets meer te doen en hij besloot wat slaap te gaan inhalen. Hij ging gekleed op het bed liggen dat in zijn kantoor stond en sliep meteen in.

Een karakteristieke pose van een B-24 'crew' uit de tweede helft van de deelname van de USAAF aan de strijd in Europa. Op de achtergrond de B-24 Liberator met de bijnaam 'The Worry Bird' met op de voorgrond een van de meest gebruikte bommen uit die tijd: de AN-M64, de vijfhonderdponds brisantbom die vooral in Nijmegen en Arnhem zoveel schade en leed veroorzaakte.

Op de achterste rij, van links naar rechts de onderofficieren:

Joseph Tanner, S/Sgt. staartschutter
Glenn J. Skidmore, T/Sgt. radiotelegrafist
John H. Shea, S/Sgt. linker zijluikschutter
Clifford W. Lydic, T/Sgt. rugkoepelschutter/
boordmecanicien

Tom Huxley, S/Sgt. rechter zijluikschutter
Arthur V. Livingston, S/Sgt. buikkoepelschutter

Op de voorste rij, van links naar rechts, de officieren:

Thomas L. Moore, 1st Lt. bommenrichter
Nathan M. Jacobson, 2nd Lt. tweede piloot
Hoke F. Shore 1st Lt. piloot
Lloyd Hart, 2nd Lt. navigator

Het was een van de bommenwerpers die deelnam aan de aanval op Arnhem waarbij echter Tom Huxley niet aanwezig was. Hij werd vervangen door William E. Crabb, T/Sgt.

(Foto: Arthur Livingston, USA)

13. Relas van een boordschutter (1)

Een van de bemanningsleden van 446 BG op Bungay, de groep die later op die dag zijn bommen zou afwerpen op Arnhem en Nijmegen, de tweeëntwintigjarige Arthur Livingston, had zijn dag niet. Deze morgen was hij om vijf uur gewekt door een luidruchtige onderofficier die met een stok op de stalen randen van de bedden sloeg en daarbij zo'n kabaal maakte dat het onmogelijk was de vent te negeren.

Alles wees erop dat het een rottag zou worden. Het gebruikelijke gekanker dat elke ochtend de slaapbarak vulde, leek vanmorgen erger dan anders. Livingston slofte naar het waslokaal en bereidde zich intussen voor op de gebruikelijke lange wachttijd eer hij aan een van de wastafels een plaatsje bemachtigd zou hebben.

Sommige kameraden maakten een heel ritueel van dit wassen. Anderen waren in een of twee minuten klaar en het was altijd een grote kunst om bij iemand te gaan staan die vlug klaar was. Gek, dat er nu een wat vrolijker stemming begon te komen. Zou dat aan het koude water liggen of werkte de bravourachtige luidruchtigheid van enkelen aanstekelijk op de anderen?

Hier en daar werd al hevig gespeculeerd over wat er vandaag op het programma zou staan. Dit was de derde achtereenvolgende dag waarop een missie zou worden gevlogen; iets dat sinds hun eenheid operationeel was geworden, nog niet was voorgekomen. De stemming deed Livingston denken aan het vrolijke bestaan dat ze allemaal hadden geleid tijdens de training in Lowery, Colorado, thuis in de States, waar elke morgen pas om zeven uur reveille was. Niemand had in de gaten gehad dat de zware oefeningen tijdens de opleiding zondagmiddaguitstapjes waren in vergelijking met de actievluchten boven Duitsland. Ook de instructeurs hadden geen kans gezien dat duidelijk te maken. Het was hun honderden keren verteld. Kapitein Bates, die in het opleidingskamp instructie gaf over ontsnappen bij eventuele gevangenneming in Duitsland, had er steeds op gehamerd: 'Mannen, denk niet dat het vliegen boven het Derde Rijk een pretje is. Integendeel, het is vermoeiender dan jullie je kunnen voorstellen. Een ope-

ratfonele missie boven Duitsland vergt méér van je lichaam, en vooral van je zenuwen, dan je denkt!'

Ze hadden er allemaal de schouders over opgehaald. Immers, kapitein Bates had wél vijfentwintig missies gevlogen boven Duitsland en was bij de derde vlucht van zijn tweede toer neergeschoten, gevangen genomen en gevlucht, hij had kans gezien om weer heelhuids in Engeland terug te keren, maar toch, hij was een oude man. Dat vonden de jonge cursisten tenminste. Tenslotte was Bates al dertig jaar, terwijl zij allemaal omstreeks de twintig waren. Zij voelden zich jong en sterk en waren er vast van overtuigd dat de kapitein het gevaar geweldig overdreef. Tot hun grote verbazing hadden ze al na twee operationele vluchten moeten toegeven dat hij gelijk had gehad! Het spel was werkelijkheid geworden!

Livingston voelde weer de voortdurende angst die hem altijd be kroop op dagen waarop werd gevlogen. Iedere keer dacht hij dat hij de enige was die dat voelde en hij kon zich niet indenken dat anderen van zijn groep grapjes konden maken. Hij kreeg steeds meer vliedertjes in zijn maag. Eergisteren was een van zijn beste vrienden niet teruggekeerd van een bombardementsaanval op Duitsland en het beroerde daarbij was, dat niemand wist wat er precies gebeurd was. Waren ze neergeschoten en allen op een gruwelijke manier aan hun eind gekomen of zaten ze in krijgsgevangenschap en was de oorlog voor hen afgelopen?

Livingston had de eerste missie van zijn *crew* niet meegemaakt. Het vliegtuig waarmee hij zou zijn meegevlogen was door een Messerschmitt 109 geraakt en brandend neergestort. Toevallig had hij al weken van tevoren bepaald dat hij op deze dag, de verjaardag van zijn verloofde, verlof wilde hebben en dat had hem het leven gered.

Het was ook de dag geweest waarop de schrik hem in de benen was geslagen. De ernst van de luchtoorlog in Europa was in één klap tot hem doorgedrongen. Op die dag was hij ook gaan denken over zijn gemakkelijk leven thuis in New Brunswick, New Jersey. Op de drukkerij waar hij toen als onderhoudsmonteur werkte – dat leek nu jaren gele-

den – had hij gedacht dat hij hard moest werken en de hele dag op moest letten. In die tijd was het echter nog geen kwestie van op leven en dood geweest. Hij dacht vaak terug aan deze mooie en gezapige tijd.

Nu, terwijl hij eindelijk een plaatsje had bemachtigd om zich te wassen en te scheren, schoot het door zijn hoofd dat het misschien beter was geweest als hij in bed was blijven liggen en zich ziek had gemeld. Bijna meteen verwierp hij die gedachte weer. Het zou een onvergeeflijke rotstreek zijn tegenover de andere leden van zijn bemanning. Er bestond grote kans dat hun machine dan aan de grond moest blijven, want er zou niet direct een vervanger voor hem te vinden zijn. Dat wilde hij liever niet op zijn geweten hebben.

Livingston verliet als een van de laatsten de barak en ging op weg naar de eetzaal. Buiten zag het er weinig belovend uit. De bomen en de gebouwen op de basis zaten onder een witte laag rijp en de lucht zat dicht met grauwe wolken. Bij het binnenkomen van de eetzaal bespeurde hij meteen dat het vandaag weer menens zou worden; dat zag hij aan de eieren! Niemand wist er het fijne van, maar als er een gemakkelijke vlucht op het programma stond kregen zij altijd bij het ontbijt een soort omelet van eipoeder, terwijl bij een lange en gevaarlijke vlucht er echte eieren werden geserveerd. Er werden altijd grapjes over gemaakt, maar helaas was het tot nu toe altijd uitgekomen. Gebogen over de eieren maakten de bemanningen luidruchtig schampere opmerkingen, maar die konden de spanning in de zaal niet wegnemen. Die was, zoals altijd, bijna tastbaar.

In de *briefingroom*, waar even later de ruim driehonderdvijftig bemanningsleden hun instructies voor deze dag ontvingen, werd alles pas duidelijk. Toen de officier van de inlichtingendienst de kaart onthulde waarop de route van deze dag met rood draad was aangegeven, steeg uit de zaal een gejoel en een boe-groep op.

Het zou geen makkelijke opdracht worden deze keer. Het doelgebied Gotha lag verhoudingsgewijs erg diep in Duitsland en een deel van de route voerde de bommenwerpers langs de dodelijke

luchtafweer van de Duitsers in de buurt van Rotterdam en het Ruhrgebied.

De uitleg ging voornamelijk over de te verwachten oppositie van de *Luftwaffe* en de daarmee in verband staande *Flak*-opstellingen op de heen- en terugweg.

Om half acht was de *briefing* beëindigd en de mannen drongen zich door de nauwe toegangsdeur naar buiten om zich naar hun toestellen te begeven. De vrachtwagens die de manschappen naar de uithoeken van het vliegveld zouden vervoeren stonden al klaar en hier en daar stonden groepjes vrouwelijke chauffeurs bij elkaar. Geen van de mannen schonk nu ergens anders aandacht aan dan aan de eigen taak die hem wachtte. Zelfs voor de meisjes was geen aandacht.

Even later, na een hobbende tocht achter in de truck, kwam Livingston, samen met nog twee andere *crews* aan bij hun vliegtuigen. De logge B-24 H met de bijnaam 'The Worry Bird' stond in zijn kolossale, dreigende massa te wachten op het platform. Monteurs van de gronddienst waren bezig de hoezen van de mitrailleur en de geschutsköepels te verwijderen en de bomladers reden juist weg met hun lorries waarmee ze bij ieder toestel twaalf bommen in het bommenruim hadden geplaatst. Hij zag dat zijn 'schipper,' 1ste luitenant Hoke F. Shore, en de co-piloot, 2de luitenant Nathan Jacobson, hun plaats in de cockpit al hadden ingenomen, waar ze bezig waren hun *check-list* af te werken.

Luitenant Tom Moore, de bommenrichter, was bezig met een stuk karton de onderkant van de neuskoepel ijsvrij te maken, zijn pet, zoals altijd, schuin op het hoofd. De altijd goedlachse Lloyd Hart, de navigator, was nergens te zien. Hij zou al wel over zijn kaarten gebogen zitten om de route nog eens na te lopen.

Livingston, vanwege zijn vrij geringe lengte opgeleid tot buikkoepelschutter, moest vandaag dienst doen als rechterzijluikschutter. Hij kroop het toestel in, gleed bijna uit op het smalle bruggetje dat over het bomluik was bevestigd en nam zijn plaats in bij de mitrailleur-opstelling midden in het vliegtuig, gemonteerd achter het luik in de zijkant van het toestel.

Zoals gewoonlijk zat het luik vastgevroren en Livingston kreeg het niet open. Hij riep naar sergeant John Shea, die achter de bommenwerper stond te praten met de staartschutter, sergeant Joseph Tanner, om hem te helpen. Shea begreep meteen wat hij bedoelde en begon aan de buitenkant tegen het luik te duwen en te slaan. Dat hielp; het sprong met veel gekraak van ijs open. Samen wrikten ze ook het luik aan de andere kant open, waardoor het binnen de romp meteen wat frisser werd. Er hing altijd een bedompte lucht, veroor-

zaakt door olie, cordiet en de eigenaardige geur van *pertinax*.

Van buitenaf reikte nu een van de soldaten van de grondploeg hem zijn mitrailleur aan en de kisten met patronen. Hij controleerde het wapen nog eens op resten van olie of vet en hing het in de opstelling. Op een van de eerste vluchten boven Europa had hij zijn mitrailleur - ondanks alle waarschuwingen van zijn instructeurs - niet helemaal vetvrij gemaakt. Het ding bleek prompt bevroren te zijn toen ze eenmaal op de voorgeschreven hoogte waren gekomen en er viel niets meer mee aan te vangen. Gelukkig waren ze op die tocht niet aangevallen door Duitse jagers en niemand had er wat van gemerkt. Het was echter wél de laatste keer geweest dat hij eigenwijs was geweest. Helaas had dat drooghouden tot gevolg dat de roest vrij spel had, waardoor na een paar uur in de buitenlucht het wapen al een roodbruin waas vertoonde. Het kostte dan weer de nodige poetstijd om het schoon te krijgen.

Nu begon voor allen de vervelende wachttijd vóór de start. Ze hadden allemaal hun elektrisch verwarmde gevechtspak, de schoenen en de handschoenen aangesloten op de contactdozen op de zijwand van de machine en na korte tijd begon de verwarming te werken. Meestal zaten de zijluikschutters al bij hun luik te wachten tot de start, maar deze koude morgen zag hij er niet een. Ze zouden wel allemaal, net als hij, opgerold onder het luik zitten om uit de koude wind te blijven die over de basis woei.

Plotseling kwam een van de motoren tot leven en direct daarop de andere drie. Het hele toestel stond nu te trillen en tot zijn verbazing hoorde hij al een klik in de koptelefoon van de intercom en de stem van piloot Shore: 'Here we go!' Livingston voelde altijd een zekere opluchting als het eenmaal zover was. Het nare gevoel in zijn maag verdween, maar hij wist dat het weer terugkomen zou en dan veel erger tijdens de start. Inmiddels was hij opgestaan en leunde uit het luik. Hij zag hun voorganger opgesteld staan aan het begin van de startbaan en hoorde het geraas van de motoren steeds luider. Het tonnenzware toestel begon met een ruk aan zijn aanloop. Tegelijkertijd kwam ook zijn eigen machine in beweging om de plaats van de voorganger in te nemen. Even later denderden ze over de betonnen baan, sneller en sneller. De vliedertjes in zijn maag waren weer gaan vliegen en het waren er nu meer dan tevoren. Toen, bijna zondere enige merkbare overgang, kwamen ze los. Hij ademde nu de lucht uit die hij naar zijn gevoel minutenlang had ingehouden. Ze waren op weg.

14. Onverrichterzake

453 BG was tot dusver de groep met minste ervaring. Zij was pas op 23 december 1943 operationeel geworden en vloog op deze 22ste februari haar negende missie.

De basis van deze groep, Old Buckenham in Norfolk, behoorde tot een der nieuwe vestigingen van de USAAF in Engeland. Commandant was kolonel Joseph A. Miller, die in korte tijd zijn eenheid tot een goed opererende BG had weten te brengen. Een van de leden was luitenant-kolonel James (Jimmy) Stewart, de beroemde filmacteur. In maart van 1944 werd Stewart benoemd tot *Group Executive Officer*, een zeer verantwoordelijke baan. Ook hij vloog regelmatig met een B-24 operationele bombardementsvluchten op Duitsland.

Op deze negende missie had kolonel Miller besloten mee te gaan naar Gotha; hij zat in het leidende toestel, samen met luitenant Neary. Het werd een van de ongelukkigste dagen voor de nog jonge gevechtseenheid. Neary, die zoals de orders het hadden voorgeschreven en zoals dat altijd ging met de aanvoerder, was als eerste opgestegen, direct gevolgd door zijn tweede man, luitenant Tolley.

Al direct na de start bij het verzamelen ging het fout. Er gingen slechts vijftieng toestellen de lucht in om zich naar het verzamelpunt te begeven. In het dikke wolkendek zagen veertien daarvan geen kans elkaar te vinden, waaronder ook de formatieleider, kolonel Miller. Hij was om 12.28 uur al weer terug op de basis, na al die tijd geprobeerd te hebben aansluiting te vinden. Daar kwam hij tot de onaangename ontdekking dat meer dan de helft van zijn groep eveneens was teruggekomen. De overgebleven elf 'Liberators,' nu onder commando van luitenant Bickerstaff, wisten de anderen wél te vinden en vormden dus een deel van de divisieformatie op weg naar Gotha.

Omstreeks één uur in de middag, toen kapitein Schmidt de missie had afgelast, bogen de overgebleven machines ook af naar het noorden, net als alle andere, in de hoop toch nog een doel te vinden. Het was daarbij niet zozeer een kwestie van opdrachten of orders, alswel van moeten. Als een vliegtuig terugkeerde

van een oorlogsopdracht door mechanische gebreken of door een *recall*, werd een dergelijke actie niet aangetekend als een gevlogene missie en telde niet mee voor de verplichte vijftieng missies die een bemanningslid moest volmaken voordat hij werd afgelost en een rustperiode verdiend had. In de meeste gevallen waren zij dan ook graag bereid om wat langer te zoeken naar een goed afwerppunt.

Bij het draaien van de bocht naar rechts werden ook zij weer gehinderd en ze besloten een rondje te maken ten einde een botsing te vermijden. Zij deden dat meteen en wel naar links en naar het zuiden. Daarbij kwamen zij gevaarlijk dicht bij het afweergeschut van het Ruhrgebied, dat dan ook prompt begon te vuren.

Een van de granaten trof direct doel: de B-24 van tweede luitenant Richard Ingram. De bemanningen in de rest van de kleine formatie zagen hoe het toestel 'vleugel over vleugel' brandend naar de aarde verdween en even later neerstortte in de Oosterschelde, achttien kilometer ten zuidwesten van Steenberg. Ingram en de overige negen inzittenden kwamen daarbij om het leven. Het was waarschijnlijk voor Bickerstaff het sein om de missie af te breken en terug te keren naar Engeland. Tijdens deze verwarring, die zich voor een deel in een dicht wolkendek boven Duitsland afspeelde, raakten twee piloten het groepje kwijt. Het waren de luitenants Tarbell en Baatz, die zich een poosje later zouden aansluiten bij 446 BG. Dit alles vond plaats in de omgeving van Osnabrück en wat meer naar het noorden tussen Münster en Ahlen.

Het groepje stuurde vervolgens een koers van 260° naar het eiland Schouwen. Onderweg kwam er nog wat *Flak*vuur uit de buurt van Rotterdam, maar alles verliep zonder ongelukken, zodat eenmaal voorbij de Zeeuwse kust een noordwestelijke koers werd gevolgd naar Old Buckenham en naar huis.

445 BG behoorde in feite ook tot de groepen met nog niet al te veel ervaring. Deze groep werd operationeel in november 1943 en had als commandant kolonel Robert H. Terrill, de eerste missie werd gevlogen op 13 december 1943.

Organiek behoorde deze BG, net als 453 en 389, tot de tweede *Combat Wing*. Deze vliegtuigen hadden, evenals alle anderen, tegen half negen hun basis, Tibenham, verlaten en konden zich behoorlijk formeren, samen met de rest van de aanvalsmacht van de tweede Bombardementsdivisie.

Onderweg naar Duitsland ondervonden zij nagenoeg geen last van Duitse jagers en van de *Flak* die vooral in de omgeving van Rotterdam stond opgesteld. De vooruitzichten voor een effectieve aanval stegen, toen bleek dat het weer opeens belangrijk verbeterde en er voldoende grondzicht was om de missie tot een goed einde te brengen. Helaas stegen daarmee ook de kansen van de *Luftwaffe* om aanvallen te gaan ondernemen op de Amerikaanse eskaders, maar alles bij elkaar viel het die dag nog wel mee.

Er waren onderweg een paar aanvalsgolven van Messerschmitt 109's, Focke Wulf 190's en Messerschmitt 110's, maar die werden grotendeels verdreven door de begeleidende USAAF- en RAF-jagers, en hier en daar lukte het ook om met de eigen boordwapens voldoende tegenstand te bieden om de mof te verjagen.

445 BG was een van de weinigen die de *recall* meteen al om 12.25 uur ontving en deze ook bevestigd wist te krijgen. Zij kon echter niet op eigen initiatief handelen, maar moest afwachten wat formatieleider Schmidt ging doen. Dus volgde men braaf de andere BG's en bleef correct in formatie vliegen. Ook de bemanningen van deze groep verbaasden zich erover dat een bericht was doorgekomen dat de missie werd afgelast, omdat het nu ideaal vliegweer leek. Zij konden echter niet weten dat het in Zuid Duitsland te bombarderen doel verscholen was onder een laaghangend wolkendek.

Tegen enen kregen zij van hun commandant permissie de formatie te verlaten en bogen daarom ter hoogte van

DIVERSIONS:
1100- 67 Marauders escorted by 9 squadrons of
Spitfires attacked Gilze-Rijen AD.

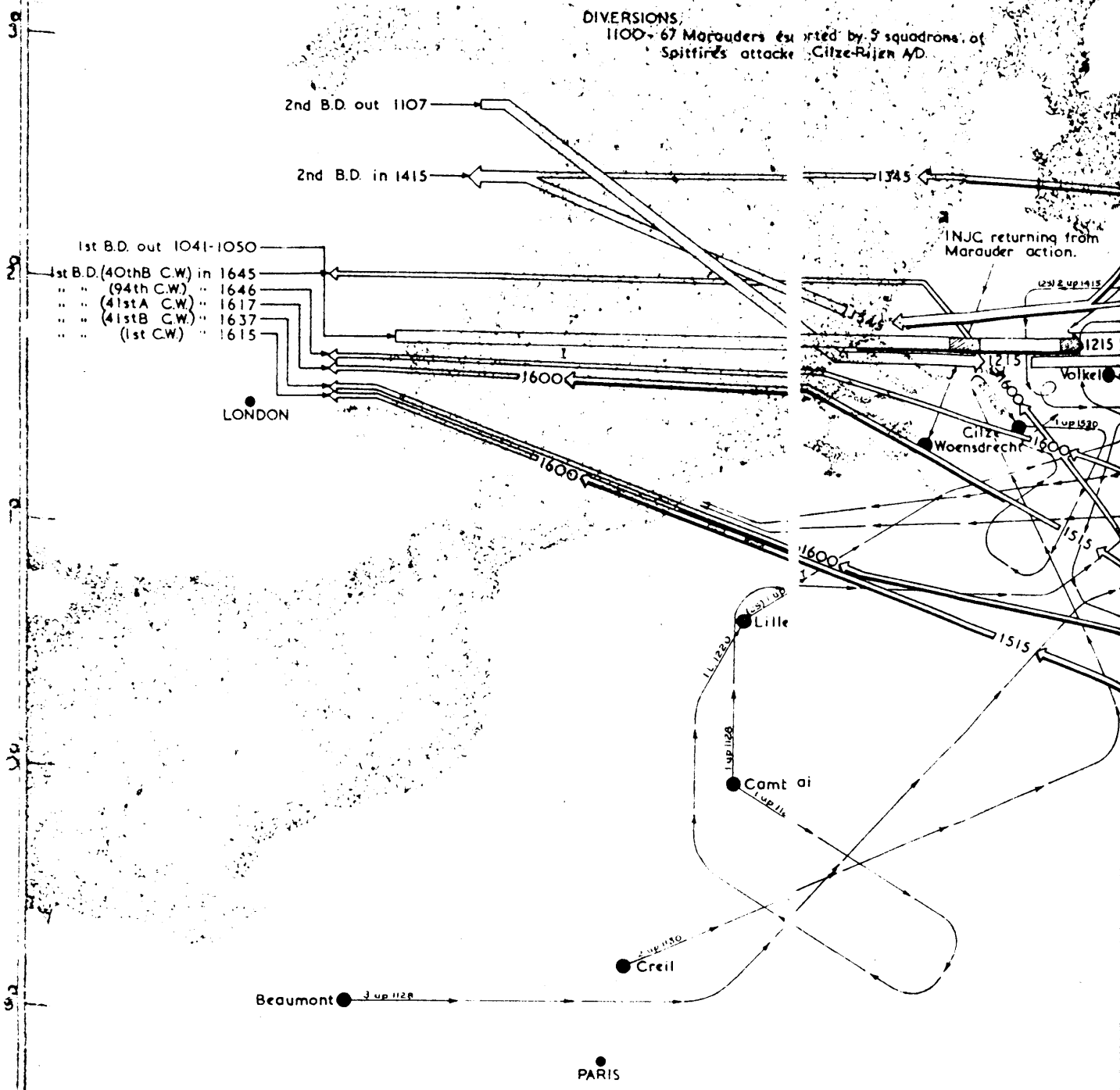

LEGEND

- Unescorted. No combat with e/a.
- Escorted. No combat with e/a.
- Unescorted. In combat with e/a.
- Escorted. In combat with e/a.
- German fighters

German Fighter Sorties

- no. of staffeln up or landed
- 1st sortie
- (2nd) no. of staffeln up or landed
- 2nd sortie

22ND
TARGETS: AAL
CSCHERSLEBE
HALBERSTADT

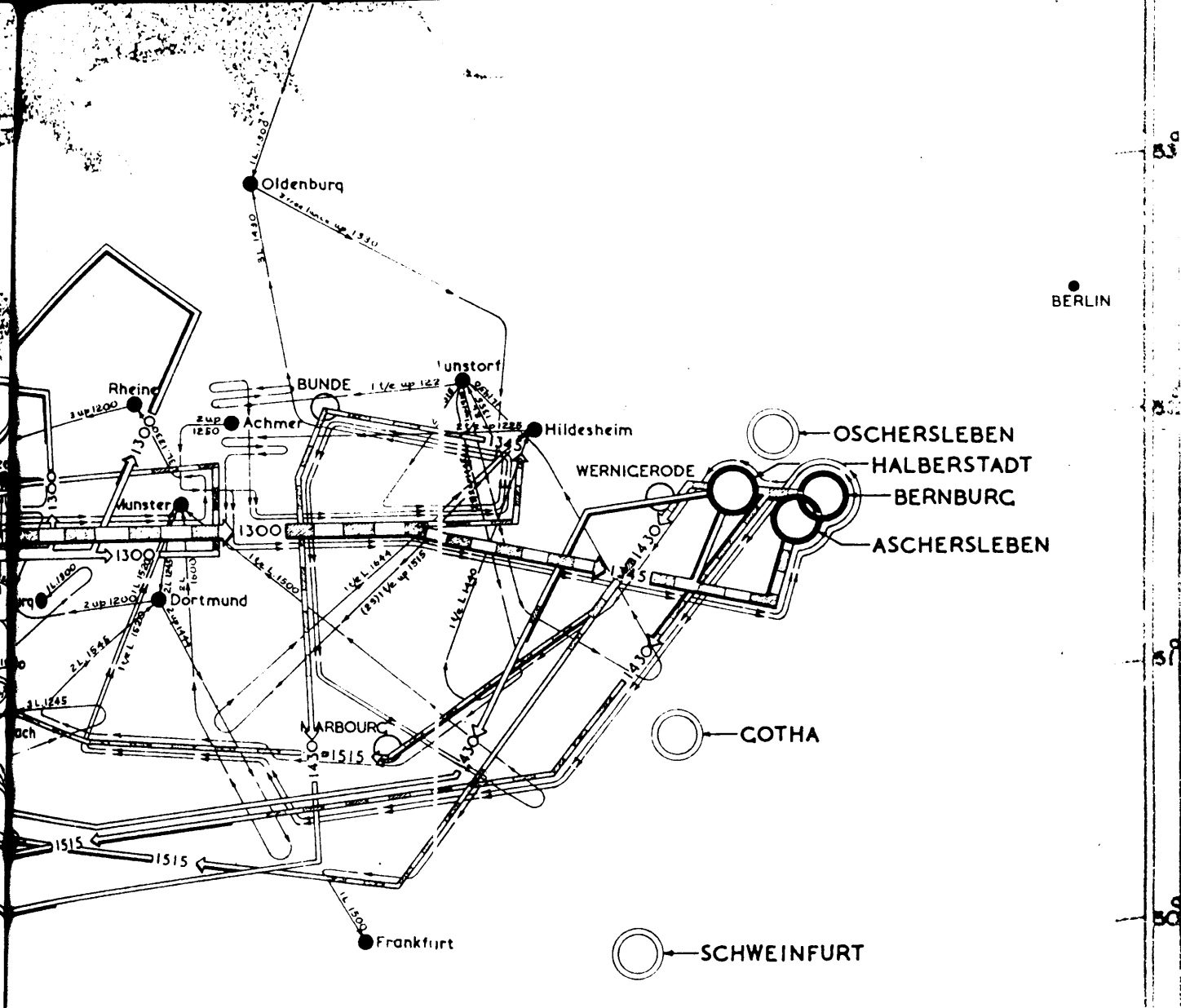

- NOTES: 1st B.D. - 1st C.W. BUNDE B.T.-1408
 41st A.C.W. Ld.Cp. WERNICERODE B.T.-1405
 Low Cp. HALBERSTADT B.T.-1402
 41st B.C.W. ASCHERSLEBEN B.T.-1401
 40th B.C.W. BERNBURG B.T.-1425
 94th C.W. BERNBURG B.T.-1427
 94th C.W. 401st B.C. MARBOURG B.T.-1515
- 2nd B.D. Bombed various localities in the Dutch/German border area after the recall was given at 1225. Principal targets attacked were DEVENTER AD, ENSCHEDE, NIJMEGEN & ARNHEIM.
- 3rd B.D. Because of adverse weather conditions this division aborted before leaving the English coast.
- NJC ac: Indications of NJC ac were noticed in the Bernburg/Halberstadt target area between 1430-1515. Probably NJC5.
 FVT indicates that NJC ac were operating in the Cologne area, 1515-1600, although nothing is known of the movement.

B. 1944 RG, BERNBURG, SCHERSLEBEN, GOtha, SCHWEINFURT

Deze kaart, door de Eighth Air Force getekend in april 1944, geeft de vliegbewegingen aan van zowel de bommenwerpers van de Eighth Air Force als van de jagers van de Luftwaffe. De wirwar van lijnen laat duidelijk zien hoe groot de chaos in de lucht boven ons land geweest moet zijn. Daarbij moet niet worden vergeten dat het hier alleen gaat om formaties; er staat niets op aangegeven over kleinere groepen of over alléén kruisende vliegtuigen.
 (National Archives, Washington, D.C.)

NJC6 & ZC units reacting 1215-1430

REGENSBURG → ○
 XV AIR FORCE

Borken af naar het noorden. Na enige tijd werden zij gehinderd door de van rechts naderende 446 BG met de formatieleider en zij konden niets anders doen dan naar links, naar het zuiden uitwijken. Daarbij gingen ook zij een bocht maken, waarbij zij Winterswijk, Bocholt en Raesfeld passeerden; geen van deze steden vonden zij een juist doel om aan te vallen.

Omdat zij als een van de eersten de grote formatie verlieten, hadden zij nu tijd om te gaan zoeken naar een aanvaardbaar doel. Daartoe maakten zij een tweede grote cirkel en deden dat in een grote boog rondom Enschede. Op een of andere manier wisten zij wél dat zij boven Nederland waren en vielen deze stad niet aan. Integendeel, zij maakten ten oosten van Enschede, precies op de Nederlands-Duitse grens, opnieuw een bocht naar het noorden, maar gingen al ter hoogte van Ootmarsum een koers naar het westen vliegen. Even ten zuid-oosten van Zwolle verlegden zij de koers weer naar het zuidwesten, naar Schouwen. Zonder verdere problemen legden zij de weg naar de basis af en landden omstreeks drie uur in de namiddag allen veilig. Geen van de bommenwerpers had zijn bommenlast op een stad of ander doel afgeworpen.

Twee dagen later zou deze groep zich onderscheiden door een precisieaanval op de Messerschmitt-110-assemblagefabriek in Gotha die zij op 22 februari had moeten aanvallen. Bij deze aanval op 24 februari verdiende zij een *Distinguished Unit Citation*, een zeer hoge onderscheiding voor een bombardementsgroep. Een schrille tegenstelling tot een andere mijlpaal in haar historie: op 27 september 1944 leed deze BG de hoogste verliezen tijdens één missie: dertig toestellen gingen verloren!

De accuratesse bij het bombarderen van deze BG kwam, zoals aan het einde van de oorlog bleek, boven het gemiddelde uit dat gold voor de tweede bombardementsdivisie.

389 BG, die deel uitmaakte van de tweede *Combat Wing*, had als bijnaam 'The Sky Scorpions' en behoorde in feite al tot de veteranen. De commandant, Milton W. Arnold, was een man die erg trots op zijn eenheid was. Daar was ook wel reden voor, want 389 BG had deelgenomen aan de aanval op de olievelden van Ploesti in Roemenië op 1 augustus 1943, waarmee ze een *Distinguished Unit Citation* verdiende.

Op deze dag was zij niet in staat een behoorlijk doel te vinden en de vliegtuigen keerden dan ook alle naar de basis terug zonder bommen te hebben afgeworpen. Zij verlieten de formatie even ná 445 BG, draaiden echter niet in allerlei bochten rond, maar vlogen een

noordoostelijke koers van circa 40°. Ter hoogte van Quakerbrück in Duitsland waren zij er nog steeds niet in geslaagd een behoorlijk doel te vinden. Dat werd voornamelijk veroorzaakt door het slechte zicht. Zij besloten een koerswijziging te maken en vlogen nu geruime tijd naar het noord-westen op een koers van circa 300° tot vlak onder de 53ste breedtegraad, waar zij ter hoogte van Musselkanaal een bocht van 90° naar links inzetten om zo op een zuidwestelijke koers door te gaan naar Schouwen en vandaar naar huis.

44 BG, met haar basis Schipdham, behoorde tot de oudste BG's van de Achtste Luchtmacht. Ook was deze groep een van de aanvallers tijdens de fameuze Ploesti-raid op 1 augustus 1943, waarbij ook zij een *Distinguished Unit Citation* verwierf. In deze dagen van februari 1944, tijdens operatie *Argument*, was kolonel Frederick R. Drent bevelhebber van deze BG, die de bijnaam 'The Flying Eightballs' droeg. Op deze dag behoorden de vliegtuigen van deze groep tot de eersten die startten en in formatie kwamen. Tijdens de vlucht naar Duitsland kregen zij al snel te maken met Duitse jagers die, voor het eerst in de luchtstrijd boven Europa, nu de Amerikaanse bommenwerpers véél eerder aanvielen dan vroeger het geval was. Kennelijk verwachtte rijksmaarschalk Hermann Goering, de opperbevelhebber van de *Luftwaffe*, dat hierdoor betere resultaten te boeken waren dan door af te wachten tot de grote massa's vliegtuigen het vasteland hadden bereikt.

Een van de bemanningsleden van deze groep, de radioman van luitenant Mercers B-24 herinnert zich: 'Start om 09.01 uur, vliegend met luitenant Stamus en bemanning... We bereikten ons doel niet; jagers vielen ons aan zodra wij de vijandelijke kust bereikten. Ons groepje van drie vliegtuigen vloog een zware wolkenbank in. Toen wij weer in de heldere hemel kwamen, waren de twee andere kisten verdwenen. We ontdekten later dat zij getroffen en neergeschoten waren door acht FW 190's. We keerden terug met vijandelijke vliegtuigen overal in de lucht. Gelukkig vielen zij geen van ons direct aan. De bomlading van 12 x 500 pond werd afgeworpen in het Engelse Kanaal. Landing om 14.24 uur.'

Dit resumé van een van de leden van het 67ste squadron van 44BG spreekt boekdelen, ofschoon de ellende en angst er niet in doorklinkt, vooral niet voor wat het verlies van minstens twintig kameraden betreft. Van de vijfendertig 'Liberators' die op deze dag startten, gingen er al vrij snel daarne vier terug naar huis door allerlei oorzaken. Bij een van de toestellen bleek de elektrische verwarming van de schoenen van de

staartschutter niet te werken. Daardoor moest de hele missie worden opgegeven omdat de man in de onverwarmde staartcabine, bij temperaturen van soms veertig graden onder nul, zijn voeten zou verspelen.

Tegelijk met 446 BG van luitenant Henderson en kapitein Schmidt, de formatieleider, bogen ook 44 en 392 BG af van hun oorspronkelijke route. Even bleven zij nog in formatie, maar op het punt waar 446 BG naar rechts uitweek om 445 niet te hinderen, zagen zij kans om gewoon door te vliegen naar het noordwesten. Ze hadden echter snel door dat zij zich nu niet meer boven Duitsland bevonden.

Op deze route kwamen zij ook juist onder Deventer langs en daar werd een koerswijziging ingezet naar het zuidwesten, eveneens naar het eiland Schouwen en vandaar weer naar Engeland.

392 BG bleef steeds in formatie met 44 BG en bracht daardoor zijn lading bommen mee terug, uitgezonderd enkele projectielen die overboord werden gezet boven het Kanaal zonder schade aan te richten.

Van 44 BG werden twee toestellen ergens boven Oost-Nederland neergeschoten.

15. Noodafworp bij Deventer

93 BG, die later in de weilanden bij Deventer haar bommen loste, stond onder commando van kolonel Leland C. Fiegel en was de oudste BG van de Achtste Luchtmacht. De groep, met de bijnaam 'Traveling Circus,' was een van de deelnemers geweest aan de Ploestiraids, waar zij haar vorige commandant, luitenant-kolonel Addison E. Baker had verloren. Na de oorlog was het de groep die de meeste missies op haar naam had gebracht en die ook de eer kon opstrijken het onderdeel te zijn geweest waarin één vliegtuig, een B-24 met de bijzondere bijnaam 'Boomerang,' als eerste, onbeschadigd, vijftig missies had volgemaakt. De groep had als basis Hardwick in Norfolk, waar zij was neergestreken na een roemruchte periode in Noord-Afrika.

Op deze koude februaridag waren tweendertig toestellen van de groep opgestegen van hun basis met als groepsleider kapitein Russel D. Demont. In deze B-24 nr. 42-72869 zat ook de plaatsvervangend commandant van de BG, majoor William V. Taylor. Ook deze groep vliegtuigen werd bij het formieren ernstig gehinderd door het dikke wolkendek boven Engeland. Gelukkig voor Deventer, de stad die even na de middag door deze bommenwerpers zou worden gebombardeerd, gingen al direct vele piloten terug naar huis, omdat zij geen aansluiting konden krijgen met de hoofdmacht. Enkelen van hen rapporteerden later: 'Horrible mission!' Anderen keerden terug omdat zij problemen hadden met de 'supercharger' (een compressor die de ijle lucht, nodig voor een goede werking van de motor, comprimeerde en zonder welke het toestel niet op grote hoogte kon vliegen). Een ander keerde terug, omdat de co-piloot ziek werd.

De overgebleven vliegtuigen van deze BG vlogen min of meer in formatie mee met de toestellen van de andere groepen tot ook zij de groep moesten verlaten om te gaan zoeken naar alternatieve doelen. Eerst vlogen zij een tijd mee met 448BG die nu op weg was naar Enschede, maar ze bogen af naar het noordwesten en gingen in de richting van Deventer.

Daar aangekomen moet de groepscommandant, majoor Taylor, in de gaten

hebben gehad dat er iets niet in de haak was of hij moet door en of ander mankement niet hebben aangevallen, want zijn toestel bracht alle bommen mee terug. Dit vliegtuig - van kapitein Demont en majoor Taylor - was een van de eerste dat de *recall* bijna direct ontving. Hun rapport geeft aan: 'Recall voor Divisie - 12.30 uur - 51.45N - 05.10E.' (Dat is even ten noordoosten van 's-Hertogenbosch.)

In de omgeving van Deventer ontstond een ware chaos. De vliegtuigen van 93BG vlogen kriskras door elkaar. Later, bij het opmaken van de rapporten, bleek dat er geen enkel patroon in de aanval was geweest. Volgens opgaven van diverse bemanningen vlogen zij tijdens deze aanval een koers variërend van 20° tot 330°; bijna het hele kompas rond!

Hieruit zou zijn op te maken, dat de bommen die in de weilanden bij Deventer terecht kwamen en waarbij één persoon het leven liet (een getrouwde vrouw die getroffen werd in een boerderij waarop een brisantbom viel) inderdaad *jettisons* (noodafworpen) waren geweest. Het is moeilijk te geloven dat geen van de bommen ergens in Deventer zou zijn terechtgekomen als deze stad inderdaad als doel was gezien en daarom aangevallen. Dat wordt min of meer bewezen door de afworptijd van de verschillende bommenwerpers. Deze tijden, door de bemanningen opgegeven in hun rapporten ná de aanval, variëren van 13.17 tot 13.30 uur. Zij moeten dus dertien minuten boven Deventer bezig zijn geweest! Vreemd daarbij is óók dat zij niet, evenals alle anderen, via de Zeeuwse eilanden naar hun basis teruggingen (zoals de oorspronkelijke orders dat voorschreven), maar een koers vlogen, rechtstreeks, via het IJsselmeer, naar hun basis Hardwick.

In totaal hebben veertien toestellen hun bommen in de omgeving van Deventer afgeworpen, ofschoon daar geen enkele zekerheid over bestaat. Een van de piloten, 1ste luitenant Henry A. Segars, rapporteerde dat hij zijn bommen had afgeworpen ter hoogte van 1512N - 0702E tussen Borken en Coesfeld in Duitsland, tientallen kilometers van Deventer verwijderd! Het toestel van

1ste luitenant Lloyd W. Boone zou een veld in de omgeving van Olst hebben uitgezocht om zijn lading af te werpen, terwijl de plaatsvervangend leider van deze groep in zijn rapport schrijft: 'Doel aangevallen op 5200N - 0828E - Bielefeld (sic) - dacht dat leider hier ging bombarderen op bom-afwerp-lijn. Plaatsvervanger wierp bommen af - leider deed het niet. Tijd van de aanval: 13.17 uur, hoogte: 18.700 voet, Koers: 20°.'

Hij wierp hier ook nog twee rookgranaten af tezamen met tien 500-ponds-brisantbommen. Het toestel dat links van hem in de formatie vloog, bestuurd door 1ste luitenant Howard B. Nisbet, deed kennelijk hetzelfde, want ook hij bombardeerde om 13.17 uur met een koers van 20° en op een hoogte van 18.700 voet. Hij wierp echter slechts drie bommen af en bracht de andere zeven mee terug naar de basis.

Weer een ander, 2de luitenant Robert L. Wagner, rapporteerde aan de inlichtingenofficier op de basis, na de missie, dat hij zijn bommen had afgeworpen op 5210N - 0720E: dat is Steinfurt in Duitsland!

In ieder geval is de door deze (toch zéér ervaren) BG toegebrachte schade beperkt gebleven tot enkele bomkraters in de weilanden bij Deventer, waarbij helaas toch nog een dodelijk slachtoffer te betreuren viel. Misschien is het juist aan die grote ervaring te danken geweest dat er niet meer ellende werd veroorzaakt. Typisch is in ieder geval wel, dat de meeste schade en slachtoffers op deze dag in Nederland werd veroorzaakt door groeperingen van de Achtste Luchtmacht die de minste ervaring hadden.

In Deventer was het de hele morgen onrustig geweest in de lucht. In alle vroegte meldde de uitkijkpost van de LBD: '2.40 uur op 270° een licht wat geregeld terugkomt.'

Om 7.50 uur gingen de wachten Koopman en Eckhardt naar de toren waar ze om acht uur hun dienst aanvingen. Om elf uur werd een proef genomen met de luchtalarmsirene. Ze lieten vlak achter elkaar het voor- en eindalarm over de stad loeien.

Om 12.07 uur kwam er een melding door: 'Luchtgevaar!'

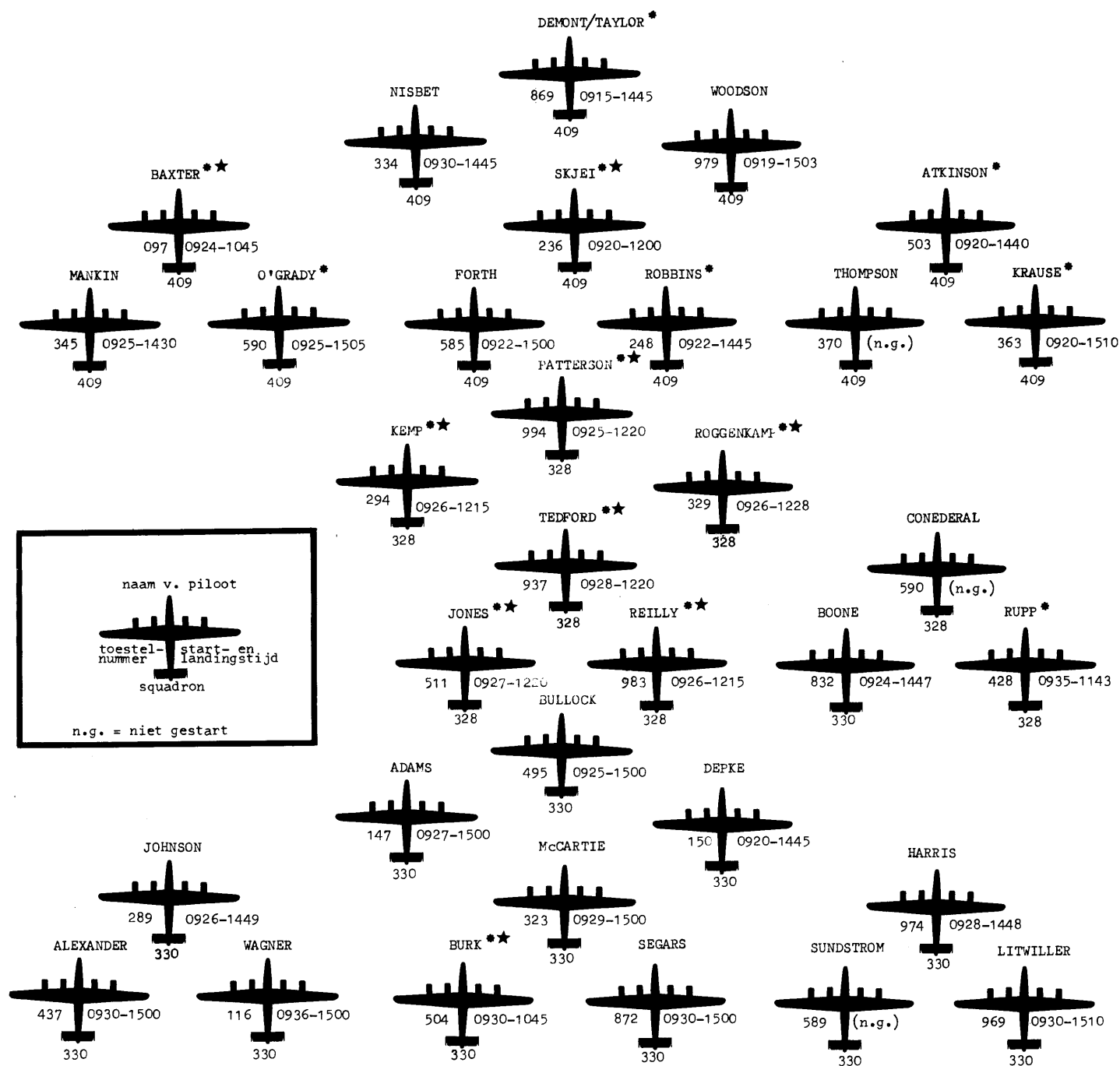

- Toen vermeldde het rapport:
- 12.10 Vliegtuigen van west naar oost.
 - 12.53 Zwaar afweer in het westen.
 - 13.11 Vliegtuigen van west naar oost.
 - 13.15 Vliegtuigen van west naar oost.
 - 13.20 Bombardement in het westen.
 - 13.22 Brand op 90°.
 - Brand op 100°.
 - 13.23 Vliegtuigen van oost.
 - 13.24 Vliegtuigen van oost.
 - 13.25 Er wordt geschoten uit de vliegtuigen.
 - 13.27 Vliegtuigen van oost. De andere vliegtuigen zijn vertrokken naar noord-west.

- 13.30 Elf vliegtuigen van oost.
- 13.31 Vliegtuig valt neer achter stadstrand.
- 13.32 Vooralarm gegeven.
- 13.35 Vliegtuigen van oost naar west.
- 13.36 Vliegtuigen van west.
- 13.38 Toren meldt brand in Twello bij 't Sterrebosch.
- 13.38 Eindalarm gegeven.

De gehele middag bleven de vliegtuigen overkomen. Om even over drie werd een brand geconstateerd op 200°. Om 17.01 meldde het rapport 'Brandbel gaat over. Enschede vraagt hulp der

De oorspronkelijke formatie van 93 BG op 22 februari 1944.

De met een * aangeduide toestellen namen hun gehele bomlading weer mee terug naar hun basis. De met een ★ aangeduide zagen geen kans om in formatie te komen en gingen al vrij snel terug, zonder boven Nederland te zijn geweest. De B-24's van Sundstrom, Thompson en Conederal bleven door mechanische storingen aan de grond.

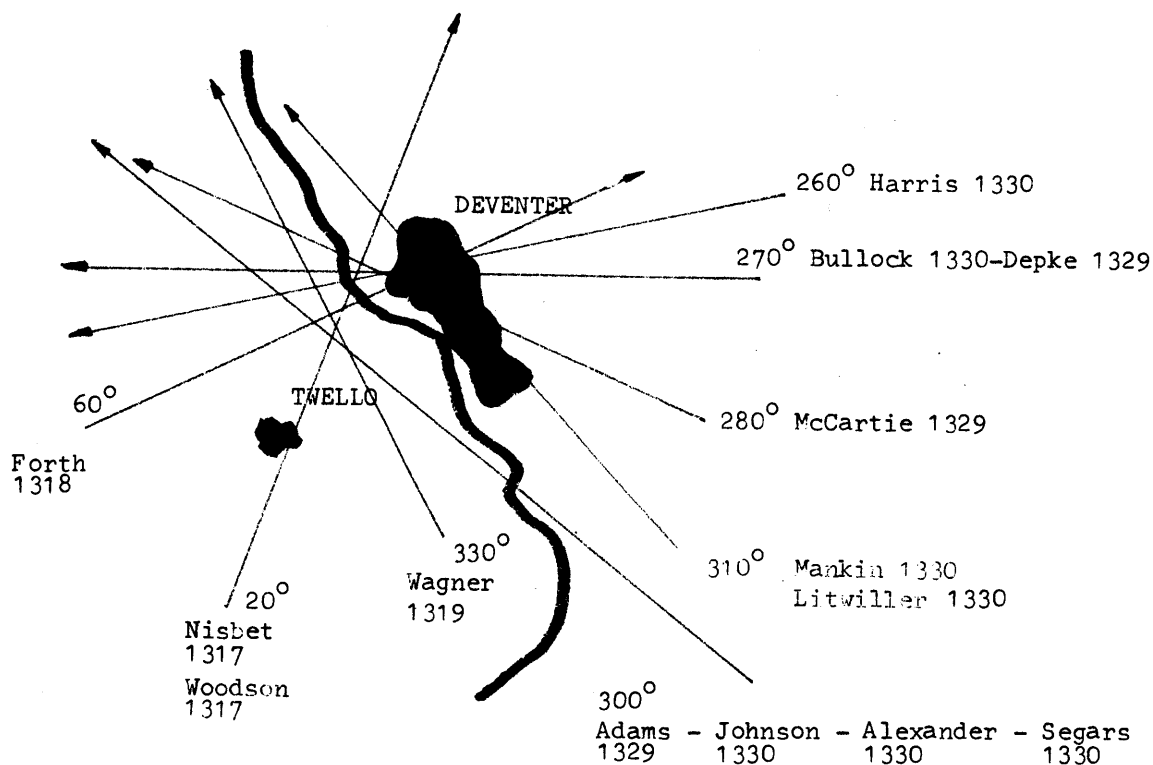

De vreemde situatie boven Deventer tussen 13.17 uur en 13.30 uur op 22 februari.

Uit dit kaartje blijkt duidelijk dat er geen gezamenlijke aanval is geweest. De verschillende bommenwerpers vlogen hier in zoveel richtingen dat er sprake moet zijn geweest van het afwerpen van de bommenlast op een terrein waar dat geen kwaad kon: de weilanden buiten Deventer. Deze groep, een van de meest ervaren eenheden van de Eighth Air Force, moet hebben geweten dat zij boven Nederland was. Het is zeer onwaarschijnlijk dat zij Deventer wilde aanvallen. Met haar ervaring zou ze zeker verscheidene tientallen brisantbommen in de stad hebben gekregen.

brandweer. In volledig uniform samenkomst bij garage Hardonk...'
En verder: 'Vanmiddag tegen twee uur kwamen enige tientallen kisten overvliegen die blijkbaar door een gevecht met een jager bommen lieten vallen. Deze kwamen terecht in Terwolde, ter hoogte van 't Sterrebosch, waar ze nogal tamelijk wat schade aanrichtten en zelfs een boerderij werd getroffen en brandde tot aan de grond toe af, waarbij de vrouw des huizes omkwam, evenals bijna al het vee. Later bleek dat Enschede, Arnhem en Nijmegen gebombardeerd waren, waarbij heel veel schade was toegebracht.'

... 'Kwart voor vier werden we weer opgebeld door de Commandopost en bleek onze directeur aan de telefoon te zijn. Deze verzocht om een chauffeur en drie leden van het piket om doodkisten op te halen en te laden op een vrachtauto. Na eenig overleg werd besloten om Kraayenzank uit zijn bed te halen en deze als chauffeur mede te laten gaan naar Nijmegen. Alzoo melden zich de volgende leden aan de H.P. of te wel Commandopost: J.E. Rood, J.J. Mansveld, G.J. Kleintje en A.L. Renssen en na uit zijn bed gebeld te zijn even later A. Kraayenzank, voorzien van mondvoorraad enz. Hier vertelde ons de

directeur dat Nijmegen zwaar getroffen was en om assistentie vroeg in de vorm van doodkisten. Kleintje en Renssen gingen twee kisten ophalen van een aannemer uit de Papenstraat. Toen deze weer op de post aanwezig waren zijn we gezaamlijk naar de aannemer Hekkus in de Polstraat gegaan en hebben daar 15 kisten van boven gehaald, waarna even later de auto kwam en alle kisten hierop werden geladen.'

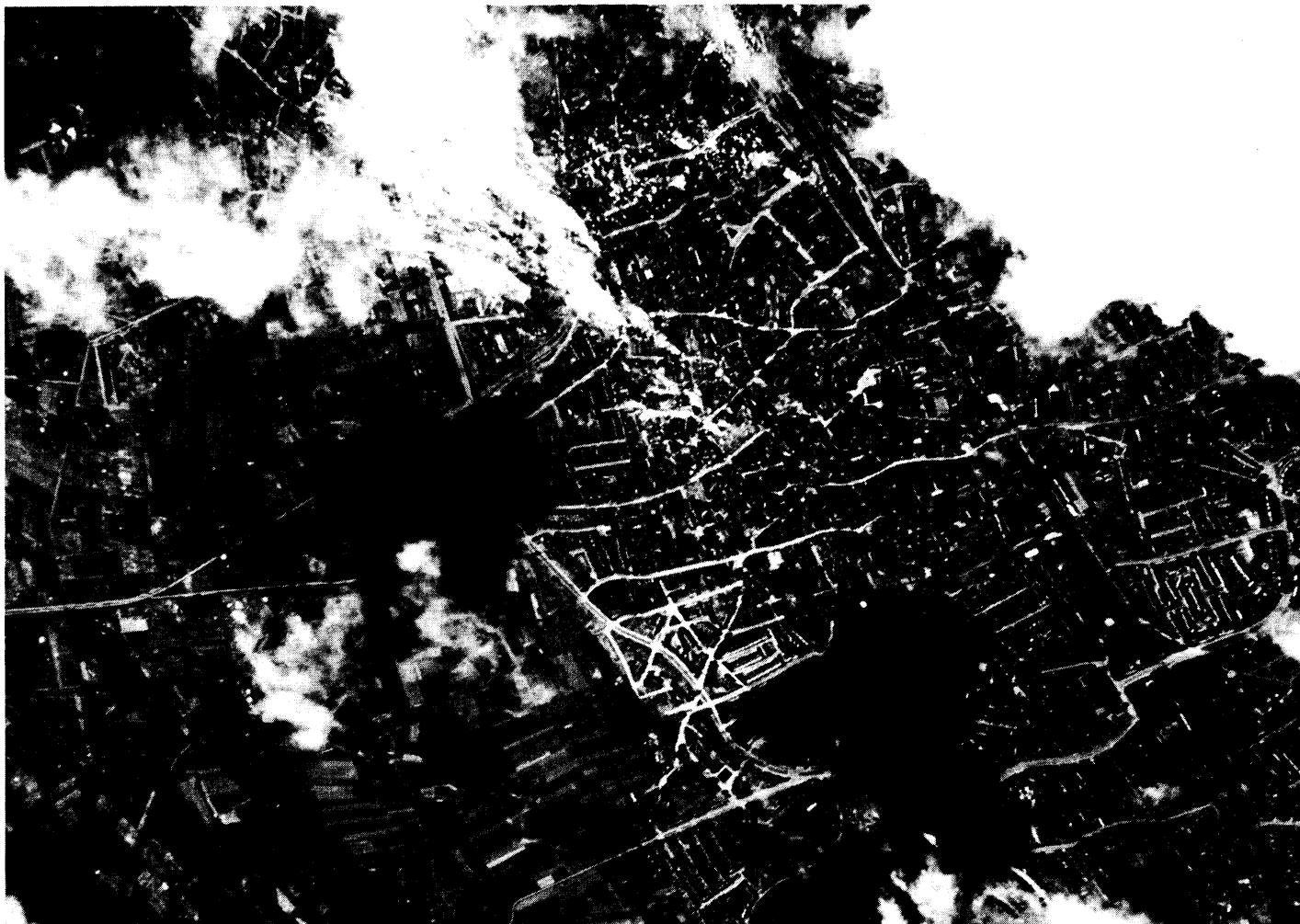

Duizenden brandbommen komen tot ontbranding in de straten en op en in de huizen van Enschede. De rooksluilen geven aan dat er al verscheidene grote vuurhaarden zijn ontstaan. (Maritieme Historie, 's-Gravenhage)

Exploderende brisantbommen in de weilanden buiten Deventer. (Maritieme Historie, 's-Gravenhage)

16. Bommen los boven Enschede

De 448ste Bombardementsgroep, een van de groepen zonder bekende bijnaam, was gestationeerd op Seething en stond in die dagen onder commando van kolonel James M. Thompson, die ruim een week later, op 1 april 1944, de dag waarop Schaffhausen in Zwitserland werd gebombardeerd, niet terugkwam van een missie en MIA (*Missed in Action*) werd.

Het was een van de onderdelen met minder ervaring. De eerste missie van deze BG werd gevlogen op 22 december 1943 en zij was dus nog niet zolang operationeel toen operatie *Argument* werd uitgevoerd. Het was ook een groep die geen kans zag zich op een of andere manier te onderscheiden tijdens de rest van de oorlog.

448 BG, onderdeel van de 20ste *Combat Wing*, samen met 93BG en 446 BG, stond op 22 februari 1944 onder commando van kapitein Edwards, die meevloog in het toestel van luitenant Sheldon. Het was de groep die gedurende de gehele missie keurig in formatie bleef en ook de twijfelachtige eer kon opeisen als enige een aanval 'als uit het boekje' te hebben uitgevoerd. Op weg naar het doelgebied in midden Duitsland en naar Gotha had zij weinig hinder ondervonden van de Duitse afweer en van de Duitse jagerverdediging.

De groep was de eerste die na de *recall*, samen met de 93BG afboog naar het noorden. Weliswaar raakten ook zij betrokken bij de verwarring die even over de Duitse grens ontstond, maar de bemanningen werden niet gehinderd door andere formaties en gingen dus min of meer 'op hun dooie gemak,' op zoek naar een aanvaardbaar doel. Dat werd al snel gevonden.

Vliegende over Haaksbergen zagen zij in de verte een stad liggen die zij als Münster identificeerden en ze meenden dat Haaksbergen dan Dülmen moest zijn. (Op de kaart is er een frappante gelijkenis tussen de beide steden en helaas was de grens tussen Nederlands en Duits grondgebied vanuit de lucht niet zichtbaar...) Op een koers van circa 50° vloog de formatie nu op Enschede aan. Toeschouwers in de stad zagen het 'eskader' aankomen en stonden, vol bewondering voor een demonstratie van geallieerd kunnen, toe te kij-

ken toen zij plotseling een geeloranje lichtkogel uit het eerste toestel naar beneden zagen komen met een wit rookspoor. Even later volgde een geglinster van 'dingen' die werden uitgeworpen en direct daarop realiseerden de kijkers zich dat het geen zilverpapier, maar bommen betrof en zij zochten schielijk een veilig heenkomen.

Later zouden de Enschedeërs er maar moeilijk van te overtuigen zijn, dat het - net als op 10 oktober 1943 - een vergissing was. Het ging allemaal veel te model!

In totaal verschenen vijfendertig 'Liberators' boven de stad, waarvan eenendertig al hun bommen afwierpen. Ieder toestel had twaalf *cluster*-bommen van het type M-17 *incendiaries* (brandbommen) aan boord. Iedere *cluster* (bundel) bevatte honderdtien kleine staafbommetjes met een gewicht van bijna twee kilogram elk. Driehonderdtweënzestig *clusters* werden afgeworpen en er kwamen dus 39 820 van deze kleine brandbommen in Enschede neer, die een immense vuurzee veroorzaakten. Er moet zich nog een onbekend vliegtuig bij de formatie van 448 BG hebben aangesloten, dat ook nog eens vijf brisantbommen op de stad afwierp. Het betrof waarschijnlijk een 'Liberator' van 93BG. Niettemin was het wat vreemd dat dit toestel maar vijf bommen afwierp. Het moet geladen zijn geweest met minstens tien 500-ponders en het is niet duidelijk wat er met de andere vijf bommen is gebeurd. Er wordt beweerd dat het een toestel van 44 BG zou zijn geweest, maar dat is zeer onwaarschijnlijk. Geen van de piloten van deze BG heeft gerapporteerd dat hij zijn bommen op een stad heeft afgeworpen en bovendien had deze groep een lading van twaalf 500-ponders: de bommenwerper moet er dus in dit geval zeven mee naar huis hebben genomen of ergens anders hebben 'gedropped.'

Een van de eersten die na de landing de wind van voren kreeg was de *briefing-officier* van 448 BG: majoor Ronald Kramer. Aangetoond kon worden dat hij er niet met nadruk op had gewezen dat uitsluitend gelegenheidsdoelen in Duitsland mochten worden aangevallen; hij kreeg daarvoor een schriftelijke reprimande in zijn dossier.

De andere officieren werden eveneens op het matje geroepen en werden door hun commandanten de mantel uitgeveegd: een deel van hen kreeg ook een reprimande in zijn dossier.

Er is een verklaring voor het feit dat de officieren die de *briefings* verzorgden er niet steeds maar weer op wezen wat er gebeuren moest als het hoofddoel niet kon worden bereikt. Tot in den treure was er op gehamerd dat gelegenheidsdoelen ten minste twintig mijl binnen de Duitse grens moesten worden gezocht en eventueel aangevallen mochten worden. In géén geval mochten aanvallen worden uitgevoerd op steden in door de Duitsers bezet Europa. Het ligt voor de hand dat Nederland daarbij meestal met nadruk werd genoemd. De aanwijzing was alleen nu zó vaak herhaald, dat de officieren van mening waren dat het geen zin had deze telkens weer te benadrukken.

Ondanks dat, was het logisch dat de bevelhebbers van de USAAF naar zondebokken zochten. Zij waren immers niet bij de *briefings* geweest en konden vanuit hun diverse hoofdkwartieren dergelijke vergissingen niet meer voorkomen als de gigantische formaties eenmaal op weg waren. Dus moesten de mensen die er rechtstreeks bij betrokken waren en de orders hadden gegeven om aan te vallen, voor de fouten bloeden. Er zullen op de vele bases - die op een of andere manier bij deze bombardementen betrokken waren - ongetwijfeld heftige discussies zijn gevoerd over het hoe en waarom. Vast staat dat er maatregelen werden afgekondigd die er geen twijfel over lieten bestaan dat bij de eerste de beste vergissing die nu wéér voor zou komen, de daders niet mals zouden worden behandeld.

Het slordige werk van 22 februari 1944 zal voor menig bemanningslid een affaire zijn geweest die hem zijn leven lang achtervolgde. Niet alleen vanwege bedenkelijke bewijzen van schuld of geen schuld in zijn verdere carrière, maar het zal bovendien voor menigeen een psychische belasting zijn geweest om te leven met het idee schuldig te zijn aan de dood van honderden burgers van een bevriende natie.

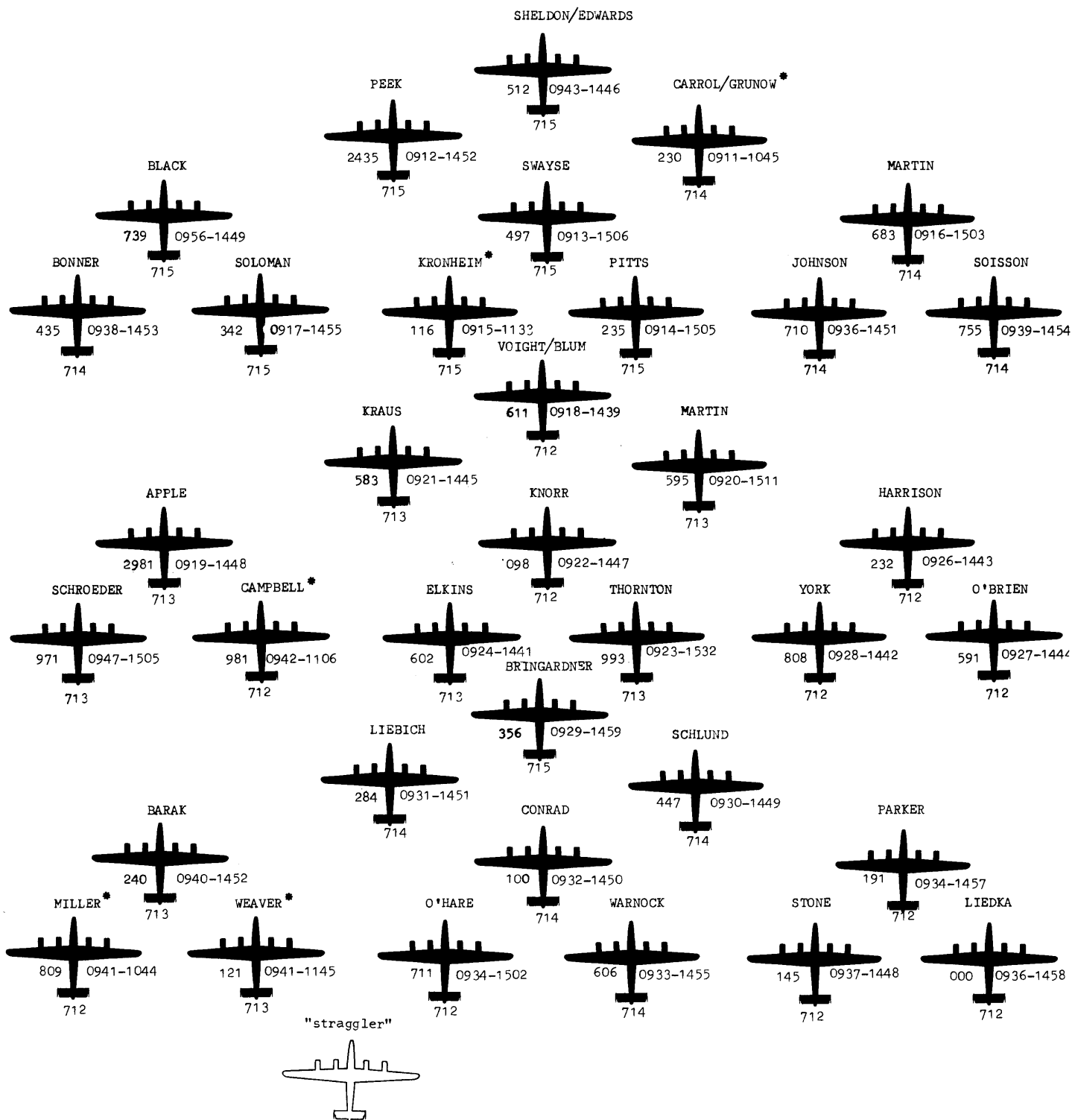

De gevolgen waren verschrikkelijk. De staafbrandbommen regenden letterlijk op de stad neer. De bommetjes lieten in de trottoirtegels en op de bestrating zeskantige beschadigingen achter die jaren later nog overal in de stad te bespeuren zouden zijn. Zo ver het oog reikte begonnen branden te woeden. De staven brandden met een witte vuurgloed met daaromheen rood-gele vlammen en een spetterende vonkenregen. Op diverse plaatsen in de stad zagen moedige mensen toch nog kans de staven, brandend en al, vaak door het glas van de ramen naar buiten te gooien. Op deze manier werden nog vele huizen gered. In de eerste seconden werd de grootste

verwoesting aangericht door de brisantbommen die vooral waren ingeslagen op de hoek van de Bleekerstraat en de Janninksweg. Daar waren ook meteen de eerste doden te betreuren. Het onveiligsignaal van het luchtalarm kwam pas toen de bommen al waren gevallen; er zat niemand in de schuilkelder. Honderden zag nog wél kans ergens beschutting te vinden toen men de bommen zag vallen, maar meestal was men er niet op voorbereid. Zoals ook in Nijmegen en Arnhem zou blijken was de veel voorkomende gedachte: 'Het zijn de geallieerden, onze vrienden, op weg naar het Derde Rijk, dus bombarderen ze ons niet. Het is voor de mof bestemd.'

De formatie van 448 BG boven Enschede, al uitgedund doordat een aantal piloten geen kans zag om in formatie te komen, of om technische redenen de missie moest beëindigen. Dat zijn de met een * gemerkte figuurtjes. De andere eenendertig bommenwerpers strooien hun brandbommentapijt over Enschede. Daarachter vliegt nog een 'straggler' van de 44ste of van de 93ste BG die zijn oorspronkelijke groep is kwijtgeraakt en 5 brisantbommen afwerpt.

In Enschede kwamen honderden van deze 'clusters' brandbommen (van het type M-17) uit de vliegtuigen vallen. Iedere 'cluster' bevatte 110 staaftandbommen die de Enschedeërs in die dagen zo goed leerden kennen. Deze bommen die 'aimable' (richtbaar) waren, werden voornamelijk door de USAAF gebruikt. De RAF gebruikte veelal een wat eenvoudiger bundel, die niet richtbaar was en waarmee zij ware bommentapijten legde in de Duitse industriegebieden.

Rondom deze bom zaten halfronde deksels, geverfd in een grauw-groene kleur waarmee Enschede na het bombardement letterlijk bezaaid lag. Ook is het hier en daar voorgekomen dat de 'clusters' intact bleven en op de grond uit elkaar barstten. Dat was uiteraard niet de bedoeling. In de val naar de aarde werden de stalen banden, die het geheel bij elkaar hielden, door een kleine springlading verbroken waardoor de staven zich door de lucht verspreidden. Door het niet in werking treden van dit mechanisme zijn enkele honderden bommen niet geëxplodeerd, wat ongetwijfeld vele gebouwen heeft gespaard en tientallen mensen het leven heeft gered. (E.O.D., Culemborg)

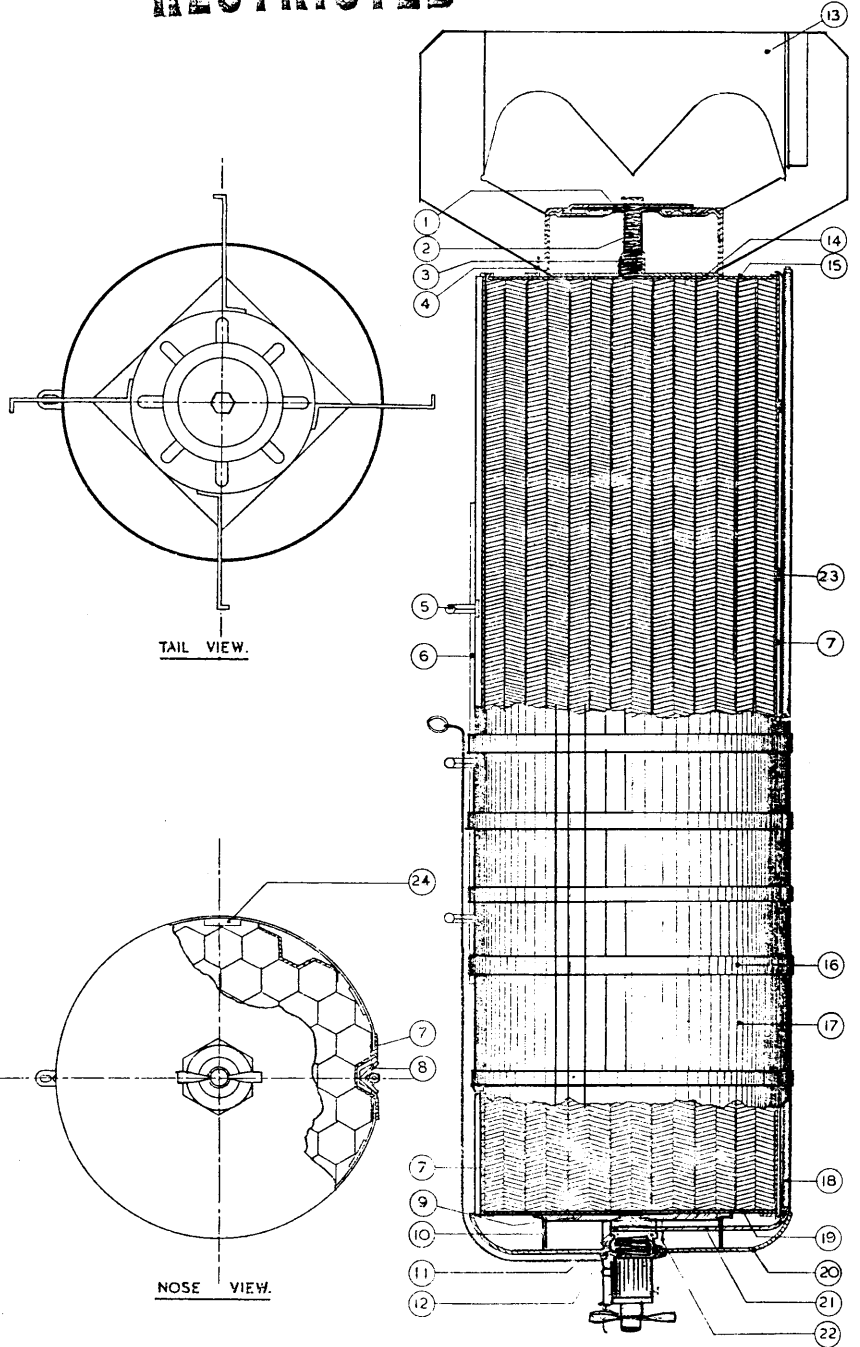

AIR MINISTRY DRAWING NO - O10(BD)/709 INSTRUCTION NO - 622 DATE - 16-3-44	AMERICAN CLUSTER PROJECTILE A/C 500LB M.17 INCENDIARY	DRAWN - T. Brongham, Jt. TRACED - T. Brongham, Jt. CHECKED - J. H. [unclear]
--	---	--

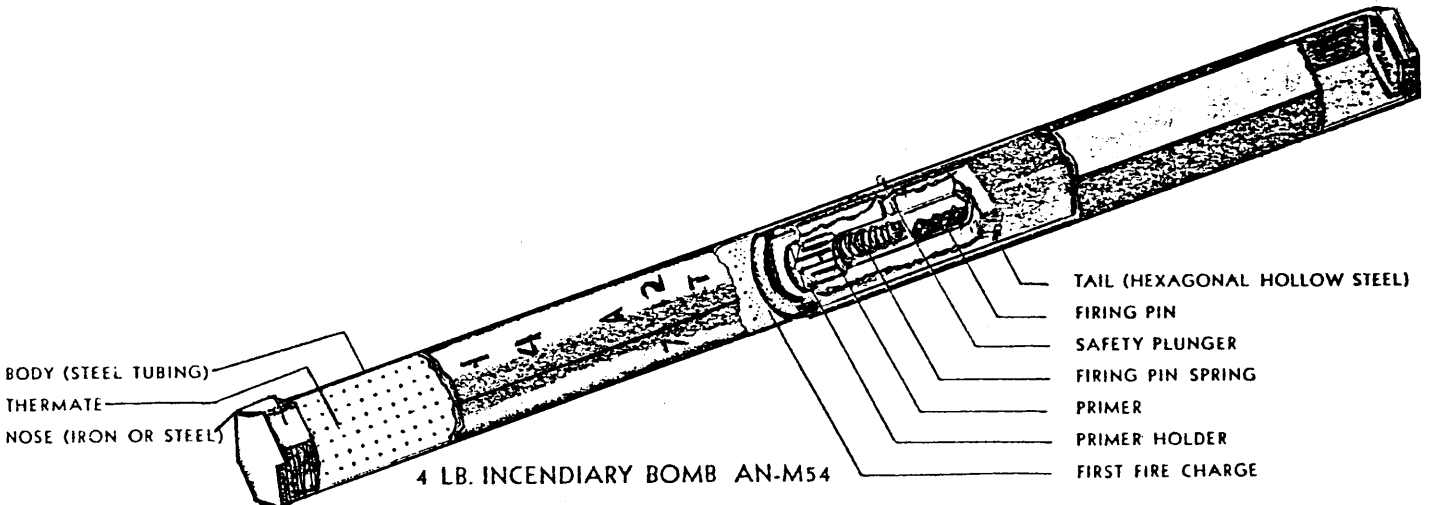



plattegrond gemeente Enschede School 1:2500



De gemeente Enschede liet op een plattegrond alle vernielde en beschadigde gebouwen in de gemeente intekenen. Op de oorspronkelijke kaart staan de verwoeste panden met blauw ingekleurd en de beschadigde met rood. Een groot deel van dit onderscheid gaat helaas in deze zwart-wit reproductie verloren. Het geeft een goed beeld van het bommentapijt dat zich tot in Enschede-noord uitstrekte.
(Gemeentearchief Enschede)

In Enschede had men overigens op 10 oktober 1943 al iets dergelijks meege- maakt. Veel van de inwoners daar had- den niet meer zo veel vertrouwen in overdreunende vliegtuigen en maakten dat ze wegkwamen. De herinnering aan deze gruwelijke zondag lag nog te vers in het geheugen en dat moet honderden het leven hebben gered.

Overal ontstonden nu felle branden, vooral in het noordelijk gedeelte van de stad, in het zuidwesten in de wijk Pathmos en in de binnenstad. Al snel bleek dat het vuur zich zo snel uit- breidde, dat de brandweer voor een onmogelijke taak kwam te staan. Zeer kort nadat de ramp zich had voltrokken was er al hulp komen opdagen in de vorm van de brandweerkorpsen van Hengelo (O), Almelo, Oldenzaal, Haaksbergen en wat later op de dag ook van Deventer.

Tot overmaat van ramp bleek dat de druk op het waterleidingnet deze mas- sale afname niet kon verwerken: het water dat uit de brandslangen kwam was zo weinig dat er van adequate blussingswerkzaamheden geen sprake meer was. Meer panden werden nu in vuur en vlam gezet omdat het vuur steeds oversloeg. Overal werd dan ook huisraad en winkelinventarissen zo veel mogelijk uit de bedreigde gebouwen gesleept en buiten de gevarenszone gebracht. 'Het was een groot inferno van vuur en rook,' herinnert een getuige zich. 'Baaierds van vuur waar- bij het soms niet mogelijk was om op een afstand van minder dan vijftig meter bij het brandende pand te komen.' De rookontwikkeling was er nu ook de oorzaak van dat er op veel plaatsen niets meer gedaan kon worden. Er hing een onbeschrijfelijke stank en de zon werd volkomen verduisterd. De brandweer moest zich beperken tot pogingen om - vooral in de binnenstad bij onder meer het gemeentehuis en bij het Gemeen- telijk Energiebedrijf - uitbreiding te voorkomen.

In grote delen van de stad vrat het vuur zich door hele straten, door fabrieken en werkplaatsen. Vooral de textiel- en confectieindustrie, van oudsher een bedrijfstak waar tienduizenden Ensche- deërs hun brood verdienden, werd zwaar geteisterd. Twee kerken en een parochiehuis, een distributiekantoor aan de Zuiderhagen en drie scholen werden in de as gelegd. De 'Blijdenstijn Stichting,' met in het gebouw daarvan de Openbare Leesbibliotheek, werd geheel verwoest.

Slachtoffers vielen er ook doordat ze getroffen werden door een van de tien- duizenden brandbommen. Later, toen de balans werd opgemaakt, bleek dat er toch nog veel mensen waren gestorven omdat zij door het vuur waren verrast. Ontelbaar waren de verhalen die na het bombardement de ronde deden. Ze zul- len vaak gekleurd zijn geweest door bij-

zonderheden die nooit hadden plaats- gevonden. Nog steeds circuleert het ver- haal dat een jong meisje - een kind nog - overdekt met derde-graadsbrandwon- den, in de badkuip lag van de pastorie van St. -Jan van Pathmos aan de Haaks- bergerstraat. Het bad was gevuld met melk: dat was de enige manier om de pijn te verzachten. Mensen werden de straat opgestuurd om huis aan huis melk in te zamelen, een-schaars produkt in die dagen...

Overal werden staaltjes van helden- moed vertoond. Vele burgers hielpen elkaar, samen met de brandweer, de LBD en de politie, waarbij moet wor- den gezegd dat ook de Duitsers alles in het werk stelden om de nood zo veel mogelijk te lenigen. Zij werkten vaak samen met burgers die hen onder andere omstandigheden hadden kun- nen vermoorden.

De spinnerij van Jannink aan de Haaks- bergerstraat stond al meteen in lichter- laaie; arbeiders van deze fabriek pro- beerden met man en macht het vuur onder controle te krijgen, maar het lukte niet. Van de spinnerij bleven slechts de buitenmuren overeind. De stemming onder de bevolking in deze eerste uren was er een van verbijs- tering en woede. Het was de tweede keer dat de Amerikanen de stad hadden aangevallen. Op zondag 10 oktober 1943, nauwelijks vijf maanden daarvoor was de stad, zoals hiervoor al vermeld, ook al het slachtoffer geworden van een Amerikaanse vergissingsaanval. Op deze zonnige middag hadden duizenden Enschedeërs van het mooie weer gepro- fiteerd om te gaan wandelen of naar de voetbalwedstrijd in het Volkspark te gaan kijken.

Plotseling, tegen half vier, verscheen een aantal Amerikaanse 'Vliegende Forten' boven de stad. Het was al geruime tijd onrustig geweest in de lucht. Niemand had er echter rekening mee gehouden dat er iets ernstigs stond te gebeuren. De formatie loste een deel van zijn bommenlast, waaronder 1000 ponds brisantbommen, op twee delen van de stad: het Hogeland en een deel van het industrieterrein ten noorden van de Gronausestraat, weliswaar slechts enkele kilometers van de Duitse grens verwijderd, maar dat maakte de catastrofe er niet minder om.

Achteraf bleek dat een grote formatie van de USAAF, op weg naar Münster, in grote moeilijkheden was geraakt. De leider van deze aanvalsmacht was al op de heenweg neergeschoten, terwijl zijn tweede man was teruggekeerd naar Engeland met een vernielde motor. De groep was door de Duitse jagermacht en door het afweergeschut boven het doel- gebied volledig uit elkaar geslagen. In een poging toch nog een aanval te doen op Rheine, in plaats van op het nabij- gelegen Münster, waren zij boven Enschede geraakt en hadden daar hun

bommen afgeworpen. De trieste resul- taten waren: ruim honderdvijftig doden, twee maal zo veel gewonden en ruim honderdvijftig verwoeste huizen. Het aantal bommen dat op 22 februari 1944 op Enschede terecht kwam was zo groot dat het onmogelijk werd een dui- delijk beeld van het patroon te krijgen waarin ze waren afgeworpen. Vrijwel allen herinneren zich de vreemde brandbommetjes die met tienduizenden tegelijk neerregenden en de stad ver- anderden in een poel van vuur.

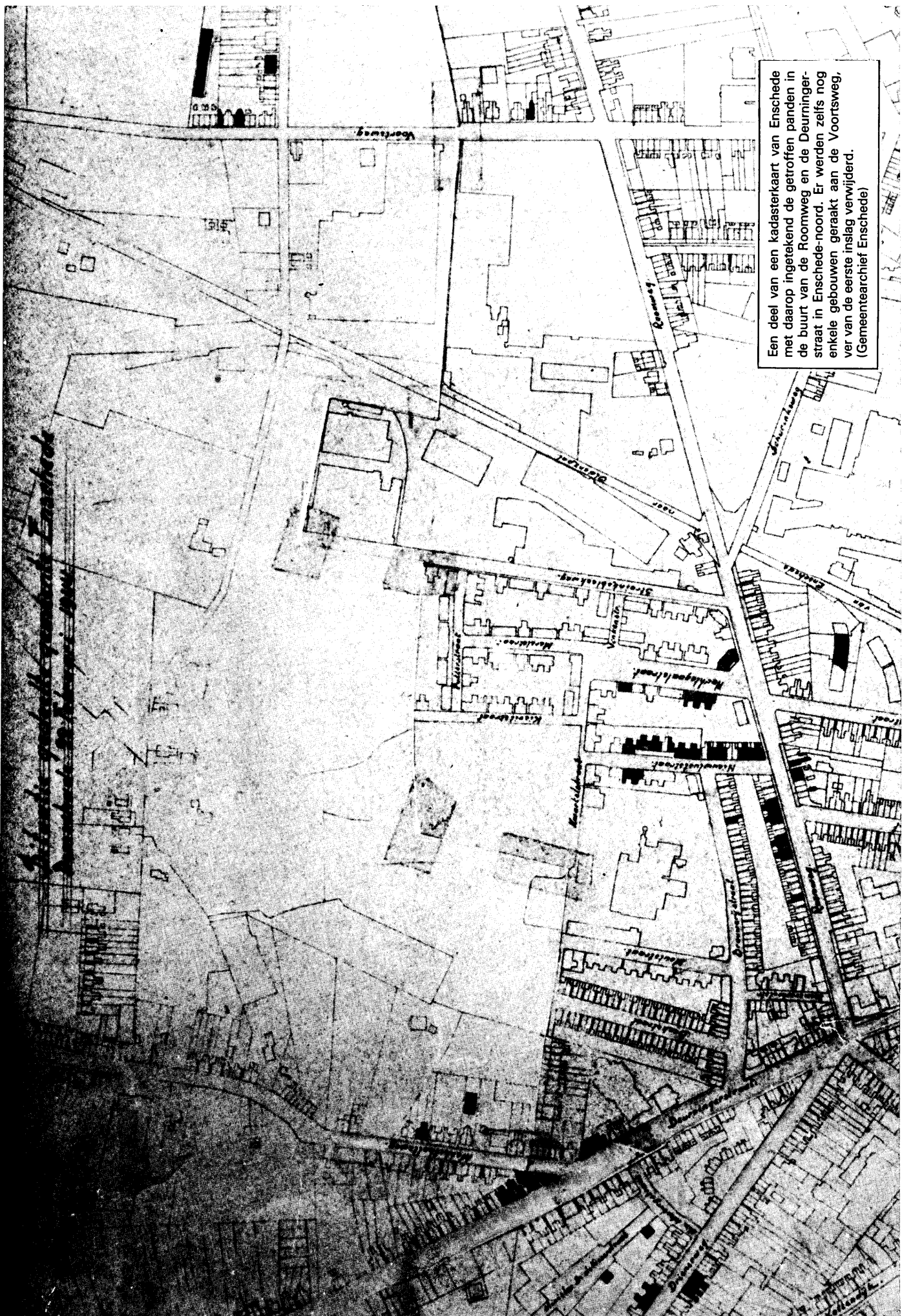

Een deel van een kadastrakaart van Enschede met daarop ingetekend de getroffen panden in de buurt van de Roombweg en de Dauringerstraat in Enschede-noord. Er werden zelfs nog enkele gebouwen geraakt aan de Voortsweg, ver van de eerste inslag verwijderd.
(Gemeentearchief Enschede)

17. Glinsterende staafjes...

De zestienjarige Jan Reijsoo woonde in het Enschedese Zwik, een stadsdeel dat al hevig was geteisterd bij het bombardement van 10 oktober 1943. 'De schrik voor een bombardement zat er dus goed in,' wist hij later te vertellen. Hij was die middag met zijn vader, die met een tuberculeuze aandoening op bed lag, zijn moeder en zijn broer Henk thuis en hij zat met laatstgenoemde voor de geopende tuindeuren van het zonnetje te genieten. 'Het was een stralende voorjaarsdag,' herinnert hij zich, 'maar wij waren op onze qui-vive wat naderende vliegtuigen betreft en werden plotseling geconfronteerd met het aanzwellende geluid van naderende Amerikaanse eskaders... Even later vielen er allemaal zilverkleurige strookjes uit en het was een allergaartje van schitterend glinsterende staafjes, die dwarrelend en met een eigenaardig suizend geluid naar beneden kwamen. Het juiste aantal vliegtuigen kan ik me niet meer herinneren; volgens mij moeten het er tussen de vierentwintig en zesentwintig geweest zijn. Ik realiseerde me direct, dat het 'mis' was en mijn eerste impuls was, om samen met mijn moeder het bed waarop mijn vader lag, naar binnen te rijden. Mijn broer, die met een klasgenootje achter in de tuin stond, rende naar de onder het pand Tubantiasingel 90 gelegen schuilkelder.

Moeder en ik wachtten in de voorkamer in doodsangst op de dingen die komen zouden. Wat tot ons doordrong was een aantal dreunende knallen (dat waren de explosies van de brisantbommen, die op de Janninkweg vielen, vlak bij de confectionfabriek van Oosterveld), maar verder bleef het stil, angstwekkend stil zelfs. We hadden een elektrische klok in de eetkamer en die bleef stilstaan, ik meen op veertien of zestien minuten over één.

Wat ik me ook nog duidelijk herinner is, dat toen pas het luchtalarm ging. Duidelijk was dat de aanval voorbij was en toen ik weer - opgelucht - naar buiten ging, zag ik in de richting Volkspark, maar dan wel verder weg, enorme rookwolken opstijgen. Ik prees me gelukkig zo ver van 't Veldkamp en 't Pathmos af te wonen, hoewel ik op dat moment nog niet wist dat de brandbommen exact daar terecht gekomen

waren.

Ik herinner me niet meer of we 's middags nog naar school geweest zijn. Mijn broer, zat op de HBSa in de Borneostraat ('Voor mijn part staat die ook in brand,' zei hij wat cynisch) en ik zat op het Gemeentelijk Lyceum aan de Haaksbergerstraat, achter het oude politiebureau.

Later ben ik op onderzoek uitgegaan. Ik herinner me nog goed, dat op het voetbalveld in het Volkspark (ik voetbalde toen ik al in P.W. en wij speelden op dat park) talloze stalen banden lagen met een lintbreedte van ongeveer twee centimeter en af en toe een stalen plaatje met inscriptie: *ACME Steelcompany - Chicago*. Daar waren die brandbommen, die circa zeventig centimeter lang waren en zeshoekig van vorm waren, blijkbaar vervaardigd. Verder fietsend (er reden geen auto's) kwam ik terecht in het Pathmos, waar het één vuurzee was en waar aan blussen nauwelijks gedacht kon worden omdat er veel te veel brandhaarden waren.

Wat niet veel met de ramp als zodanig te maken heeft, maar wat mij nog bijstaat, is, dat de afstanden in die tijd zo groot waren. Van 't Zwik naar 't Pathmos en de Veldkamp waren hele eind. Je snelste vervoermiddel in die tijd was de fiets en in tegenstelling tot 1984 was in de oorlog de actie-radius van één dag beperkt tot misschien tachtig à negentig kilometer. Het is daarom, dat het bombardement op Arnhem en vooral op Nijmegen in mijn herinnering staat gegrift als bombardementen op steden die vér, heel vér weg lagen en dat ik zelf nooit geweten heb, dat Deventer ook getroffen is op die dag...

De 22ste februari 1944 is een dag die in mijn herinnering zal blijven zo lang ik leef, omdat die dag me herinnert aan een periode die ik enerzijds zéér bewust heb doorgemaakt, maar waarin angst, doodsangst soms, altijd om je heen was. Die angst - en wat hebben wij Nederlanders tenslotte nog ondervonden in die tijd, vergeleken bij de Russen en de Duitsers - die hoop ik nooit, nooit meer op mijn boterham te krijgen.' Aldus Jan Reijsoo.

Een iets andere ervaring is die van de tweeëntwintigjarige LBD helper Hans

Gieskes, die op deze dag 'na het middageten iets aan zoeken was op de zolder van ons huis aan de Lasondersingel. De lucht was zwaar van het gedreun van de overtrekkende vliegtuigen, die naar het geluid te oordelen uit het oosten kwamen. Uit de kelder klonk het geroep van mijn beide zussen: 'Vader en Hans, komen jullie toch in de kelder!'

Mijn vader was zich, merkwaardig genoeg gezien het tijdstip, aan het scheuren en verscheen gelijk met mij in de kelder met zijn gezicht half onder de zeep. We waren net aan de meisjes aan het uitleggen waarom het zo'n flauwekul was om bij ieder luchtalarm in de kelder te kruipen, toen als een zware hagelbui de bommen begonnen te vallen. Doffe dreunen er tussendoor van de brisantbommen in de verte en ik herinner mij nog dat dit toch wel eneroverende hoorspel vrij lang duurde. Uiteindelijk was het stil.

Buiten gekomen zagen we in de richting van het centrum zware rookwolken hangen. Ik trok snel mijn luchtbeschermingsoverall aan en fietste zo hard ik kon de Oldenzaalsestraat op. Ik kwam niet ver, want op de hoek van de Molenstraat brandde de zolderverdieping van het huis van een daar wonende arts al behoorlijk. Achteraf besef ik dat de meesten van ons onder dergelijke omstandigheden niet anders zouden handelen, maar hij wist gewoonweg niet wat hij het eerst of het laatst moest redde. Hij haalde een paar glaasjes uit een groot buffet en bracht ze helemaal achter in de tuin waar ze op het gras een erg onzekere toekomst tegemoet gingen. Wij daarentegen, met vier of vijf jonge kerels, gingen voor het gemak van één idee uit: zo veel mogelijk eruit halen. Wij renden naar boven, trokken met één ruk gordijnen met roeden en al uit de muur, de kleren uit de kasten in één greep, de bedden met beddegoed en al door de ramen aan de achterkant waar alles door vele helpende handen werd opgevangen. Toen de plafonds brandden en naar beneden kwamen was de bovenverdieping leeg en konden we beneden beginnen. Het Vlaamse buffet, fraai besneden eiken en loodzwaar, droegen we met zijn rinkelende inhoud op een draf naar buiten. Met lappen om



Hans Gieskes als marineofficier vlak na de oorlog.
(Foto: H. Gieskes, Boekelo)

onze handen volgde de brandende kolomkachel en alle fraaie meubelen en gordijnen. Kortom, ongeveer zo vlug als ik het hier heb opgeschreven, was het huis leeg en brandde het als een lier. Inmiddels brandde het centrum overal, angstaanjagende donkere wolken hingen boven de stad en ik herinner me nog de rukwinden die de door de hitte aangezogen lucht veroorzaakte. Van de rest van de middag en de vallende avond staat me nog bij dat we gewerkt hebben als gekken, maar om nu precies in chronologische volgorde weer te geven waar we hebben staan te spuiten en waar we inventarissen gered hebben, dat zou ik niet meer kunnen. Bepaalde beelden zijn me wel bijgebleven en die vergeet ik nooit meer.

Met een andere figuur stond ik te spuiten in de hal van de oude bibliotheek aan de Langestraat, een plek waar ik vanaf mijn prille jeugd boeken had staan te ruilen. Met zijn beiden hadden we moeite om de zware straal te richten op de gangen van het boekenmagazijn achter de hal. Het was daar een witgloeiende hel en ik weet niet of de tranen, die me over de wangen liepen, veroorzaakt werden door de schroeiende hitte en de rook, of door de machteloze woede over het feit dat de straal voor hij bij het vuur was al verdampte en dat voor onze ogen die kostbare boekenschat in rook opging, hetgeen mij als fervent lezer bijna lijfelijk pijn deed. Als saillant detail herinner ik me nog dat er een grote kristallen lichtkroon hing, die, als hij in de straal kwam met een geweldige zwiep tegen het plafond sloeg en met veel gerinkel weer terugkwam in de straal. Toen tenslotte de balken om ons heen naar beneden kwamen zijn we er uit gerend. Met zekerheid kan worden gesteld dat wij de laatsten waren van de vele duizenden die dit fraaie pand in en uit zijn gegaan.

Schuin tegenover de bibliotheek wachtte ons een ander schouwspel. Het vroegere C&A-pand, op de hoek van de Haverstraat, stond in brand. De eigenaar van een sigarenwinkel was bezig zijn huis te ontruimen. Hij was aan de uitvoering van dit plan begonnen met zijn piano. Dit meubel stond te balanceren op de vensterbank van de eerste verdieping. Hij had er een tuinslang omheengebonden, die hij binnen in zijn eentje hanteerde en vroeg ons om de ladder te bemannen die tegen de gevel stond. Wij zijn wel de ladder opgeklimmen om het gevaarte tegen te houden, maar hebben hem, bijna bezwijkend onder de last, getracht ervan te overtuigen dat het ons een bijzonder ongezond plan leek, zowel voor ons beiden als voor de piano. Er viel met hem niet te praten en toen wij merkten dat er ook niets aan te houden was, zijn wij aan weerskanten met een grote boog van de ladder afgesprongen. De piano kwam tussen ons in en sloeg met een zware en laatste muzikale dreun aan diggels op de grond. We hebben de man toen bezworen niets meer uit zijn huis te halen, omdat de brand in het hoekpand al bijna op zijn eind liep. Achteraf is er dan ook verder niets met dit pand gebeurd; het maakt nu nog deel uit van de herenkledingzaak Lurvink.

De avond viel snel, mede door de donkere lucht boven de stad en toen ik doodmoe naar huis fietste stond er, hoewel de ergste branden uitgewoed waren, nog steeds een felle wind.

Ondanks de veelheid van dagen, die door allerlei oorlogsomstandigheden best spannend waren, was de 22ste februari '44 een dag die me nog lang zal heugen.'

Aan de Haaksbergerstraat 318 in Enschede, midden in het meest getroffen gebied, had de dertigjarige Roel Brugge een kapperszaak. Hij had die pas kort geleden overgenomen van de vorige eigenaar en was sinds dat moment zelfstandig; daarvoor was hij steeds in loondienst geweest.

Op deze dag, de verjaardag van zijn vrouw Hennie, waren ze juist van plan om aan tafel te gaan voor het middageten. De kamer was versierd en de maaltijd zou een feestelijk tintje krijgen. Ook de moeder van Hennie was op bezoek in verband met de verjaardag van haar dochter. Precies op het moment dat zij de achterkamer binnenkwamen hoorden ze vliegtuigen en ze gingen buiten kijken wat er aan de hand was. Hoog boven de stad vloog een formatie vliegtuigen die plotseling zijn bommenlast afwierp. Ze renden de keuken in en gooiden zich plat op de vloer. Er vielen verscheidene projectielen rondom hen, dwars door het dak van het huis. Het waren staafbrandbommen, en een ervan trof mevrouw

Een groot gat, ontstaan in het centrum van Enschede. Hier woedden felle branden die niet meer te blussen waren. Rechts van deze kruising Langestraat-Haverstraat de overblijfselen van de openbare leeszaal en bibliotheek waar een kostbare boekencollectie in rook opging.
(Gemeentearchief Enschede)



Brugge onder in de rug en begon te branden met een waaier van vonken. Haar man zag nog kans het brandende onding bij de huls te pakken en in de tuin te gooien.

Moeder en schoonzoon brachten de zwaargewonde vrouw naar de achtertuin, omdat in huis overal brandhaarden ontstonden die niet meer te blussen leken. Er was geen enkele hulp te krijgen, dus ging Brugge dwars door zijn nu fel brandende woning de straat op in de hoop dat hij een dokter zou kunnen vinden. Het huis en de zaak waren op dat moment totaal niet belangrijk voor hem.

Aan de overkant van de straat ontmoette hij toevallig zijn huisarts die hij vroeg naar zijn vrouw te willen gaan kijken. Intussen was een jongere broer van de kapper gearriveerd die vroeg: 'Waar is Hennie?' Roel antwoordde: 'Hennie ligt achter het huis, maar ik kan haar niet helpen, ik ben maar alleen.' De broer scharrelde op een of andere manier een paar mensen bij elkaar en samen tilden zij het lichaam van de gewonde vrouw op en brachten haar door de vlammenzee naar de overkant van de straat waar ze tegen de muur van een huis werd neergelegd waar geen brand was.

Door het opbeuren van de vrouw moet er iets in haar rug geknakt zijn, want toen even later de dokter kwam kijken was ze al gestorven. Zij moet zelf gevoeld hebben dat ze stervende was. In de tuin had ze tegen haar man gezegd: 'Gaan jullie nou maar weg, ik haal het toch niet meer. Maak dat je wegkomt en laat mij hier maar liggen.'

Het drong echter nog niet allemaal tot hem door. Naast het dode lichaam van zijn vrouw staarde hij naar zijn huis en zaak en zag alles in vlammen en rook opgaan.

Terugdenkend aan deze tragische dag herinnert Brugge zich: 'Je krijgt dan een situatie waarin je je realiseert dat het huis waar je zojuist doorgierend bent er niet meer is... Dat er helemaal niets meer is en dat we er niet meer uit hadden kunnen komen als we in de tuin gebleven waren.'

Ook zij hadden, zoals zoveel anderen, een 'vluchtkoffertje' klaarstaan, een koffertje met belangrijke papieren en alle noodzakelijke dingen die bij een plotselinge vlucht meegenomen konden worden. Later, toen hun koffertje werd opengemaakt, bleek dat er niets in zat dat voor zijn vrouw was. Alleen een stukje van haar trouwjurk en de kousen die zij op de trouwdag had gedragen, verder andere zaken die alleen voor hém van belang waren...

Enige dagen voor het bombardement, op de terugreis met de trein na een familiebezoek in Valkenburg, had Hennie iets gezegd dat toen niemand opgevallen was. In de coupé was zij in gesprek geraakt met een oude man die

op een nogal dweperige manier zijn geloof verkondigde in het einde van de wereld. Zij had toen tegen de man gezegd: 'Houdt u maar stil meneer, want dit is mijn laatste reis!' Ook bij het afscheid van de familie had ze gezegd: 'Goeie dag, jullie hebben mij nu gezien, het is gebeurd.'

Ná deze reis had ze ook het koffertje in orde gemaakt. Niemand had er op dat moment aandacht aan geschonken en pas veel later, toen er in de familie over werd gepraat, herinnerden zich allen dat Hennie zich wel een beetje vreemd had gedragen.

Nog terwijl zijn huis brandde en hij er zeker van was dat het lichaam van zijn vrouw op een behoorlijke manier was afgevoerd, ging Brugge naar het huis van zijn ouders aan de Ijsbaanweg in Enschede en liet alles aan anderen over. Pas de daaropvolgende dag ging hij kijken wat er van zijn bezittingen was overgebleven. Het was niet meer dan een nog wat smeulende puinhoop. Op een van de overgebleven deurposten zat een getypte oproep van de Arbeidsbeurs met het bevel zich terstond te melden voor tewerkstelling in Duitsland! Hij kon zijn normale beroep nu toch niet meer uitoefenen en dat was voor de bezetter een mooie gelegenheid om arbeidskrachten voor de Duitse oorlogsindustrie te werven. Op het kantoor van de Arbeidsbeurs vroeg hij of hij nog mocht wachten tot ná de begrafenis van zijn vrouw... Dat werd hem na veel heen en weer gepraat toegestaan. Na de uitvaart is hij ondergedoken bij familie in het zuiden en daar gebleven tot vóór na de oorlog. Pas in 1948 kwam Brugge terug in Enschede.

Ook de broer van de schrijver, Bert, zette zijn ervaringen van die dag op papier. Hier volgt een deel van zijn relaas.

'Wij woonden aan de Haaksbergerstraat tegenover de fabriek van Jannink op nummer 232. Het was lunchpauze (etenstijd zouden we toen waarschijnlijk gezegd hebben). De gebeurtenissen staan me nog als de dag van gisteren voor de geest. Het was een van de meest sensationele dagen uit mijn leven. De dag waarop ik als jongetje van bijna twaalf jaar voor het eerst van mijn leven als volwassene werd behandeld, er werd niet gevraagd wie of wat je was, aanpakken moest je! We zullen aan tafel gezeten hebben toen we, mijn broer Fons en ik, zwaar geronk van vliegtuigen hoorden. Wij stoven naar buiten om te kijken wat er aan de hand was. We waren wel gewend aan dat geluid, maar het gebeurde niet zo vaak overdag. Het was een prachtig schouwspel. Heldere hemel, bijna geen wolke aan de lucht. We stonden de zilveren stippen aan het firmament te tellen. Hoeveel het er waren weet ik niet meer, vooral ook om-



De huwelijksfoto van de heer en mevrouw Brugge die elkaar het ja-woord gaven in april 1940. Mevrouw Brugge (Hennie) kwam op 22 februari 1944 in Enschede op een gruwelijke manier om het leven. (Foto: R. Brugge, Enschede)

dat we daar de kans niet meer voor kregen.

We zagen namelijk onder de vliegtuigen schitteringen in de lucht. Mijn eerste gedachte was dat de vliegtuigen van die, ons bekende, zilverpapiertjes waarmee men de radar van de vijand in de war bracht, afwierpen. Ik denk dat ik wel eens gehoord had dat je bommen als schitteringen in de lucht kon waarnemen want ik riep opeens: 'Dat zijn bommen, wegwezen!' We waarschuwden de familie, die binnen nog aan tafel zat en vluchtten met z'n allen in de WC. Ik vraag me nog af waarom we niet in de kelder gingen schuilen zoals we gewend waren te doen als er luchtalarm was. Van het vallen van de bommen heb ik nauwelijks iets gehoord. Hooguit een vaag gerikketik. Na enige tijd, ik denk nog niet een minuut, verlieten we onze schuilplaats weer. Toen ik naar buiten keek zag ik overal op straat vuur. Spontaan sloegen de vlammen uit de straatstenen. Ik kreeg van mijn vader opdracht om op zolder te gaan kijken of daar soms iets brandde. Dat was voor mij de naaste ervaring van die dag. Met kloppend hart ben ik naar boven gerend. Ik durfde niet verder te gaan dan de bovenste tree van de zoldertrap. Toen ik weer beneden kwam was mijn vader bezig met het blussen van een brandbom die vlak naast een houten paaltje in de tuin was terechtgekomen. Opkijkend van dat werk zag hij rook uit het dak van de burens, de familie van 't Hullenaar, komen. Ik hoor hem nog roepen: 'Buurman, je dak staat in brand!' Hoe lang het geduurd heeft kan ik me niet meer herinneren maar op het volgende moment zie ik mezelf bezig met het hef-

pen ons huisraad uit het huis te halen en in de tuin te pakken. Wildvreemde mensen, die toevallig langs kwamen, hielpen daarbij. Gordijnen werden met rails en al voor de ramen weggetrokken. Ik zie nog iemand een sprong maken naar de lamp, die boven de tafel hing om hem zo naar beneden te halen. Er kwam iemand voorbij die mijn vader kende en van wie ik denk dat hij timmerman was. Hij zei te kunnen voorkomen dat het hele huis zou afbranden door met zaag en bijl het brandende hout van het dak te verwijderen. De wind stond die dag in de richting Haaksbergen, dat wil zeggen, de vlammen sloegen van ons huis af. Ik heb staan kijken hoe deze man op z'n eentje via het dakraam het dak opkroop, de dakpannen naar beneden gooide en met een bijl op het brandende hout begon te slaan. Na enige tijd kwam hij naar beneden met de mededeling dat hij het niet meer zag zitten. Hij had water nodig. Mijn vader had intussen ontdekt dat er aan de overkant in de hal (entree) van de fabriek van Jannink nog water was. Wij zijn toen met man en macht in teilen, emmers en alles wat maar water kon bevatten water naar de zolder gaan slepen. Ik zie me nog lopen, op klomp-

sokken om sneller boven te kunnen komen, over de modderige trap. Ook dit was een heilloze bezigheid. Totdat mijn vader in de hal van de fabriek van Jannink twee brandblusapparaten zag hangen en die snel naar boven bracht. Ons huis werd dus geblust met de brandblussers van Jannink, een fabriek die tot de grond toe afbrandde. Achteraf realiseer ik me de angst die ik gehad heb tijdens die bluswerkzaamheden. Ik wist, of ik werd er op dat moment op attent gemaakt, dat de Amerikanen in Duitsland vaak eerst brandbommen gooiden en als dan de boel goed brandde er nog eens brisantbommen achteraan gooiden. Ik moet al werkend wel regelmatig geluisterd hebben of er nog vliegtuigen in de lucht waren.

Aan de brandbommen zelf heb ik heel bijzondere herinneringen. Het verbaast me nog steeds met wat voor kracht die dingen naar beneden kwamen. Ik meen gezien te hebben dat er op zeer veel plaatsen in de stad keurige zeskantige gaten in de trottoirtegels zaten met eromheen wat wit-grijze smurrie. Nog steeds kijk ik naar de straat, als ik in Enschede kom, in de hoop nog ergens

zo'n tegel tegen te komen, en met een niet ontbrande brandbom kun je je uren amuseren. Bij mijn weten bestaat zo'n ding uit drie delen. Een holle koperen of koperkleurige zeskantige bus van boven ongeveer dertig centimeter lang. Dan de eigenlijke bom, ook zeskantig en dertig centimeter lang van een brandbaar materiaal met op drie kanten rood gekleurde veiligheidsdopjes. En daaronder een ijzeren of stalen zeskantig gewicht van zo'n centimeter of tien. Wij vonden zo'n middenstuk dat kennelijk dwars op een hek was terechtgekomen. Het was enigszins krom en er zat een scheur in. Met een mesje wat kruit eruit krabben, op een papertje doen en dan aansteken, was niet spectaculair. Gooien met dat ding naar betonnen palen hielp ook niet en hem met stenen bekogelen al evenmin. Het was moeilijk om op deze manier het slaghoedje te raken. Dan maar een fikkie stoken met wat in de puinhopen nog aan brandbaars te vinden was en de bom erin leggen. Op veilige afstand stonden we te wachten op de dingen die zouden gebeuren. Maar er gebeurde helemaal niets. Hij zou wel geen slaghoedje hebben. De volgende dag, nadat hij was afgekoeld, heb ik samen met Fons de proef op de



De gebroeders Brinkhuis vlak na de oorlog op vakantie in Rockanje. (Eigen foto)



Hele rijen huizen en winkelpanden werden in Enschede door het vuur verteerd. Een beeld van de skeletten van de huizen aan de Usselerweg. Links de Van Coevordenstraat. De foto is genomen vanaf de hoek Dennenweg-Sterkerstraat. (Foto: R. Akkerman, Enschede)



De 2de Veldkampstraat (thans Veldkampplantsoen) in Enschede. Op de achtergrond de bomen aan de Haaksbergerstraat. (Foto: R. Akkerman, Enschede)

som genomen. Achter ons huis, op een halve meter afstand van een houten schuurtje, dat bij ons in de tuin stond en voor een groot deel was gevuld met bus-sen verf, werd de bom overeind gezet. Een klap erop met de achterkant van een zware bijl was voldoende. Een schitterende fik! Fons, die in een hoek stond toe te kijken, kon over het hek springen en kwam om het huis rennend weer terug. Intussen was ik met een grote schop die in de hoek tegen de kolenkist stond begonnen modder uit het tuinpad op de vuurhaard te scheppen. Maar ik weet nu dat het moeilijk is een brand-bom te blussen. Toen ik er al zo'n dertig centimeter modder op had gegooid spoot er een dikke straal vuur aan de ene kant uit. Als ik daarop dan weer een schep modder gooide kwam de vlam er aan de andere kant weer uit. Het vuurwerk van de huidige jeugd stelt hierbij vergeleken niets voor.

Geweten hebben we het ook. We moesten beiden zonder eten naar bed. Bij de Enschedeërs bleek het bombardement van 22 februari meer indruk gemaakt te hebben dan de - wat het aantal doden betreft - veel ernstiger catastrofe van 10 oktober in het jaar daarvoor. Dat zal vooral veroorzaakt zijn door de honderden branden en de kolossale rookontwikkeling die daarmee gepaard ging.

De toen tweëntwintigjarige E. Moed die met zijn ouders woonde op een boerderij op de hoek van de B.W. ter Kuilestraat en de Bruggerstraat herinnert zich de dag nog 'alsof het gisteren was.'

'Die bewuste middag reed ik met paard en wagen over de Parkweg richting bin-

nenstad. Ter hoogte van de isolatie-fabriek gebr. Kooij, zag ik rechts van mij diverse groepen vliegtuigen komen uit westelijke tot wnw richting. Tijd: ongeveer tien minuten over één, vlieg-hoogte: ik dacht niet hoger dan vijfduizend meter (ze zaten wel eens hoger), aantal toestellen? Ik weet het niet, verscheidene groepen van zes, maar ik keek er van opzij tegenaan, schuin tegen de zon in, dus nagenoeg helder weer. Dan zie ik wel zilveren strepen, maar die tellen en tegelijkertijd een paard in bedwang houden? Dat wordt moeilijk. Dan zie ik een rode lichtkogel uit een van de voorste vliegtuigen, onmiddellijk daarna die zilverschietende strepen in de lucht en ik dacht ook pampfletten, maar nog geen vijftig meter verder knetterde het van jewelste, dus als de mieter het paard gedraaid en terug naar huis. Vandaar, met onder andere mijn broer naar familie in de Esdoornstraat, het huis in snel tempo met vele helpende handen ontruimd. Het huis ernaast stond in brand aan de andere kant van de gang. Achteraf was het niet nodig geweest, want het heeft niet gebrand.

Toen naar de Denneweg, hoek Usselerweg, een blok van vier woningen. Drie stonden er al in de brand; daar mochten we het genoegen smaken, dat we het vierde hebben behouden. Ik zie mezelf nog op het dak zitten, met een handbijltje de dakspanten afschrijven want daarlangs verplaatste zich het vuur. (-) Ik zie nog die vliegtuigen statig aankomen vliegen en ik mag wel zeggen: in volle rust die lichtkogel uitgooien. Of er al of niet navigatiefouten zijn gemaakt, daar kunnen wij natuurlijk niet over

oordelen. Het lijkt mij eigenlijk niet zo waarschijnlijk met het Twentekanaal en haven binnen gezichtsafstand. Vast staat wel dat we dit moeten rangschikken onder terreuraanvallen en zo werd dit destijds ook wel aangevoeld door de bevolking van Enschede want de eerste weken erna was de stemming in de stad echt anti-Engels, later zakte dat gelukkig wel weer, maar vergeten doe je het toch niet meer.

Helaas zijn er ook plunderingen voorgekomen. Vaak kwam dat doordat in paniek de boel het liefst aan de overkant van de straat werd neergezet, waar het dan door anderen met goede, maar ook met kwade bedoelingen werd meegenomen. Door goede bedoelingen is later nog wel veel terechtgekomen; weken lang stonden er advertenties in de krant van mensen die spullen kwijt waren. Mensen wier huis uitgebrand was kwamen natuurlijk vaak in een heel ander stadsdeel terecht. Saillant detail is misschien nog wel dat mijn vader, die toen bij de LBD was en gedetacheerd in de Emmaschool aan de Emmastraat, waar nota bene binnen een afstand van honderd meter diverse huizen in brand stonden, om drie uur pas op eigen houtje is uitgerukt. Al die tijd hadden mijn vader en de andere leden van zijn blokploeg zitten wachten op het commando 'uitrukken,' maar helaas, dat kwam niet! Maar gelukkig hebben anderen daar niet op gewacht; een ieder die helpen kon hielp. Dat was in die tijd een van de goede dingen.'





Door de honderden branden in Enschede ontstond een rookontwikkeling die de zon verduisterde. De opnamen zijn gemaakt in de middag van dinsdag 22 februari vanaf de brug op de Getfersingel.

(Foto's: mevrouw Stenvers, Enschede)



De restanten van wat eens een prachtige woonwijk in Enschede was. Dit is het deel van de stad waar de vijf brisantbommen terechtkwamen, kruising Janninksweg-Bleekerstraat.

(Foto: Gemeentearchief Enschede)

Links:

Een doorkijkje door de praktisch geheel verwoeste Veldkampstraat in Enschede. Op de achtergrond de Bleekerstraat.

(Foto: Gemeentearchief Enschede)

De dochter van het gezin Möhring, dat woonde op de hoek van de Bleekerstraat en de Janninksweg, had een prachtig naai-atelier achter haar huis aan de Bleekerstraat. In huis had ze alle spullen (die ze samen met haar verloofde had gespaard) opgeslagen zij wilden direct na de oorlog gaan trouwen. Het bombardement maakte daar een eind aan. Niet alleen haar atelier met alles erop en eraan ging verloren, ook de gehele uitzet ging in vlammen op. Opzij van het woonhuis was iemand bedolven onder het puin van een ingestorte muur. De man had op het laatste ogenblik de bommen zien vallen en was bij de familie Möhring binnengevlucht. Daar werd hij even later bevrijd door de dochter des huizes. De aan de dood ontsnapte heer Gritter komt - uit dankbaarheid - nog ieder jaar op 22 februari een bloemetje brengen. In 1984 was dat een indrukwekkend bloemstuk vanwege het 40-jarig 'jubileum'.

(Foto: Hengelo's Dagblad)

Eeuwige dankbaarheid

ENSCHEDÉ
- Wegens stek-
te een paar
dagen later
dan gebruikelijk kwam de
Enschedeër
Gritter ple-
ren met een
bos bloemen
mevrouw C. A.
v.d.
Brand-Möhring
bedanken we-
gens het red-
den van zijn
leven op
22 februari
1944.

Toen Amerikaanse bommenwerpers die dag duizenden brandbommen op Enschede gooiden trof één van de wettige ook afnemers brisantbommen haar huis op de hoek Bleekerstraat-Janninksweg, waar de naar binnen gestuchte Gritter juist zijn toevlucht had gezocht. Mevrouw v.d. Brand bleef als door een wonder ongedeerd, maar de haar onbekende

man werd onder het puin bedolven. „Help, help, ik stik“, hoorde zij roepen en zonder zich te bedenken begon zij puin te ruimen. „Het was een geluk dat ik eerst zijn hoofd vrij kreeg, waarna later mijn vader kwam helpen om hem verder uit te graven. Onder het stof liep hij als verdoofd weg. Toen hij helemaal in het verband de volgende dag te

rugkwam om ons te bedanken, herkende ik hem eerst niet“. Herinnert zij zich.

Sindsdien komt de geredde elk jaar op 22 februari zijn redder een kleine attentie brengen, een traditie die nu dus al 38 jaar in stand wordt gehouden en zo langzamerhand wel mag worden betiteld als een voorbeeld van eeuwige dankbaarheid.

18. Het lot van Arnhem

Luitenant Hendersons bommenwerper, die nog steeds de hele divisie aanvoerde, vloog na het ontvangen van de *recall* even dóór op de voorgenomen route naar Gotha. Hij week eerst een beetje naar rechts uit om het anderen mogelijk te maken de formatie te verlaten ten einde op eigen gelegenheid uit te zien naar een geschikt doel. De heldere hemel met het prachtige uitzicht op de aarde, zoals het even tevoren het geval was geweest boven Nederland, had plaats gemaakt voor een dikke bewolking, waardoor oriëntatie op de grond niet meer mogelijk was. De vierendertig Liberators van de 446ste Bombardementsgroep bleven nu dicht bij elkaar en zwenkten met een bijna haakse bocht naar het noorden af, in de hoop op grondzicht. Die bocht verkleinde weliswaar de kans op een geschikt doel, maar verminderde tevens het risico om binnen het bereik van het beruchte luchtafweergeschut van het Ruhrgebied te geraken.

In de waan dat zij zich boven Duitsland bevonden, passeerden de vliegers Winterswijk en vervolgden hun koers naar het noorden, met de bedoeling om via een flauwe bocht naar rechts, respectievelijk een grote bocht naar links met de wind in de rug, *downwind*, een aanval in te zetten op Bocholt dat op grote afstand tussen de gaten in het wolkendek door zichtbaar was.

Op dat moment werden de toestellen van 446 BG in hun bewegingen gehinderd door een andere formatie die hen kruiste. Een onvermijdelijke uitwijkmanoeuvre werd in gang gezet. Daartoe beschreven ze een grote cirkel van 360° naar rechts een beweging die op hetzelfde moment eveneens door de andere Groep, de 445ste, tegengesteld, dus naar het zuiden, werd uitgevoerd.

Henderson en zijn groep vlogen nu over Lochem en Almelo en passeerden op een hoogte van 5400 meter ten oosten van Enschede de Duitse grens en draaiden via Gronau weer naar het zuidwesten, in de hoop op hun oorspronkelijke uitgangspunt uit te komen.

Er woei op deze hoogte echter een stormachtige wind met een snelheid van honderdvijftig kilometer per uur, waardoor de hele groep naar het westen werd afgedreven. De machines van 446 BG

bevonden zich dus wéér boven Nederlands grondgebied. Henderson overlegde met zijn aanvalsleider, kapitein Schmidt, wat er gedaan moest worden. Zij besloten nogmaals een poging te ondernemen om een object te vinden dat de moeite van het bombarderen waard was. De groep draaide daartoe naar het oosten en kwam over Gendringen en Zutphen, en zette haar wending door naar het noorden, met een koers naar Deventer.

Nog steeds denkend dat zij zich boven Duitsland bevonden zagen de vliegers een tamelijk grote stad aan een rivier waarover bruggen zijn gelegen en zij maakten zich op voor een aanvalsrun. Op een teken van de formatieleider werden de bomluiken geopend, maar op dat moment, het is ruim kwart over een, werden de vliegtuigen gedwongen een bocht naar rechts te maken, aangezien ze opnieuw hinder ondervonden van een andere groep B-24-bommenwerpers. Het waren de vliegtuigen van de 93ste Bombardementsgroep, bezig met een aanval op het bij de vermeende Duitse stad (Deventer) gelegen vliegveld. Ze vlogen in een wanordelijk patroon door elkaar heen. Sommige machines hadden hun bomluiken geopend, andere hielden een afwijkende koers aan met gesloten luiken.

Henderson en Schmidt besloten nu de cirkel af te maken en dan op weg te gaan naar huis. Toen de grote bocht bijna voltooid was zagen ze plotseling door openingen in de wolken een andere stad liggen. Oók een stad aan een rivier met bruggen en opslagplaatsen. Het leek een ideaal doel te zijn, dus Schmidt gaf de derde sectie van zijn BG opdracht deze stad aan te vallen. Kapitein Sherman, de leider van deze sectie, verlegde zijn koers iets naar het westen en tegelijkertijd gaf hij zijn bommenrichter, luitenant Segraves, opdracht voorbereidingen te treffen voor de aanval. Zij hadden maar erg weinig tijd om deze voorbereidingen uit te voeren en het werd dan ook een wat slordige actie, waarbij vele bommenrichters en piloten die in deze groep van twaalf vliegtuigen aan de aanval meededen, niet eens wisten waar ze waren. Niettemin wierpen ze allen hun lading van twaalf vijfhonderdponds brisantbommen vanaf

een hoogte van bijna vijf kilometer en op een koers van circa 250° op dit doel. Terwijl de bommen op weg waren naar de aarde en insloegen, klikten in enkele bommenwerpers de camera's die automatisch foto's maakten van het doelgebied. Het grootste deel van de bommen trof het gekozen mikpunt in en bij... Arnhem! Een deel van de gasfabriek, van de Rijnwijk, en een stuk industrieterrein werden verwoest.

Een wat meer naar het zuid-oosten vliegende Liberator zag zijn bommen ontploffen in enkele straten van Arnhem-Zuid. Toevalligerwijs was het de lading van de enige bommenwerper in de formatie die zijn bommen loste met handbediening, dus zonder gebruik te maken van de automatische richtapparatuur. Later, terug in Engeland bij het verhoor door inlichtingenofficieren, een na elke missie gebruikelijk procedure, zou eerste luitenant Helfer, de piloot, verklaren dat hij zijn bommen had gelost op het doel van de leider. Bombardeerhoogte: 18 000 voet, snelheid: 165 mijl per uur, tijd: 13.21 uur, koers: 240°, windsnelheid: 80 knopen en een windrichting van 50°. Kille, zakelijke gegevens over een tragedie die elk bombardement is. Bij de vraag over de geobserveerde resultaten van de aanval staat (in haast gekrabbeld): 'Target (Arnhem) hit well...'

De schade en het leed dat de bommenregen in Arnhem veroorzaakte, werd in belangrijke mate verminderd door de gelukkige omstandigheid dat een deel van de bommen in de Rijn en in het Rijntalud terecht kwam. Dat was niet zo prettig voor de mensen die op het moment van het bombardement op het pontje zaten dat midden op de Rijn voer.

De grote brug over de Rijn bij Arnhem, die in de meidagen van 1940 was opgeblazen, was op 22 februari nog steeds niet helemaal hersteld. Er was wel een noodbrug, maar die lag meer naar het westen, zodat vele Arnhemmers van het pontje gebruik maakten als ze naar Arnhem-Zuid moesten of omgekeerd. De twaalfjarige Riet Barkel was op weg van school naar huis. Zij woonde in Zuid en had al vanuit het raam van de school gezien dat er iets ging gebeuren.

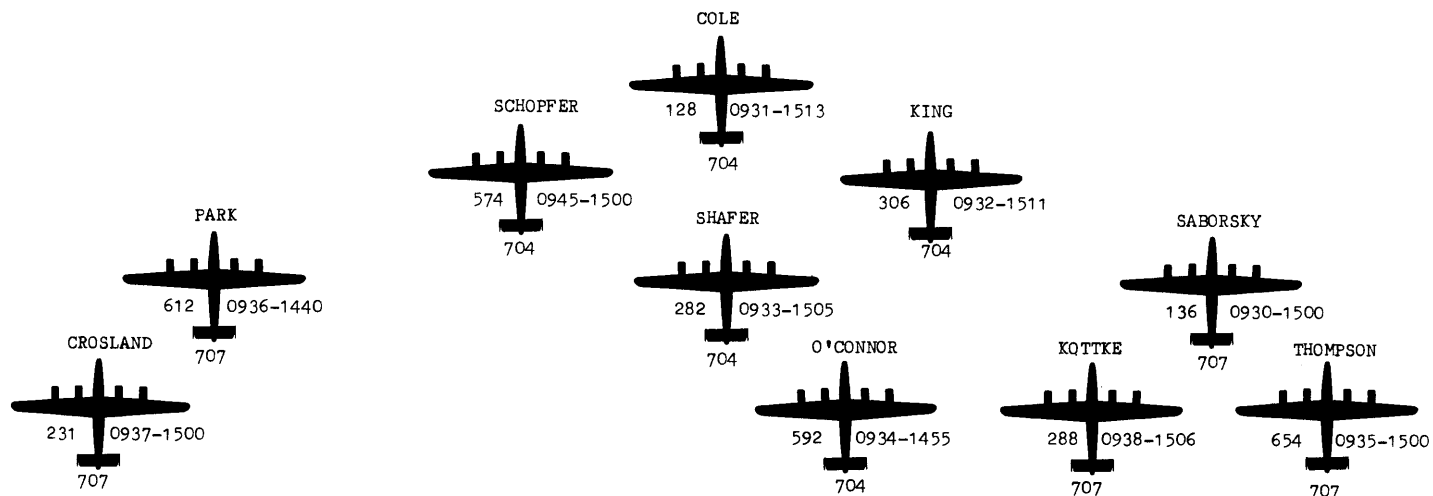

De tweede sectie van 446 BG - een mengsel van het 707de en het 704de squadron - die wél boven Enschede, Deventer, Arnhem en Nijmegen moet zijn geweest, maar om onnaspeurlijke redenen gelukkig niet bombardeerde. Alle vliegtuigen kwamen veilig terug in Engeland, met hun bommen aan boord.

De bemanning van een batterij lucht-doelgeschut, die ze vanuit het raam van haar klas kon zien, had zijn posten ingenomen en was bezig geweest met het stuk geschut rond te draaien. Dat was altijd een soort vooralarm geweest en Riet wist dat vlak daarna de sirenes zouden gaan loeien. Midden op de Rijn, terwijl ze met een stuk of acht volwassenen en twee andere meisjes van haar school op het pontje stond, zag ze de bommenwerpers aankomen. Ze had ze nog nooit zo dichtbij gezien en begon bang te worden dat ze 'iets zouden gooien.' Toen zag ze ineens de bomluiken openstaan en de bommen eruit vallen. Even later, ze kan zich niet meer herinneren hoeveel later, detoneerden de bommen ergens in het noordelijk stadsdeel, ze dacht in de buurt van het industrieterrein en de gasfabriek maar dat kon ze niet duidelijk waarnemen omdat inmiddels de man die de pont bediende alles op alles had gezet en nu tegen de zuidelijke oever van de rivier aanlegde. Riet rende zo snel haar jonge benen haar dragen konden naar een klein wachthuisje waarin ze zich plat op de grond liet vallen. Direct daarop vielen ook de andere passagiers van het

pontje hier plat op de grond; de meesten vielen over haar heen en op haar. Daarna voelde ze de inslagen van de bommen op zuid. De geweldige luchtdruk verstopte haar oren en seconden later werden ze bedekt door een dikke laag stof en gruis. Even daarna krabbelde ze overeind en holde zonder om te kijken naar huis. Daar was gelukkig niets ernstigs gebeurd met uitzondering van de ruiten die bijna allemaal uit de sponningen van de ramen waren geblazen. Tot haar verbazing reageerde haar moeder niet anders dan op normale schooldagen. Ze begroette haar dochter zoals ze dat altijd had gedaan: met een kort knikje en een 'Zo, ben je er weer?' Haar moeder moet er op dat moment totaal geen weet van hebben gehad hoe zeer haar kind aan de dood was ontsnapt.

Op de Arnhemse Rubberfabriek 'ARUFA,' een bedrijf dat grotendeels werkte voor de Duitse oorlogsindustrie, was onder andere een zeer geheime afdeling. Hier werden onderdelen gemaakt die - volgens de geruchten - bestemd waren voor nieuwe wapens, later bekend als de V-1 en de V-2. In hoofdzaak kwam het er op neer dat, vol-

De afgesplitste sectie van 446 BG die onder leiding van lt. Sherman tegen half twee op een hoogte van ruim vijf kilometer boven Arnhem verscheen. Deze hele groep loste haar bommen boven het industrieterrein en de gasfabriek. Een daarvan, waarschijnlijk de bommenwerper van lt. Helfer, wierp twaalf brisantbommen af op Arnhem-zuid.

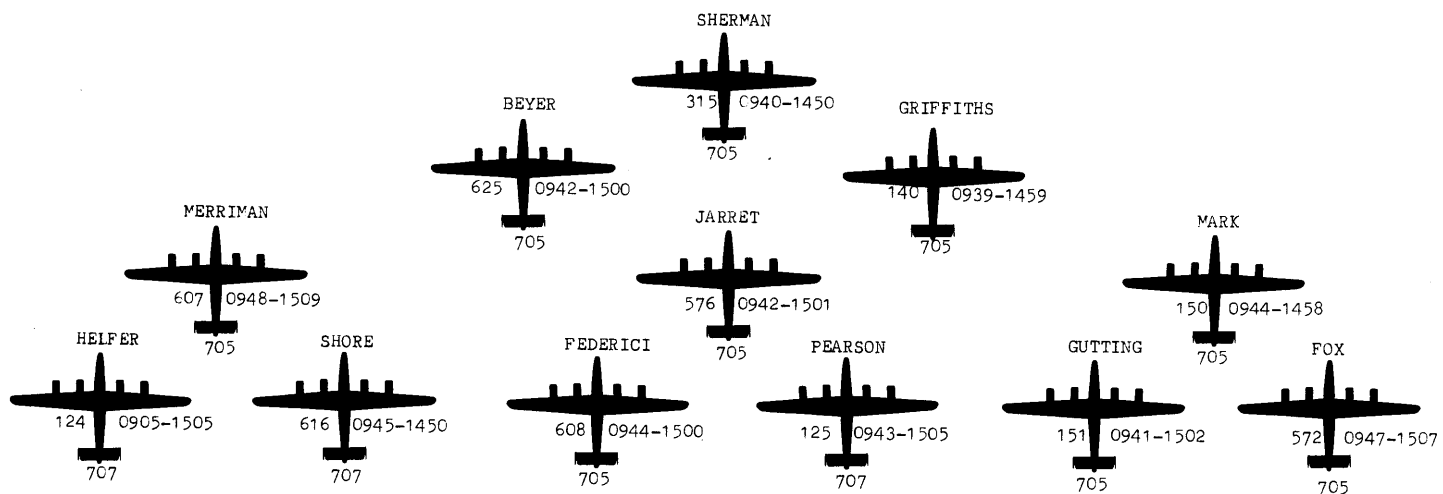

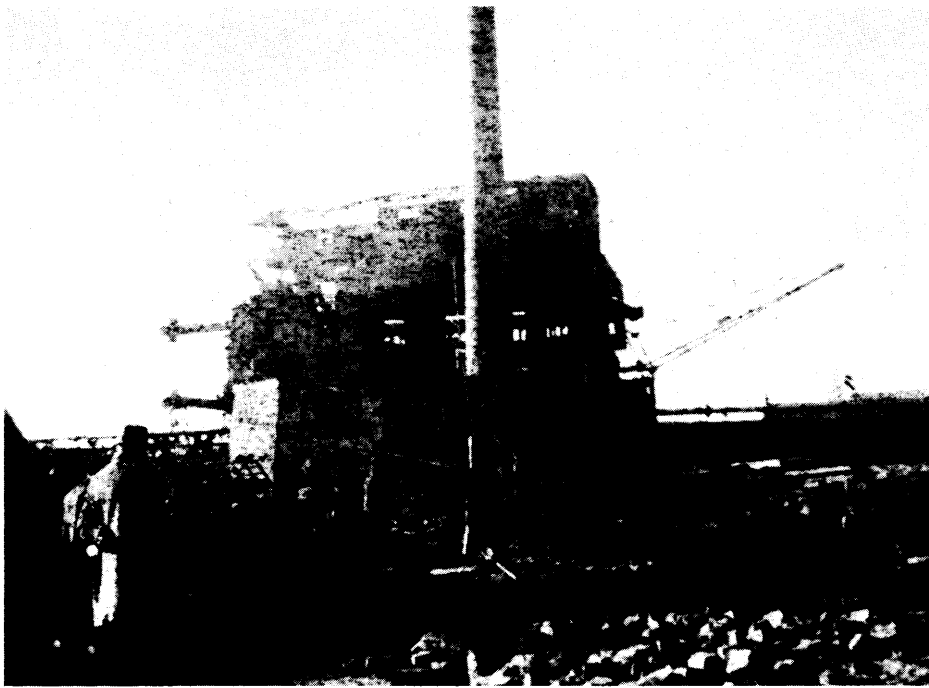

De gasfabriek in Arnhem vlak nadat de branden waren geblust en de lijken van de doden geborgen.
(Foto: mevrouw Hilferink, Arnhem)



De inslagen van een aantal brisantbommen in de Hazelaarstraat in Arnhem-zuid. Het was een deel van de bommenlading die werd afgeworpen door het meest links vliegende toestel in de formatie.
(Foto: mevrouw Polman, Arnhem)



De verwoestende uitwerking van de bommen van de vorige foto op de woningen aan onder andere de Hazelaarstraat in Arnhem-zuid. De foto werd genomen door de camera aan boord van de B-24 van Lt. Mark, die vreemd genoeg oorspronkelijk geheel rechts in de formatie vloog. Door de desoriëntatie zullen de diverse plaatsen in de groep ook wel verwisseld zijn.
(Foto: Mrs. Stevens, USA)



De heer Roel Janssen (zie pijl) met enige collega's tijdens de middagpauze. De foto werd gemaakt in 1944, vlak voor het bombardement op het terrein van 'Arufa'. Op de achtergrond de gasfabriek in Arnhem.

(Foto: R. Janssen, Oosterbeek)

gens een speciaal procedé, metaaldelen werden voorzien van rubber dat er met behulp van een paarsachtige vloeistof – die zeer geheim was – aan vast werd gehecht. Een vereiste bij deze behandeling was dat er volkomen stofvrij werd gewerkt. Was dat niet het geval, dan liet het rubber los met catastrofale gevolgen voor de machine of besturings-eenheid waarin het onderdeel werd toegepast. Al verschillende malen was er op gewezen dat het hele productieproces niet optimaal functioneerde maar de chef van deze afdeling, de vijfendertigjarige Roelof 'Roel' Janssen uit Oosterbeek, maakte zich daar niet zo'n zorgen om. Naar zijn idee was het beter dat zo weinig mogelijk onderdelen aan het gestelde doel beantwoordden. Het was zijn manier om de Duitse zaak toch nog een beetje te saboteren.

Op dinsdag 22 februari, vlak na de schafttijd, liep Janssen met een aantal collega's naar de eerste verdieping waar zijn afdeling was. In de werkplaats aangekomen hoorden zij het gebrom en gedreun van 'een stelletje vliegtuigen.' Janssen klom op een tafel en ging uit het raam hangen om beter te kunnen kijken. Hij zag de bommenwerpers aankomen schuin over de eierveiling uit de richting Westervoort. Ze vlogen niet hoog, in groepen van een stuk of zes, zeven bij elkaar. De bomluiken stonden al open en er vielen bommen uit die hij door de lucht zag tuimelen. De bommen sloegen in voordat hij goed en wel van de tafel af was. Twintig meter bij hem vandaan explodeerden de eersten in geweldige vuurstralen gemengd met

zand en rook. De grote booglampen boven de werktafels kwamen met een donderend geraas naar beneden. Mensen om hem heen probeerden dekking te zoeken onder de tafels, maar dat ging niet. Op ongeveer vijftien centimeter van de vloer vandaan waren zware opbergplanken aangebracht waaronder een mens onvoldoende ruimte had. Het hele gebouw trilde en schudde onder het geweld van de inslagen.

Janssen vloog naar de nooduitgang, het schaftlokaal door, het trapje af en eenmaal buiten stak hij de kolenbergplaats over. Dat was de enige manier om bij de rivier de Rijn te komen. Hij wilde bij de fabriek weg in de hoop dat het daar veiliger zou zijn. Hij wist natuurlijk niet hoelang het zou gaan duren en had grote angst dat er nog meer zou komen. Ondertussen waren een paar anderen uit de fabriek hem gevolgd en samen stonden ze nu voor het twee meter hoge hek dat het terrein van 'ARUFA' omsloot. Ze klommen er overheen en belandden op het achterste gedeelte van de Gelderse kolenhandel en renden verder naar de rivier, langs Rijnstaal op de hoek en de verbandfabriek van Hillen. Vlak bij deze fabriek zat een man tot aan zijn middel in de grond. Ze vergaten meteen waarnaar ze op weg waren en groeven met hun handen de man onder het zand vandaan. Het was evenwel al te laat: de man was dood. Het slachtoffer had een vreemde blauwe kleur maar zo te zien geen verwondingen. Even verderop stak een been van een man onder het houtwerk en het puin van de verbandfabriek uit. Ook deze werd zo snel mogelijk bevrijd,

Een gedeelte van een kaartje waarop precies de bominslagen in Arnhem-zuid staan opgetekend. (Gemeentearchief Arnhem)

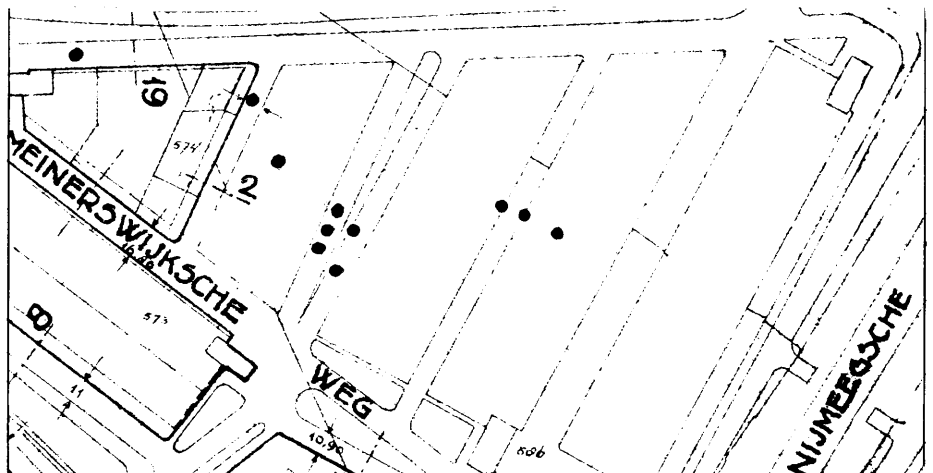

Enkele totaal vernielde woningen aan de Wilgenlaan in Arnhem na het bombardement. (Foto: familie Polman, Arnhem)



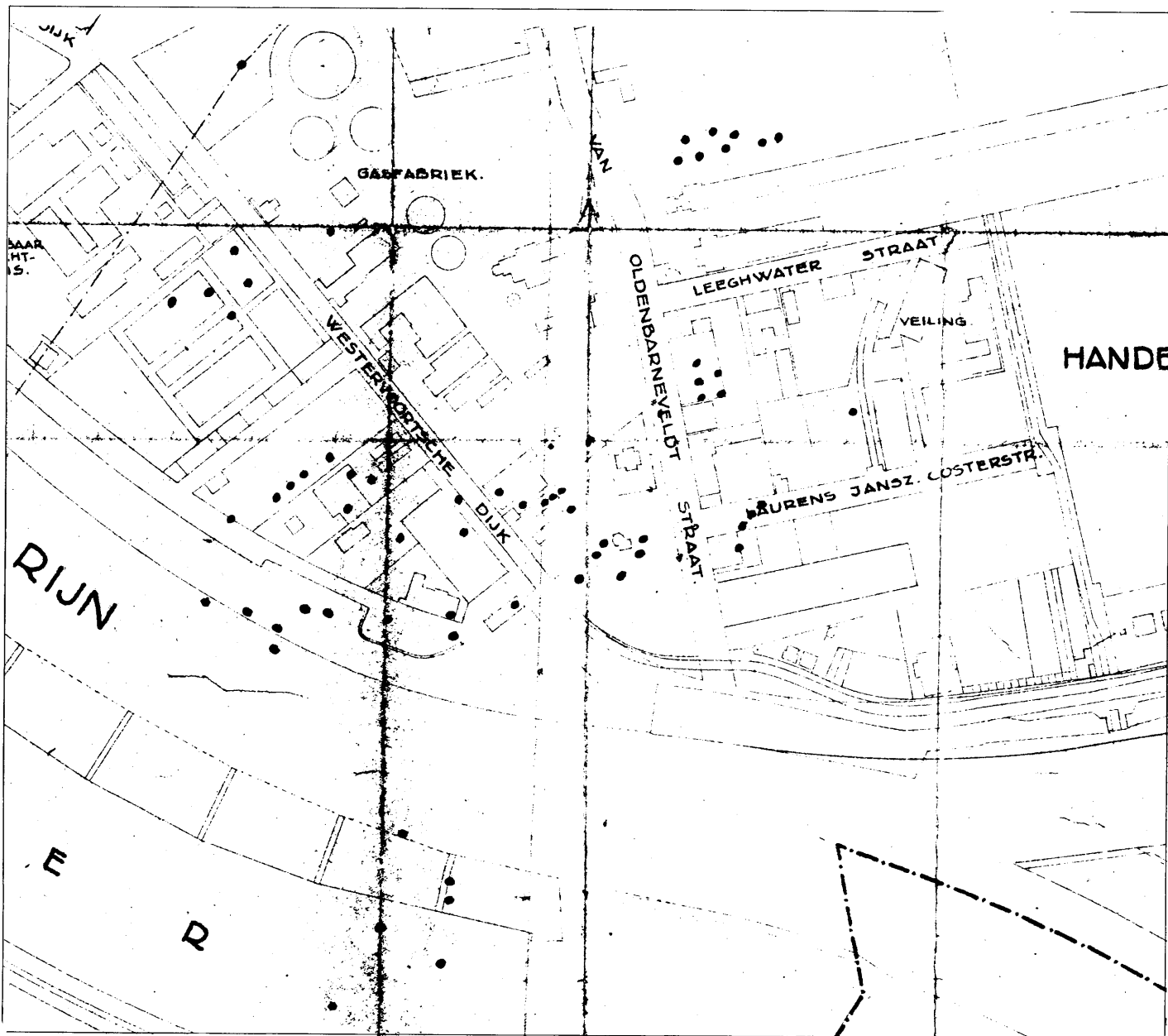

maar helaas, ook deze man was reeds overleden. Een meisje met een grote open wond aan het bovenbeen lag bovenop een hoop balken en stenen. Aan de blauwe kleur zagen ze echter meteen dat hulp hier ook te laat gekomen was. Overal om hen heen was het een ravage; de gasfabriek, glashandel van Ommeren, overal waar je keek was de boel in puin.

Ze besloten samen over het hek van de gasfabriek te klimmen. Daar stond een houten schaftkeetje dat half in de grond was gezakt maar er kwam nog wel rook uit de schoorsteen. Door het verwoeste raam van het keetje lag een man die met zijn been bekneld zat onder balken en hout, maar ze hadden hem zeer snel bevrijd. De man bleef roepen en wijzen in een bepaalde richting:: 'Die, die,' zodat ze op de aangegeven plek gingen graven en daar het lijk van zijn collega vonden. De man reageerde er evenwel niet meer op. Hij was ook dood.

Intussen krioelde het nu van de mensen om hen heen. Politie, mensen van de Lucht Beschermings Dienst, brand-

weerlieden en EHBO-helpers. Allen liepen zo op het eerste gezicht doelloos door elkaar heen. Janssen voelde zich nu een beetje overbodig en ging terug naar zijn bedrijf in de hoop dat daar nog wat gedaan kon worden. Hij werd echter al vrij snel door de politie tegen gehouden. Niemand werd meer in het getroffen gebied toegelaten en het hielp niets of hij maar bleef zeggen dat hij op de 'ARUFA' werkte, zij lieten hem niet passeren.

Ongeveer op hetzelfde moment kreeg Janssens vrouw in Oosterbeek bezoek van de buurvrouw. Ze kwam achterom de keuken in en riep: 'Heb je het al gehoord? De Arufa is gebombardeerd, niemand is er levend uitgekomen! Mevrouw Janssen herstelde zich snel van de eerste schrik en besloot zelf bij de fabriek te gaan kijken; ze wilde weten wat er aan de hand was. Samen met een buurmeisje rende ze meer dan ze liep naar het industrieterrein in Arnhem in de hoop dat ze bij de fabriek zou worden toegelaten. Dat bleek niet zo te zijn.

Een kaartje van het industrieterrein en de 'Rijnwijk' in Arnhem met daarop ingetekend de plaatsen waar de verschillende bommen terecht kwamen. Gelukkig viel een deel van de bommen - zonder enige schade aan te richten - in de Rijn. (Gemeentearchief Arnhem)

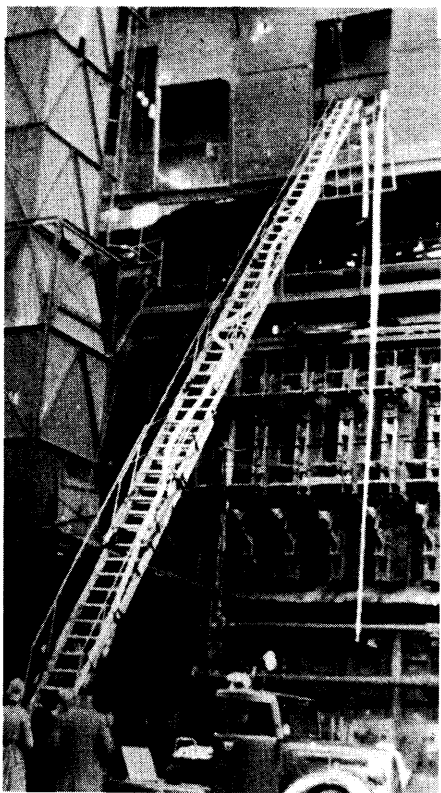

'Te 13.37 uur kwam het bericht binnen, dat ook de gasfabriek was getroffen en aldaar brand was uitgebroken. Onmiddellijk werd de groep van de kring, waarin dit fabrieksgebouw ligt, met een motorspuit uitgezonden. Aangezien deze brand volgens nadere berichten een ernstig karakter aannam, werd ook een automobielspuit van groot vermogen van den Hoofdpst uitgezonden. Nadat bekend werd, dat een der hoogste gebouwen van dit fabrieksgebouwencomplex in brand stond en daarin personen in gevaar verkeerden, werd een autoladder uitgezonden eenige tijd daarna door een tweede autoladder gevolgd. Aangezien de waterleiding in de omgeving van de getroffen gebouwen door bomtreffers geraakt was, werd de automobielspuit aan den Rijn geplaatst en vandaar het bluschwater naar het brandende gebouw aangevoerd. Met behulp van de autoladder konden echter slechts enkele lijkken van de in dit gebouw vertoevende personen geborgen worden.'

(Deel van een rapport van de brandweercommandant aan de burgemeester van Arnhem)
(Gemeentearchief Arnhem)

Ze werd tegen gehouden door een Duitser die haar terugstuurde en niet begreep wat ze wilde. Gelukkig kwam er een politieman aan te pas die haar verwees naar een in de haast opgericht crisiscentrum, maar daar kon men haar ook niets vertellen. Ze zag toch nog kans om bij de fabriek te komen en dat gaf haar weinig hoop, grote delen van het bedrijf waren in puinhopen veranderd. Het zag er inderdaad naar uit dat niemand dit had kunnen overleven. Er ging van alles door haar heen toen ze in de richting van de Spijkerlaan liep. Het buurmeisje was ze in de verwarring kwijtgeraakt maar daar maakte ze zich niet zo veel zorgen over want ze was het meest bezorgd om haar kinderen die nu geen vader meer hadden. Als een wonder uit de hemel ontwaarde ze, honderd meter bij haar vandaan, aan de overkant van de Spijkerlaan, haar man die daar - duidelijk verduwaasd - op zijn dooie gemak liep te wandelen. Plotseling keek hij in haar richting en rende naar haar toe. Huidend van geluk, zonder dat ze iets tegen elkaar zeiden, vielen ze elkaar om de hals.

Later kreeg Janssen toch nog problemen met zijn Duitse directeur. Op een dag kwam deze man bij hem in de werkplaats om een aantal hoge Duitse officieren zijn bedrijf te tonen. Midden in een verhaal over de geweldige zuiverheid van deze werkplaats, waar alles zo schoon werd gehouden dat je van de grond kon eten, veegde hij met zijn hand over een van de schappen. Er lag een flinke laag stof en zand op het schap en op de onderdelen. De volgende dag moest Janssen 'op kantoor' komen waar hem werd medegedeeld dat hij op staande voet was ontslagen en hij werd vervolgens naar een werkkamp in Duitsland gestuurd.

Na de oorlog kwam hij behouden weer thuis.

Pjotr Kubarin was dronken. Vanmorgen - in alle vroegte - had hij van zijn Duitse sergeant de fles *Schnapps* gekregen die hij de avond tevoren met kaarten van hem gewonnen had. Zij waren de hele nacht in touw geweest, samen met de overige bemanningsleden van het stuk luchtafweergeschut waarvan hij deel uitmaakte. Hij was al een paar weken ziek van heimwee en wilde eigenlijk het liefst deserteren, maar omdat hij wel wist dat hij onmiddellijk zou worden gepakt, was hij toch maar doorgegaan met zijn werk.

Al vroeg in de morgen was hij begonnen met het leegmaken van de fles. Hij voelde zich eigenlijk wel prettig terwijl hij door Arnhem zwalkte met de fles in de zak van zijn veel te grote legerjas. Hij had om twee uur een appel, maar totaal geen zin om daar te verschijnen. Ergens in zijn achterhoofd drong het tot hem door dat er iets abnormaals aan de

hand was; er was bijna niemand op straat en dat vond hij vreemd. Hij hoorde ook vaag dat er vliegtuigen in de lucht waren. Zijn benevelde brein signaleerde echter niet dat er luchtalarm was. Uit een soort beroepsmatige belangstelling keek hij omhoog en registreerde dat het Amerikaanse bommenwerpers waren die erg laag vlogen. Tot zijn ontzetting bemerkte hij ook dat de bomluisen openstonden. Hij bleef midden op straat stilstaan en wilde wegvluchten, maar het was net of zijn benen niet wilden gehoorzamen. Iemand schreeuwde iets naar hem en stond aan zijn jas te trekken, maar hij begreep het niet. Ze sleurden hem met geweld in een inham en verdwenen weer.

Hij lag half op zijn rug toen het gebouw achter hem een voltreffer kreeg. Alles om hem heen stortte in elkaar en hij werd bedolven onder puin, zand en stof. Hij lag met zijn hoofd op de kromming van zijn rechterarm en kon door de opening tussen zijn elleboog en zijn gezicht ademen. De rest van zijn lichaam kon hij absoluut niet bewegen, maar hij voelde geen pijn. Even raakte hij in paniek, maar hij begreep dat dat geen zin had. Hij begon te bidden, in het Russisch, zijn moedertaal.

Pjotr moet in slaap gevallen zijn of bewusteloos zijn geraakt, want het was al donker toen hij wakker werd en stemmen hoorde. Hij begon om hulp te schreeuwen, maar zijn stem klonk erg schor. Boven hem, bemerkte hij nu, waren ze bezig met het puin en de balken te verwijderen. Hij zakte weer weg in een soort roes, maar voelde nog steeds geen pijn. Toen de reddingsploeg de man die zulke vreemde geluiden uitstootte eindelijk onder het puin vandaan had gehaald, werd hij 'met spoed' naar een veldlazaret vervoerd. Daar ontdekten de artsen dat zijn linkerbeen op drie en zijn linkerarm op twee plaatsen was gebroken; hij had voorts twee gebroken ribben en zijn rechteroor was finaal verdwenen.

Het was twaalf uur 's nachts toen hij in het lazaret werd afgeleverd. Pas later, toen hij weer herstellende was, vernam hij dat dat in de nacht van 23 op 24 februari was geweest. Hij had bijna vierendertig uur onder het puin gelegen. Vlak na de geallieerde luchtplandingen op 17 september vluchtte hij uit het lazaret en zag hij kans in Eindhoven te komen. De laatste maanden van de oorlog bleef hij daar, leerde er een meisje kennen en is in 1947 met haar getrouwd.

Toen Pjotr onze taal machtig werd, kreeg hij een baan en bleef in Nederland wonen. Zijn linkerbeen is drie centimeter korter dan tevoren, zodat hij nu mank loopt, maar hij is blij er 'zonder kleerscheuren,' te zijn af gekomen, zoals hijzelf zegt.

Van de Duitsers moet hij nog steeds niets hebben.

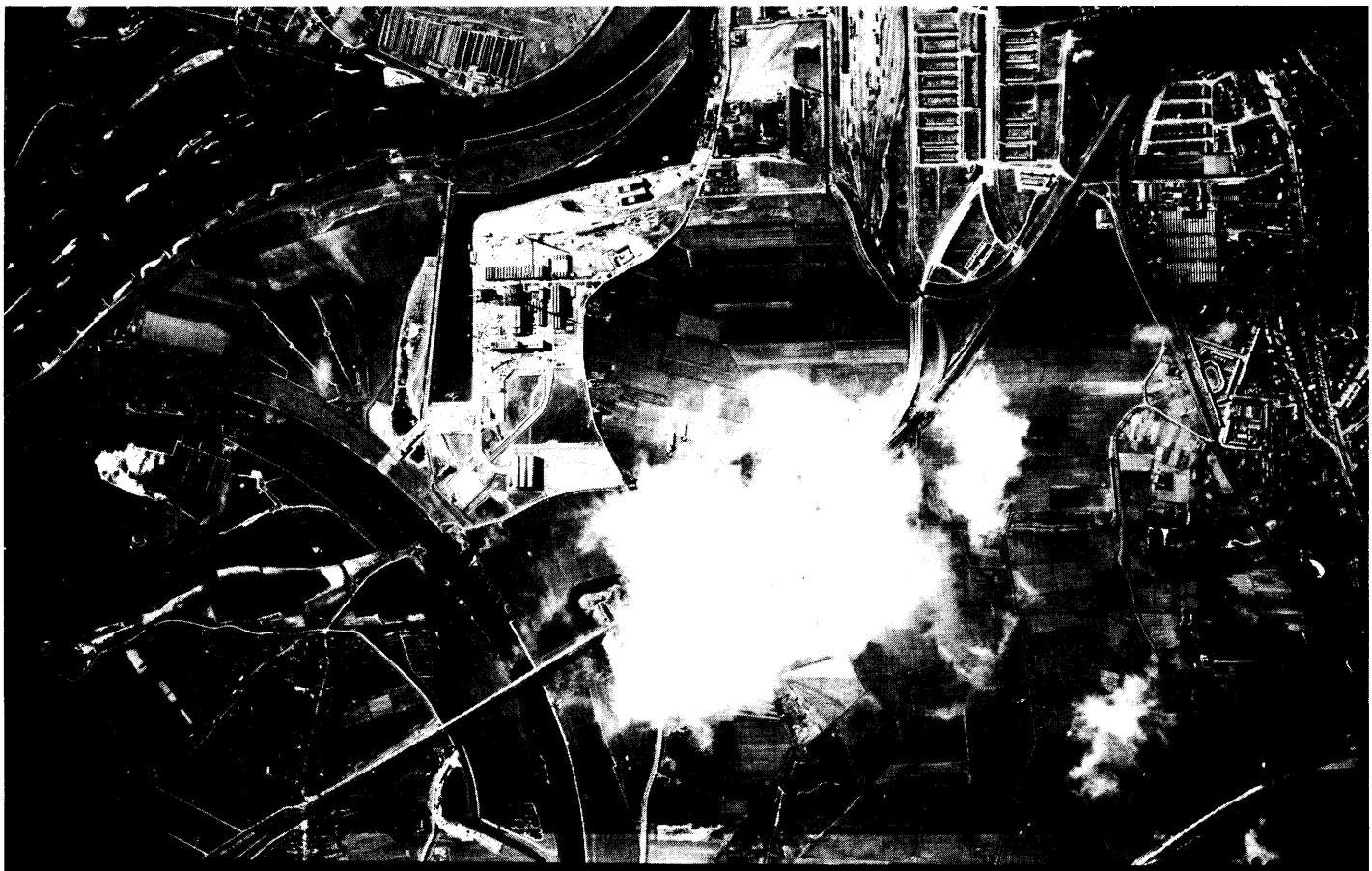

(SAV-446-51-3)(22-2-44)(29150-7" 17000')(ARNHEM)



(SAV-446-49-2)(22-2-44)(29140-7" 16000')(ARNHEM)

Links boven:

Een bommenwerper van 446 BG, met serienummer 29150, die opnamen maakte van het bombardement op Arnhem. Deze B-24, met als piloot Lt. Mark, was een van de toestellen in deze sectie met een automatische camera aan boord. Het maakte foto's direct na het 'bombs away'. Onder dit trosje bommen is duidelijk nog een andere groep van twaalf bommen herkenbaar. (Foto: Mrs. Stevens, USA)

Links onder:

Het industrieterrein en het spoorwegemplacement enige seconden voor de bominslagen, gezien vanuit de Liberator van Lt. Griffith boven Arnhem. Boven de kogelvormige waterpartij (links onderaan de foto) is een aantal bommen zichtbaar op weg naar het doel. Het zijn waarschijnlijk de bommen geweest die insloegen in de huizen op Arnhem-zuid. (Foto: Mrs. Stevens, USA)

Op het industrieterrein in Arnhem was een aantal grotere en kleinere bedrijven gevestigd, waaronder Billiton, de gasfabriek, de Arnhemse Rubberfabriek 'Arufa', de verbandfabriek van Hillen, glashandel van Ommeren, Rijnstaal en nog een aantal andere. De meeste van deze bedrijven hadden een schafttijd tussen de middag van twaalf tot half twee, een tijd waarin de werknemers meestal ergens in het bedrijf of in de kantine (wat toen ongetwijfeld schaftlokaal zal hebben geheten), hun middagmaaltijd verorberden. Het was altijd een mooi moment om de toestand in de wereld te bespreken en de discussies liepen meer dan eens hoog op en zo af en toe kwam er zelfs slaande ruzie van,

vooral als er een of meer bij zaten die van de 'Partij' waren. Het mooie weer had nu echter vele arbeiders naar buiten gelokt en ze zaten hier en daar verspreid op de fabrieksterreinen in het zwakke zonnetje. Ook hier wees niets erop dat de vliegtuigen die ze even van tevoren naar het oosten hadden zien vliegen, iets méér van plan waren dan Duitsland aan te vallen. Het was in deze tijd van de oorlog ook hier weer het enige teken, dat de geallieerden iets deden om 'de mof op zijn donder te geven,' iets dat bijna iedereen verheugde. Het was dan ook inderdaad het enige zichtbare bewijs dat er iets aan gedaan werd. De kranten uit die tijd werden door de

De kracht van de brisantbommen op het rangeerterrein in de nabijheid van het Arnhemse industrieterrein was zo groot dat een goederenwagon boven op een andere terecht kwam. (Foto: F. Schiebergen, Arnhem)

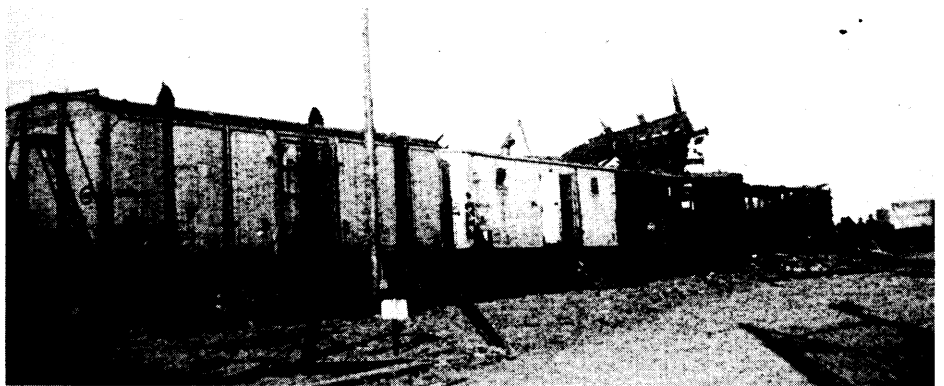

De Rijnwijk in Arnhem in de middag van het bombardement. (Foto: mevrouw Hilferink, Arnhem)



Een gebouwtje op het terrein van de gasfabriek in Arnhem, zwaar geteisterd door het bombardement. (Foto: F. Schiebergen, Arnhem)



De verbandfabriek van Hillen en Co. op het industrieterrein in Arnhem.
(Foto: mevrouw Hilferink, Arnhem)

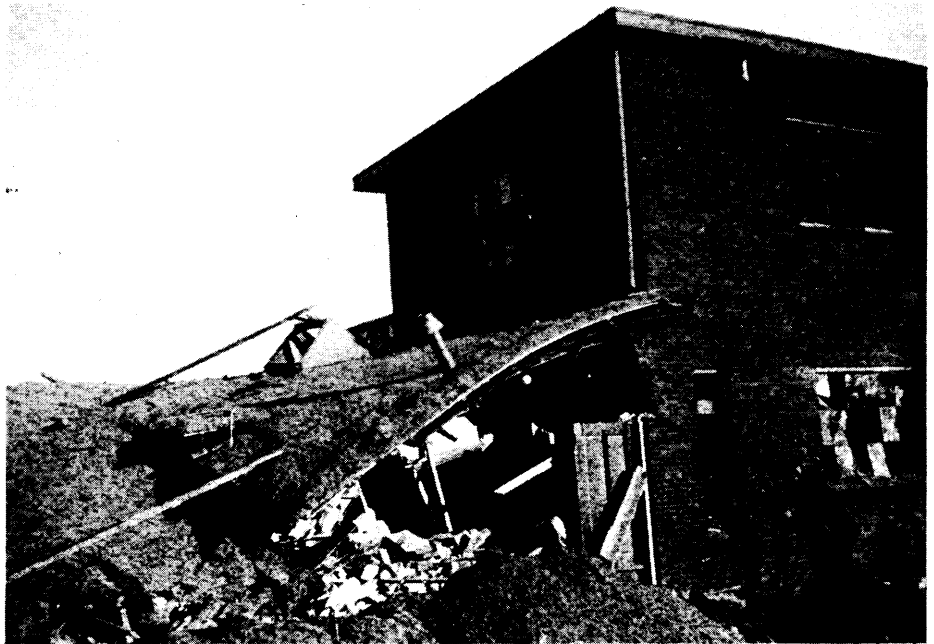

Geheel rechts:
Enige totaal vernielde woningen aan de Wilgenlaan in Arnhem-zuid.
(Foto: fam. Polman, Arnhem)

GEMEENTEWERKEN TE ARNHEM.

1944
3 MARI. 1944 *Ma 4434/37*

CONCEPT: *Ehv.*
TYPIST: *dg. 2. 3. 44.*
DOSSIER: *1205/18*
ANTWOORD OF APOSTILLE
VAN SCHRIJVEN
AANTAL BIJLAGEN: *No.*
staat,
teekening no. 17503.

Aan
den Heer ~~den~~ Burgemeester ~~en Wethouders~~
der gemeente *Arnhem.*

ARNHEM, den 3 Maart 1944.

Op den 22^{sten} Februari 1944 om 13,30 uur, had op de stad Arnhem een luchtaanval plaats.

Behalve dat een aantal slachtoffers te betreuen viel, had de aanval ook belangrijke materiele schade tengevolge.

Speedig bleek, dat door het afwerpen van ongeveer 80 stuks brandbommen enkele stadswijken ernstig waren getroffen, n.l.:

- a. de industriewijk nabij de Gasfabriek,
- b. de woonwijk genaamd Rijnwijk,
- c. de woonwijk Arnhem-Zuid.

In de onder a) genoemde wijk werd de Gemeente-Gasfabriek wel het zwaarst getroffen. Een gedetailleerd rapport zal U hierover van den Directeur van het bedrijf bereiken.

Naast de Gasfabriek kregen onderstaande gebouwen belangrijke schade aan muren, bekapping en glazuriten:

- het Gemeente-Slachthuis,
- de fabriekgebouwen van de N.V. Rijnstaal aan den Westervoortschedijk en de Van Oldenbarneveldtstraat,
- het fabriekgebouw van de N.V. Chemie Fox aan de Nieuwe Kade,
- het fabriekgebouw van de Na. Hillen & Co. v. Oldenbarneveldtstraat,
- het fabriekgebouw van de N.V. Glas- en Verfindustrie v/h v. Ommeren & Co aan de Leegwaterstraat,
- het fabriekgebouw van de C.V. Arnhemse Rubberfabriek aan de Leegwaterstraat,
- de gemeente-woning aan de Veilingstraat no. 2,
- de brandstoffenloods en een tweetal ondergeschikte loodsjes van de Gemeente aan de Nieuwe Kade.

Behalve aan genoemde gebouwen werd schade toegebracht aan: de openbare wegen, t.w. Westervoortschedijk, v. Oldenbarneveldtstr. en Nieuwe Kad.

Van den kademuur aan de Nieuwe Kade werd een deel, dat voltreffers kreeg, ontzet, zoodat deze muur over een zekere lengte vernieuwd

129-2025-10-72

De brief van de Arnhemse directeur van gemeentewerken aan de burgemeester met daarin een opsomming van aangerichte schade ten gevolge van het bombardement.
(Gemeentearchief Arnhem)



bezetter gedirigeerd en daarom kon niemand vertrouwen hebben in de berichtgeving. Op een van de kleinere bedrijven, een lederfabriek, werkte Epie Swam. De achttienjarige Swam had in feite al om twaalf uur naar huis kunnen gaan voor de middagpauze. Toen de bel van de pauze echter om die tijd ging, mocht hij, evenals de anderen, niet weg vanwege het luchalarm. Ze bleven dus maar een beetje in de fabriek rondhangen, zonder dat er iets speciaals gedaan werd. Ze gingen ook niet buiten kijken naar de overtrekkende vliegtuigen. Ze geloofden het wel. Zij hadden het al zó vaak gezien, dat er geen belangstelling meer voor getoond werd. Direct ná het veiligsignaal van het luchalarm liep Epie de fabriek uit, op weg naar huis om te eten. Hij woonde vlak bij zijn werk in de Rijnwijk, vandaar dat hij 's middags niet 'overbleef.'

Plotseling zag hij een formatie vliegtuigen aankomen en 'de hele zaak losgooien,' dook weg en ging plat tegen de muur van het eerste het beste gebouw liggen dat hij zag. Op dat moment was hij bij de gasfabriek, op de hoek van de Badhuisstraat. Toen het eerste geweld voorbij was, een geweld waarbij hij verschillende keren door de luchtdruk werd opgepakt en weer neergesmeten, maakte hij dat hij weg kwam uit deze 'ravage. Zo vlug zijn benen hem dragen konden, rende Epie richting huis, maar hij moest het al na een tiental meters opgeven. Overal op straat lagen nu hopen puin en rommel maar bovenal: dode en gewonde mensen...

Overal afschuwelijke tonelen. Even verderop werd een jongetje van een jaar of zes opgepakt dat als een ledpop uit elkaar gerukt was. Op het dak van de gasfabriek lag een bed. Later beweerde men dat een oude man met dit bed uit het huis geworpen was en op dit dak terechtgekomen was. In een van de straten van de Rijnwijk gooide een meisje van een jaar of twaalf de deur achter zich in het slot van angst. Een paar mensen, die achter haar aan het huis hadden willen binnenvluchten, daarbij de weg versperrend. Die moesten dus noodgedwongen op straat blijven staan. Het werd hun redding! Later bleek dat het meisje in het huis was omgekomen, terwijl de mensen die haar wilden volgen, het allemaal overleefd hadden.

Toen Epie bij zijn huis kwam in de Rijnwijk, sloeg de schrik hem pas goed om het hart. De wijk had een paar voltreffers gekregen en van zijn ouderlijk huis stond alleen de voorgevel nog wankel overeind. In de keuken stond nog een pan met boerenkool op het gasstel. Zijn ouders waren in geen velden of wegen te bekennen, dus ging hij naar hen op zoek. Enige uren later vond hij zijn vader pas, die al die tijd bezig was geweest met puinruimen en zoeken naar overlevenden. Hij mankeerde

zal moeten worden.

Een drietal aldaar liggende schepen kregen ernstige schade. Het gevolg hiervan was, dat twee schepen voor de kade zijn gezonken.

In de Van Oldenbarneveldtstr. werden over een zekere lengte de aanwezige kabels en leidingen vernield, o.a. de persleiding van het gemeal in het Arnhemse Broek naar den Rijn.

Ook het spoorwegemplacement werd getroffen; aldaar werd schade toegeschaad aan de opgeslagen materialen en spoorwagons.

Voorts verkregen diverse woningen in de v. Oldenbarneveldtstr., Broekstraat en omgeving glasschade.

In de onder b) genoemde wijk bepaalde de schade zich tot woonhuizen en de openbare straat.

17 woningen werden door bominslag, gevolgd door brand, totaal ~~verwoest~~ verwoest.

21 woningen werden zwaar beschadigd.

36 woningen werden licht beschadigd, terwijl een groot aantal woningen glasschade opliep.

De schade aan de straat betreft het wegdek en de rioleering.

In de onder c) genoemde wijk bepaalde de schade zich eveneens tot woonhuizen en de openbare straat. De getroffen straten zijn de Wilgenlaan en de Haagdoornstraat.

25 woningen werden door bominslag totaal verwoest,

23 woningen werden zwaar beschadigd,

57 woningen werden licht beschadigd, terwijl een groot aantal woningen glasschade opliep.

De schade aan de openbare straat bepaalde zich ook hier tot het wegdek en de rioleeringen.

Om een overzicht te krijgen welke woningen verwoest of beschadigd zijn, heb ik een opname laten verrichten. Het resultaat daarvan treft U als bijlage hierbij aan.

Voorts heb ik op een tekening de plaatsen der gevallen brisantebommen doen aangeven. Een exemplaar (tekening no. 17503) daarvan gaat tevens hierbij.

De Directeur van Gemeentewerken,

J.P. ...

J/721. 542 SQDN. 26-MAR-44/E/36



Een verkenningsvliegtuig van 543 squadron van de RAF maakte deze foto op 26 maart 1944 van het getroffen gebied in Arnhem. De ravage op het industrieterrein en in de Rijnwijk is hierop duidelijk te herkennen.
(Foto: Gemeentearchief Arnhem)

niets. Zijn moeder konden ze echter niet vinden.

Uit huis werd nog zoveel mogelijk gered, al was het niet veel. Later brandde het hier en daar in de wijk. Enige dagen later kwam er een groep Duitse militairen, waarschijnlijk van de genietroepen, die de voorgevel van het huis omtrokken aangezien er instortingsgevaar was. Dat ging nogal gemakkelijk omdat er geen zijmuren meer aanzaten.

Toen het puin van deze muur werd

weggeschept, vond men ook Epie's moeder. Ze had zoveel puin op zich gekregen, dat ze daardoor vrijwel direct gedood moet zijn geweest. Even later vond men onder dit puin ook nog een buurjongetje dat hetzelfde lot getroffen had.

Epie kreeg de zware taak zijn moeder in het Gemeenteziekenhuis te identificeren. Het is een beeld da na veertig jaar nog altijd niet uit zijn geheugen verdwenen is.

19. Relas van een boordschutter (2)

Arthur Livingston zat met zijn duimen te draaien; dat deed hij letterlijk omdat dat hem niet alleen iets te doen gaf, maar het was voor hem ook een soort bijgeloof geworden. Velen van zijn collega's in de Eighth Air Force hadden dergelijke eigenaardige gewoonten. Niemand spotte daarmee, maar het ging wel eens iets te ver, vond hij. Er waren er die op de kamer alles zo achterlieten – zonder iets op te ruimen – want het moest eruit blijven zien alsof ze zo terug waren. De gekste mascottes werden bewaard en meegenomen. Er werd beweerd dat een van de officieren op de basis de kousen, die zijn vrouw bij hun huwelijk had gedragen, als een soort shawl om zijn hals droeg als hij moest vliegen; een van de jongens op zijn kamer zou onder geen voorwaarde de lucht ingaan als hij zijn troetelpop, een aapje dat hij als baby had gekregen, niet aan een koord om zijn hals had hangen.

Zelf had Livingston geen mascotte; het enige voorwerp dat hij altijd bij zich had was een medaille van St. Christoffel, die zijn moeder – zonder dat hij het wist – in de voering van zijn vliegjack had genaaid. Pas een paar weken geleden, toen hij het jack aftastte naar wat muntstukken, was hij erachter gekomen. Hij had erom gelachen. Hij geloofde daar allemaal niet zo in, maar had het ding wél laten zitten. Af en toe betrapte hij zich erop dat hij het ding betastte om te controleren of het er nog wel zat... Hij had nu niet veel meer omhanden. De langdurige procedure van het verzamelen ging aan hem en aan andere schutters voorbij. Zij hadden wel de taak goed uit te kijken naar andere bommenwerpers die te dichtbij kwamen en waarmee ze in botsing zouden kunnen komen, maar dat had hij nog nooit meegemaakt. Alles ging altijd volgens een bepaald patroon en het had iets te maken met een radiobaken, maar hij snapte niet hoe dat allemaal in zijn werk ging.

Vandaag was het zicht allerbelabberst. Meer dan dertig, veertig meter kon hij niet voor zich uitkijken door de dikke wolken waarin ze nu vlogen en af en toe stak hij zijn hoofd uit het luik om ook naar voren en achteren te kijken, maar dat had niet veel zin. Bovendien was het

op deze hoogte ontzettend koud en iedere keer als hij zijn hoofd in de felle wind buiten het luik stak was het net alsof zijn gezicht bewerkt werd met vlijmscherpe naalden.

Aan het steeds maar rondjes draaien merkte hij nu dat ze op formatiehoogte waren en wachtten op de anderen. Af en toe kon hij nu tussen de sliertige wolken een andere B-24 zien. Een van de zijluischutters zwaaide naar hem, maar hij wist niet of de ander kon zien dat hij terugzwaaide omdat het toestel weer een veel dikkere wolk invloog. Hij wist dat het nog wel even kon duren voor ze op weg zouden gaan naar Duitsland en probeerde een wat gemakkelijker houding te vinden waarin hij zowel naar buiten kon kijken en tegelijkertijd minder last had van de ijzige wind die nu steeds kouder werd.

Af en toe hoorde hij over de intercom de piloot met de navigator en de radioman praten. Het waren alleen maar technische aanduidingen die met koers en hoogte te maken hadden. Hij keek naar John Shea, de linker zijluischutter die achter hem stond, maakte een gebaar door met zijn armen over elkaar een bibberende beweging te maken en schreeuwde vlak bij zijn oor om boven het geraas van de motoren uit te komen: 'Koud, hè?' De ander knikte heftig om hem te laten weten dat hij het met hem eens was, draaide zich om en keek weer naar buiten.

Zonder enige waarschuwing vlogen ze nu plotseling in helder weer. Het verbaasde Livingston altijd dat dit weerbeeld in Europa zo snel van dicht bewolkt naar helder kon veranderen. Nu zag hij ook tientallen andere bommenwerpers in de formatie die meteen dicht op elkaar kropen nu ze elkaar goed konden zien. Beneden zich ontwaarde hij het Kanaal. Terwijl hij zijn hoofd naar buiten stak zag hij de kustlijn van het Europese vasteland. Of het Nederland of België was kon hij nu nog niet zien, maar dat was plotseling niet meer belangrijk. Aan de buitenkant van de formatie zag hij enige 'Liberators' in gevecht met Duitse jagers!

Hij drukte de knop van de intercom in en riep als een soort algemene informatie voor allen in het toestel: 'Vijandelijke jagers op vier uur hoog!', wat

betekende dat iedereen zich klaar zou gaan maken voor het gevecht. De piloot antwoordde direct: 'Ik had ze al gezien, *waistgunner*, dank je.'

Hun eigen toestel werd niet aangevallen en na enige minuten was het gevaar voorbij. Even later, vliegende tussen Rotterdam en de Zeeuwse eilanden, begon het eerste luchtafweergeschut te vuren. Overal om hen heen verschenen de zwarte wolkjes van de ontplofende granaten die er altijd zo onschuldig uitzagen, maar bij een treffer een bommenwerper totaal uit de lucht konden blazen. Het vuur was erg onnauwkeurig en de hele formatie vloog recht door zonder uitwijkende manoeuvres om de granaten van de *Flak* te ontlopen.

Het landschap dat kilometers onder hen voorbijtrok, zag er in de waterige middagzon zo vredig uit. De glinsterende sporen van de rivieren die als zilveren linten door het vlakke Nederlandse landschap kronkelden leken alsof ze met een pen getekend waren op een kaart. Er was bijna geen leven te bespeuren op deze kaart, met uitzondering van de witte V-vormige sporen die de schepen door het water trokken. Het was nu bijna half één. Over de intercom ontstond een discussie tussen de piloot en de radio-telegrafist over een terugroepbericht van de basis. Livingston kon niet horen waarover het precies ging, maar hij begreep wel dat het handelde over een vaag bericht dat op een of andere manier moest worden geverifieerd. Inwendig hoopte hij dat de hele onderneming zou worden afgelast. Ze zouden dan voor twee uur al weer op de basis kunnen zijn en de rest van de dag luierend doorbrengen in plaats van felle gevechten te moeten leveren met de *Luftwaffe*. Tot zijn ergernis hoorde hij de piloot en de navigator nu met elkaar overleggen wat ze zouden gaan doen. Livingston voelde dat het grote vliegtuig een bocht naar links ging inzetten, maar hij kon door de wolken niet zien waar ze zich bevonden. Shore, de eerste piloot, gaf nu opdrachten om uit te kijken naar een gelegenheidsdoel. Inmiddels zat de bommenrichter Thomas Moore in de neuskoepel al over zijn bomrichtvizier gebogen.

Lloyd Hart, de navigator zei met zijn

wat slepende, rustige stem: 'Sir, wat daar voor ons ligt is Bocholt in Duitsland, zullen we daar onze aanval op richten?' Hij werd onderbroken door de stem van de bommenrichter vanuit zijn uitkijkpost helemaal voor in het toestel: 'dan zullen we onze aanvalsrund moeten maken dwars door een andere formatie heen, Sir. Ongeveer op een kilometer afstand vliegt een groep van oost naar west.'

'Ja, ik zie ze nu ook, Thomas,' kwam de piloot ertussen. 'We gaan een bocht naar rechts maken en proberen het daarna nog een keer.'

Het toestel helde nu schuin over naar rechts. De beide zijluikschutters moesten zich vastgrijpen om niet te vallen, maar dat duurde maar enkele seconden, toen lag het vliegtuig weer recht.

Livingston ergerde zich al bij voorbaat. Hij wist wat er nu zou komen. Dat had hij al vaker meegemaakt. Officieren waren uitslovers, bedacht hij nu. In plaats van rechtstreeks naar huis te gaan, begonnen ze aan een levensgevaarlijke speurtocht naar een of ander complex dat ze zouden kunnen bombarderen.

Even later begonnen ze opnieuw een aanval. Deze keer was het uitzicht zo helder dat ook vanuit het zijluik nu een stad zichtbaar werd aan een rivier. Weer boog Moore, de bommenrichter, zich voorover, maar deze keer werden ze in hun plannen gehinderd door verschillende kriskras door elkaar vliegende bommenwerpers die bezig waren met een aanval op vliegveld Teuge, ten westen van Deventer.

Rechts boven:

De aanvoerende groep vliegtuigen van de tweede bombardementsdivisie op deze dag, onder leiding van kapitein Schmidt, met als piloot Lt. Henderson, die het bombardement op Nijmegen uitvoerde. Ieder toestel loste twaalf vijfhonderdponds brisantbommen boven Nijmegen terwijl de twee bommenwerpers die zich bij deze groep hadden aangesloten - doordat zij hun eigen formatie waren kwijtgeraakt - ook nog eens enkele honderden splinterbommen op de stad afwierpen.

Rechts beneden:

De eigenaardige onderbreking in het bommentapijt tussen de Nijmeegse binnenstad en het station met omgeving.

(Foto: Maritieme Historie, 's-Gravenhage)

Een kaartje met daarop de vliegbewegingen van de verschillende BG's op deze dag, koersend over de Duits-Nederlandse grens.

(Tekening: Madelon S. van Heukelom, Weesp)

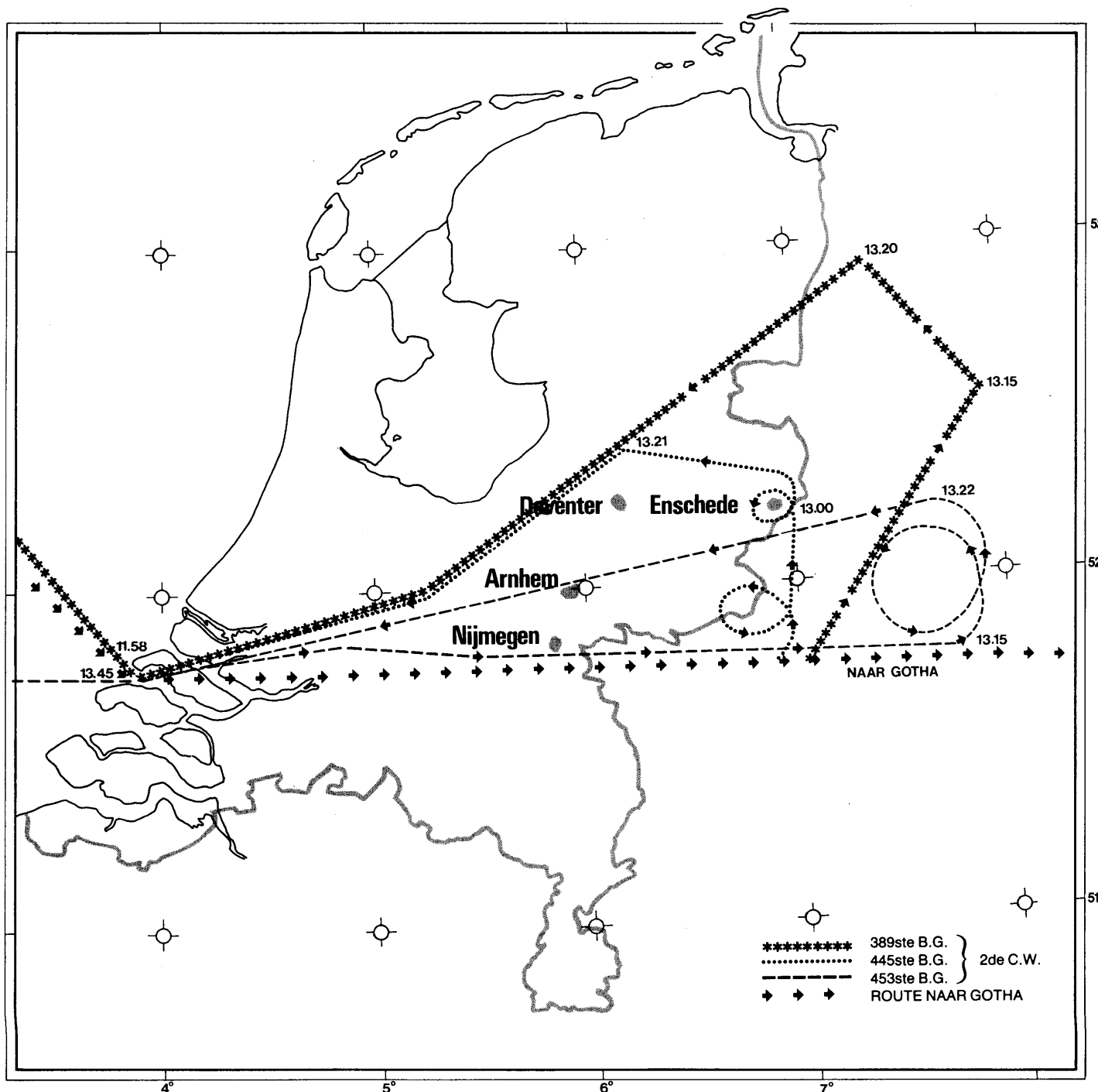

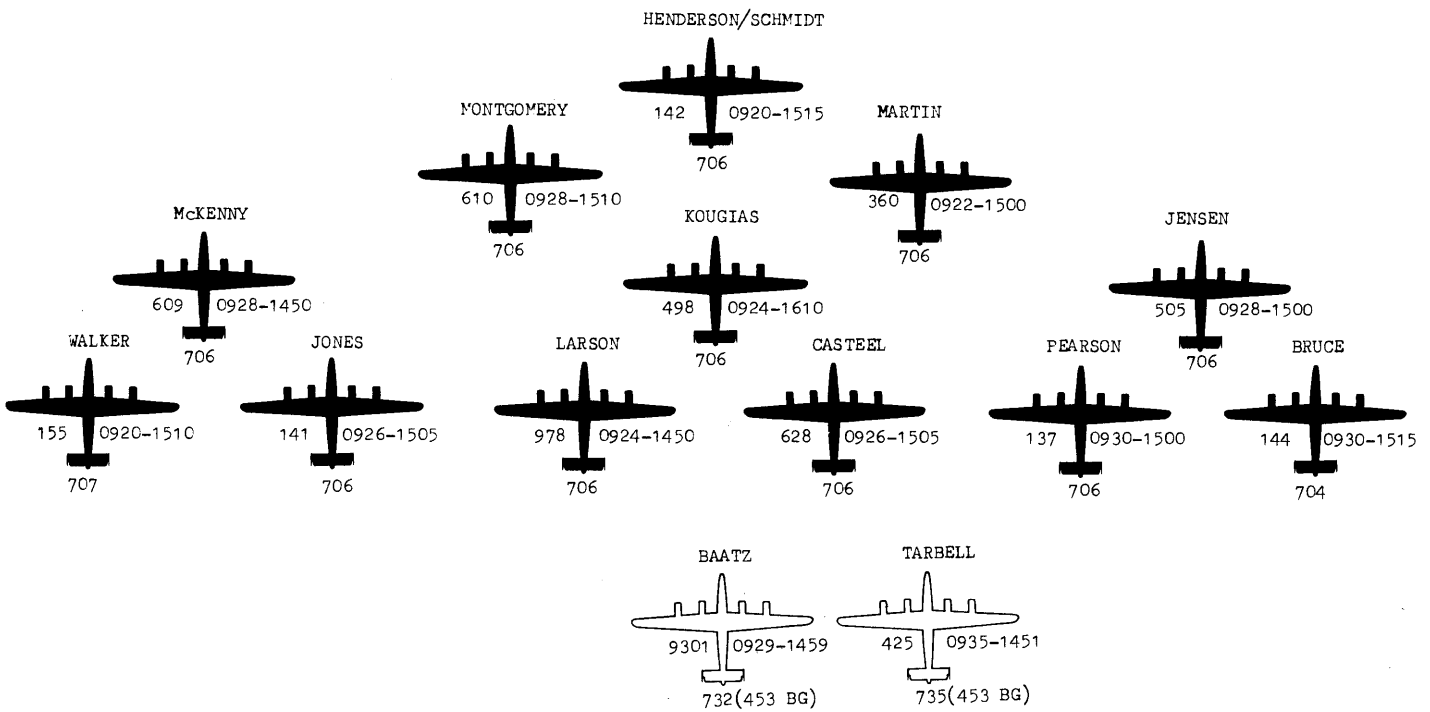

De B-24-bommenwerper 'Old Faithful' van 446 BG met bemanning die deelnam aan het bombardement op Nijmegen.

Staande van links naar rechts:

Melvin H. Howard, sergeante, staartschutter
 Albet J. Wagner, sergeante, buikkoepelschutter
 Walter R. Nye, sergeante, zijluikschutter
 Wayne Back, sergeante, zijluikschutter
 John R. Keegan, sergeante, radiotelegrafist
 William J. Watkins, sergeante, boordmechanicien/
 rugkoepelschutter

Gehurkt op voorgrond:

Clark H. Jensen, tweede luitenant, piloot
 Henry W. Kingsbery, tweede luitenant, co-piloot
 Willis J. Hause, tweede luitenant, bommenrichter
 Edward T. Hanna, tweede luitenant, navigator

Op 27 april 1944 vonden een aantal tragische ongelukken plaats waarbij ook het toestel van luitenant Jensen betrokken raakte.

Bij het vertrek in de vroege morgen van genoemde dag, waarbij een bomaanval zou worden uitgevoerd op Wizernes in Frankrijk, was al een van de vliegtuigen bij een mislukte start neergestort op een gebouw van de verbindingdienst aan het einde van de startbaan op Bungay. Hierbij kwamen niet alleen alle inzittenden om het leven, maar ook vijftien mensen die in het gebouw werkten.

Luitenant Larson, ook een van de deelnemers aan het bombardement op Nijmegen op 22 februari 1944, vond op deze apriidag eveneens de dood toen zijn Liberator op de terugweg naar Engeland tegen de rotsen vloog. De machine was boven Frankrijk aangeschoten door *Flak* en kon geen hoogte houden. Slechts de twee zijluikschutters, die boven Het Kanaal het toestel met hun parachutes hadden verlaten, overleefden de ramp.

Op deze zelfde dag kampte ook luitenant Jensens B-24 met moeilijkheden. Jensen was niet in staat geweest zijn bommenlading op het doelgebied af te werpen. Terug in Engeland loste hij alle bommen vanaf een vlieghoogte van nog geen honderd meter. Een van de duizend-ponders explodeerde vlak onder de machine en blies een groot deel van het staartstuk weg. Bij de noodlanding die daarop volgde raakte het toestel een sloot en vloog in brand. Tweede luitenant Jensen en zijn boordmechanicien sergeante Watkins werden gedood, terwijl de rest van de bemanning min of meer zwaar gewond raakte. Van een op de plaats van de landing grazende kudde, werden ook nog eens tweehonderd schapen verpletterd.

(Foto: Henry Kingsbery, USA)

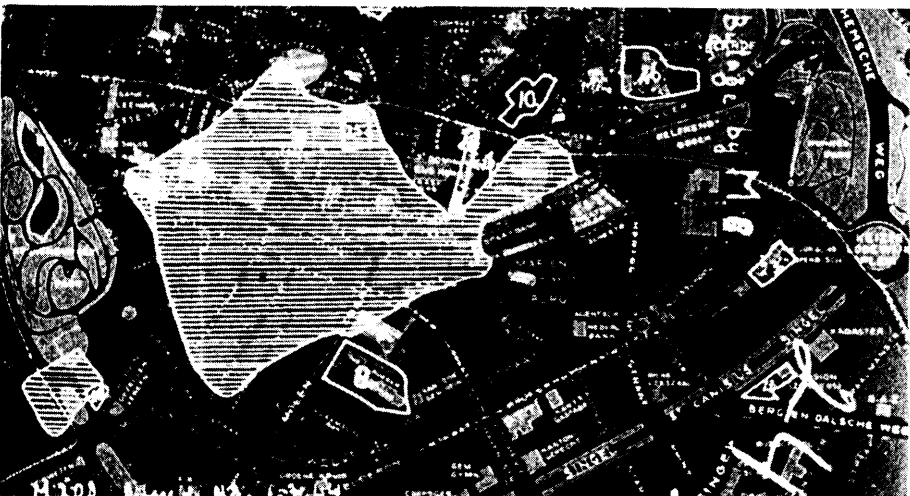



De fotoapparatuur in het eerste toestel van de formatie die Nijmegen aanviel, de Liberator van 1ste Lt. Oliver W. Henderson met naast hem de aanvalsleider kapitein William A. Schmidt, registreerde de eerste serie van telkens twaalf brisantbommen op weg naar de binnenstad van Nijmegen. De bommen hebben zij al boven de Ooypolder, ruim vier kilometer van Nijmegen verwijderd, losgelaten. Boven aan de foto de Waalbrug en midden rechts, aan de westelijke kant de Waal, fort Sprokkelenburg. Midden door de foto slingert zich de Ooysedijk. Ook de grote steenfabriek aan de Waal is duidelijk zichtbaar. De foto bewijst een aantal belangrijke zaken:

1ste. Nijmegen werd gebombardeerd door een groep vliegtuigen die op een hoogte van 17,500 ft. (± 5300 m) zijn bommen laat vallen.

2de. Het was weliswaar erg helder weer, maar toch waren er wolken in de lucht, die grote schaduwen wierpen op de aarde.

3de. Er was geen afweergeschut dat vuurde. Er zouden wolkjes van ontploffende luchtdoelgraten zichtbaar moeten zijn geweest.

(Foto: Mrs. Stevens, USA)

(SAU-446-47-4)(22-2-44)(2914



17,500)(NITMEGEN.)

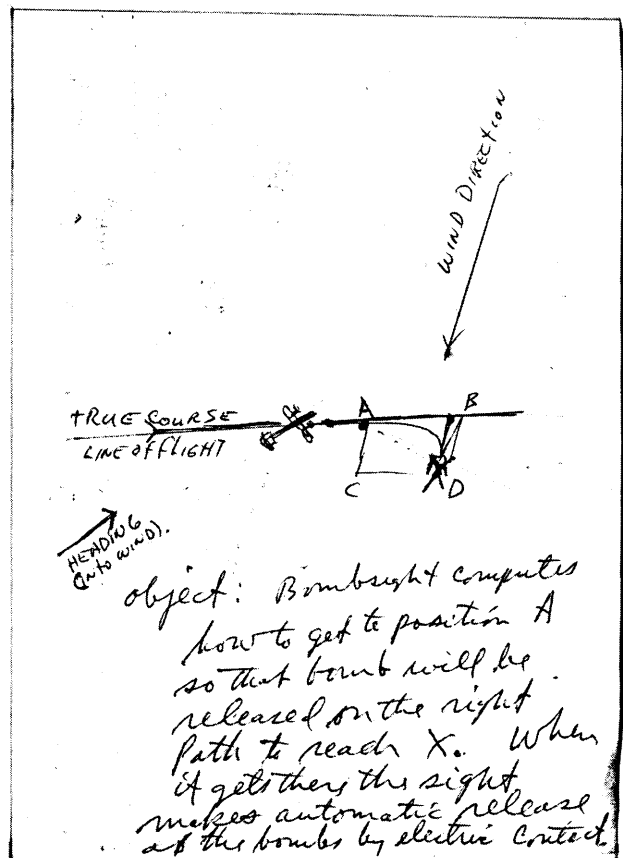
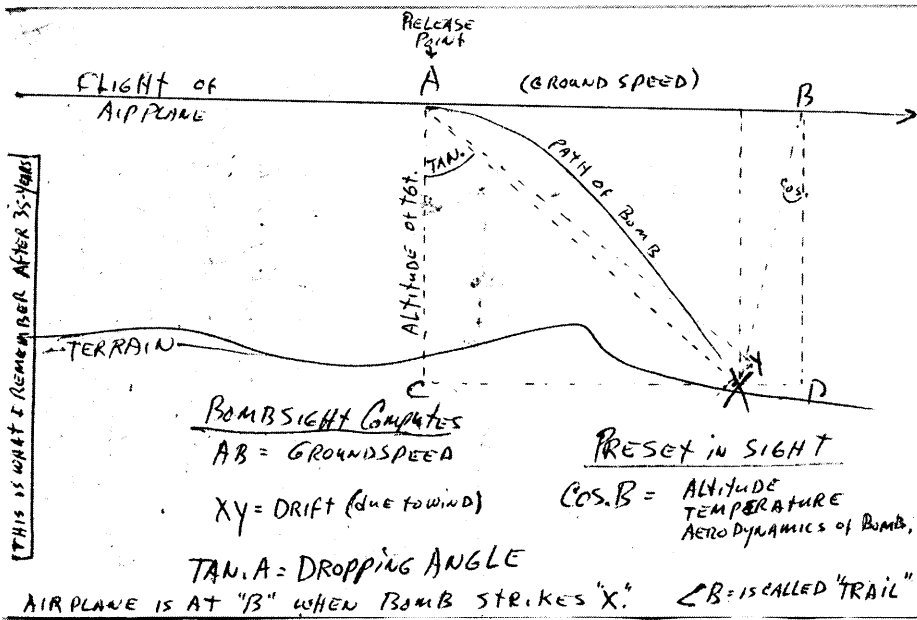

Twee tekeningen van Vere McCarty, de 'lead bombardier' van 446 BG, die de eerste bommenwerper leidde in de aanval op Nijmegen. Het is een stukje theorie over de bombardeertechniek in die dagen. Boven aan de tekening schreef hij (in 1982) 'Dit is wat ik me herinner na 35 jaar'. In de bijbehorende brief schreef hij een groot aantal technische wetenswaardigheden. Hij was de man die vijftig jaar lang met geen woord over deze 'misser' wilde praten. Na lang aandringen en na verschillende smeekbrieven en telefoontjes van de auteur besloot hij plotseling zijn stilzwijgen te verbreken. Dat resulteerde in een goed contact dat voor de waarheid en de gegevens voor dit boek van onschatbare waarde bleek te zijn. Hij was immers de leidende bommenrichter en een van de weinigen die van deze 'crew' nog in leven is. Aan het eind van zijn brief schrijft hij: 'Ik denk dat ik te veel doelen in mijn herinnering heb om mij speciale details van één doel nog goed voor de geest te kunnen halen. Zelfs vijandelijke doelen wil ik mij niet meer herinneren. Ik was tenslotte een burger, tijdelijk in het „Air Corps“ om een 'job' te doen en daarna weer burger te worden. Wat ik mij wel herinner zijn de goede vriendschappen. Ofschoon de ontberingen in de lucht vaak moeilijk te dragen waren, wil ik in ieder geval in herinnering houden de hechtheid van onze vriendschap, al zijn we dan uit elkaar gegroeid en zijn velen van ons inmiddels overleden. Maar ik zal nooit het verschrikkelijke gevoel vergeten toen ik hoorde dat onze bommen in een Nederlandse stad gevallen waren. Misschien heeft het een beetje geholpen om erover te schrijven. Ik hoop alleen dat het jullie volk zal helpen te begrijpen dat het in geen geval opzet was.'

De voorop vliegende formatieleider boog weer scherp naar rechts en weer werd een cirkel beschreven. Livingston hoopte dat ze nu naar huis zouden gaan. Hij keek naar de bommenluiken en zag ze langzaam en met een hoop herrie sluiten. Hij haalde opgelucht adem. Hij ging wat gemakkelijker staan en bereidde zich voor op de thuisreis. Helaas duurde dat prettige gevoel maar enkele minuten. De piloot zei in de intercom: 'Aan allen, klaar maken voor een aanval. Het leidende toestel vuurde

zojuist een lichtfakkel af om ons te waarschuwen.' De bomluiken openden zich weer en plotseling kwam de stem van 2de luitenant Lloyd Hart, de navigator duidelijk door: 'Dat is vreemd! We zitten boven Holland!' Niemand reageerde op deze opmerking, want het leidende toestel wierp zijn bommen af en ook hun eigen vliegtuig, voelde Livingston nu, kwam met een sprongetje omhoog en tegelijkertijd zag hij de bommen uit het bomluik naar de aarde verdwijnen. Hij keek ze na en

zag ze inslaan in een dichtbebouwde omgeving met fabrieken en huizen. Een van hun bommen raakte kennelijk een gasopslagplaats of een olietank, want hij zag een enorme lichtflits met een geweldige steekvlam. Meteen gingen de luiken weer dicht en hij voelde aan de flauwe zwenking van de grote bommenwerper dat ze nu echt op weg waren naar huis. Er ontstond een discussie tussen de piloot, de bommenrichter en de navigator over het gebombardeerde doel. De piloot was

order to attack a target and may have only bombed the bridge had we not been forced to make a second attack.

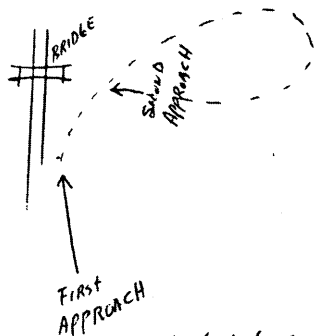

I reported, correctly, that I had not realized we were coming in at a much lower altitude; consequently, bombs overshot the target, because the bomb height could not properly calculate the problem with wrong information that it had.

We should never have tried to drop bombs in such a situation but I am sure the Command Pilot was concerned about 12 aircraft landing with a full load of gas-

oline and a full bombload in inclement weather. It would have been better to have dropped them in the sea. But that is only in retrospect.

The Command Pilot on that day is now deceased, after having been a judge in Texas for many years.

I don't know anyone to refer you to who would know more about the story.

We would normally cross the North Sea climbing to altitude - probably 24,000' over Holland and 27,000' over Germany. I am surprised that your report shows as low as 18,000'.

But all this is so far in the past, that I can not remember details ... only regrets. Sincerely, Vere McCarty

van mening dat zij een goede aanval hadden gedaan. Ze hadden hetzelfde gedaan als de leider en die zou toch niet zo stom zijn om een doel in het door de Duitsers bezette Nederland aan te vallen. De navigator en de bommenrichter waren ervan overtuigd dat het een

stomme fout was geweest. Lloyd Hart, de navigator was er bijna zeker van dat ze hun bommen op Arnhem hadden afgeworpen. 'Maar,' zei hij even later, 'het kan ook Nijmegen zijn geweest. Ik ben er niet zeker van...'

De eerste brief die bommenrichter Vere McCarty schreef over 22-2-'44. 'Ik kan mij geen details herinneren... alleen spijt.'

20. Nijmegen in het vizier

Intussen vloog de rest van de 446ste Bombardementsgroep op een koers van 250° en ontwaarde opnieuw een soortgelijk doel: wederom een vrij grote stad aan een rivier met twee bruggen en een rangeerterrein, grote loodsen en opslagplaatsen.

In de verwarring had inmiddels een tweetal Liberators van 453 BG, losgeraakt van de hoofdmacht, zich aangesloten bij de eerste de beste grotere groep: de uitgedunde, nog uit twaalf vliegtuigen bestaande formatie van Henderson. Het waren de toestellen van luitenant Tarbell en luitenant Baatz, die zich er niet van bewust waren dat hun eigen groep op ditzelfde moment al op de thuisvlucht was. Henderson en Schmidt hadden nog maar weinig tijd om een beslissing te nemen. Zij beseften nog steeds totaal niet dat zij boven Nederland vlogen en gaven bommenrichter McCarty opdracht op dit nieuwe doel waarvan ze later vernamen dat het Nijmegen was. Zijn bommen te richten en af te werpen. Op zijn knieën lag McCarty gebogen over zijn Norden-bomrichtapparaat en tuurde door de telescoop tot hij de rangeerterreinen en de loodsen in zijn kruisvizier kreeg.

Op een afstand van bijna vier kilometer van de stad verwijderd suisden de twaalf 500-ponders uit de machine, die door Henderson werd bestuurd volgens de aanwijzingen die hij via het Nordenvizier op een speciale koersaanwijzer op zijn instrumentenpaneel kreeg. Het grote vliegtuig wipte omhoog door het plotselinge verlies aan gewicht en na de stad op de oude koers te hebben overgevlogen om de camera's hun werk te laten doen, wijzigde Henderson zijn koers iets naar het westen voor de terugreis.

De vliegtuigen naast en achter hem volgden hun leider in de aanval en ook zij wierpen hun vernietigende lading af. De 'Liberators' van Tarbell en Baatz lieten hun projectielen eveneens op hetzelfde richtpunt vallen. Deze waren echter van een andere soort: veertig *clusters* (bundels) van zes kleine bommen, elk met een gewicht van twintig pond. Deze bommetjes spatten bij de inslag uit elkaar, een regen van dodelijke staalsplinters verspreidend.

Het toestel van Baatz wierp ze alle veertig op het station; Tarbell evenwel zag geen kans zijn volledige lading af te werpen. Zeven *clusters* bleven door een technisch mankement in het linker bommenrek hangen. (dat bleek achteraf nog een geluk te zijn voor Nijmegen). Later zal de bommenrichter van dit toestel proberen de *clusters* veilig te stellen boven Engeland, hetgeen mislukte. Twee *clusters* kwamen daardoor terecht op het vliegveld Tibenham, de basis van de 445ste Bombardementsgroep, waarbij enkele mensen de dood vonden. In totaal werden door de formatie van Henderson 144 vijfhonderd-ponds brisantbommen en 426 twintig-ponds splinterbommen afgeworpen. Het merendeel van deze splinterbommen ontplofte op het Nijmeegse stationsplein en veroorzaakte daar, door hun afschuwelijke werking, in de eerste seconden van het bombardement een groot aantal doden en zwaargewonden.

Bij de aanval op Nijmegen bestaat geen enkele twijfel over de hoog vliegende groep bommenwerpers en hun afgeworpen lading. Ook de documenten en de foto's die door de aanvallende vliegtuigen zijn genomen, wekken daarover geen misverstand. Alle ooggetuigen, en dat geldt tevens voor die in Arnhem, hebben echter ook LAAG VLIEGENDE vliegtuigen gesignaleerd! Vele getuigen hebben zelfs de bomluiken open zien gaan of zien openstaan en bommen uit deze toestellen zien vallen. De schatting van de vlieghoogte is evenwel niet erg betrouwbaar. Enkelen spreken over niet meer dan honderd meter, terwijl anderen hun raming op ongeveer vijftienhonderd meter houden. De waarheid zal, zoals gewoonlijk, in het midden liggen.

Tijdens de bestudering van alle beschikbare documenten en foto's is nooit enig bewijs gevonden over de nationaliteit of herkomst van deze zestien laag vliegende bommenwerpers boven Nijmegen en de zeven of acht boven Arnhem. De enige plausibele verklaring is dat een formatie van de USAAF 9de *Tactical Air Force* met B-26 'Marauders' of Boston A-20 'Havocs' van de RAF 2de *Tactical Air Force* op zoek is geweest naar een doel tijdens een *sweep* over het

Europese vasteland. Dat werd in die tijd wel meer gedaan zonder dat tevoren een precies doelgebied werd opgegeven. Zij vielen alles aan, laagvliegend en met relatief hoge snelheid, wat zij op hun weg tegenkwamen en wat de moeite van het bombarderen loonde. Het is niet denkbeeldig dat zij *achter* de hoogvliegende toestellen van de Achtste Luchtmacht boven Nijmegen en Arnhem hebben aangevlogen, in de veronderstelling dat zij ook een Duits doel aavielen, aangezien hun 'grotere broers' dat ook deden.

In Nijmegen moeten dan de splinterbommen in de omgeving van het Kelfkensbos, Wintersoord en Hertogstraat van deze laagvliegende groep afkomstig zijn geweest. Wat er in Arnhem door deze vliegtuigen is afgeworpen zal dan wel altijd een raadsel blijven.

In Nijmegen trok de bommenregen zijn alles vernietigende spoor over de stad. Beginnend met een aantal splinterbommen aan de noordoostelijke kant van de Waalbrug, in de weilanden van de Ooijpolder, liep het via Kelfkensbos, Sint Jorisstraat en Burchtstraat naar de Grote Markt en de St.-Stevestoren. Een breed spoor dat zich nog verwijdde bij de Broerstraat en de Houtstraat, de Oude Varkensmarkt en de Zeigelbaan (het tegenwoordige Plein 1944). Het bommentapijt rolde via de Stikke Hezelstraat en de Smetiusstraat met aan het einde daarvan enige treffers bij het Kronenburgerpark, waar het huis van dokter Peljak een voltreffer kreeg, verder via de Spoorstraat naar het station. Over het station heen ging het nog even door naar de Krayenhofflaan met zijn zijstraten en een deel van de Maria-laan. Ook de Molenweg kreeg een deel van de projectielen, ofschoon hier weinig schade werd aangericht. Een paar van de bommen ontploften aan beide zijden van de Graafseweg, maar richtte geen schade aan van betekenis. Brandbommen vielen er in Nijmegen niet. Het is mogelijk dat een lichtfakkel, die werd gebruikt om het doel te markeren, terecht kwam op het stadshuis. De vele branden ontstonden door omvallende kacheltjes die op deze koude februaridag overal gestookt werden. De centrale-verwarmingssketels

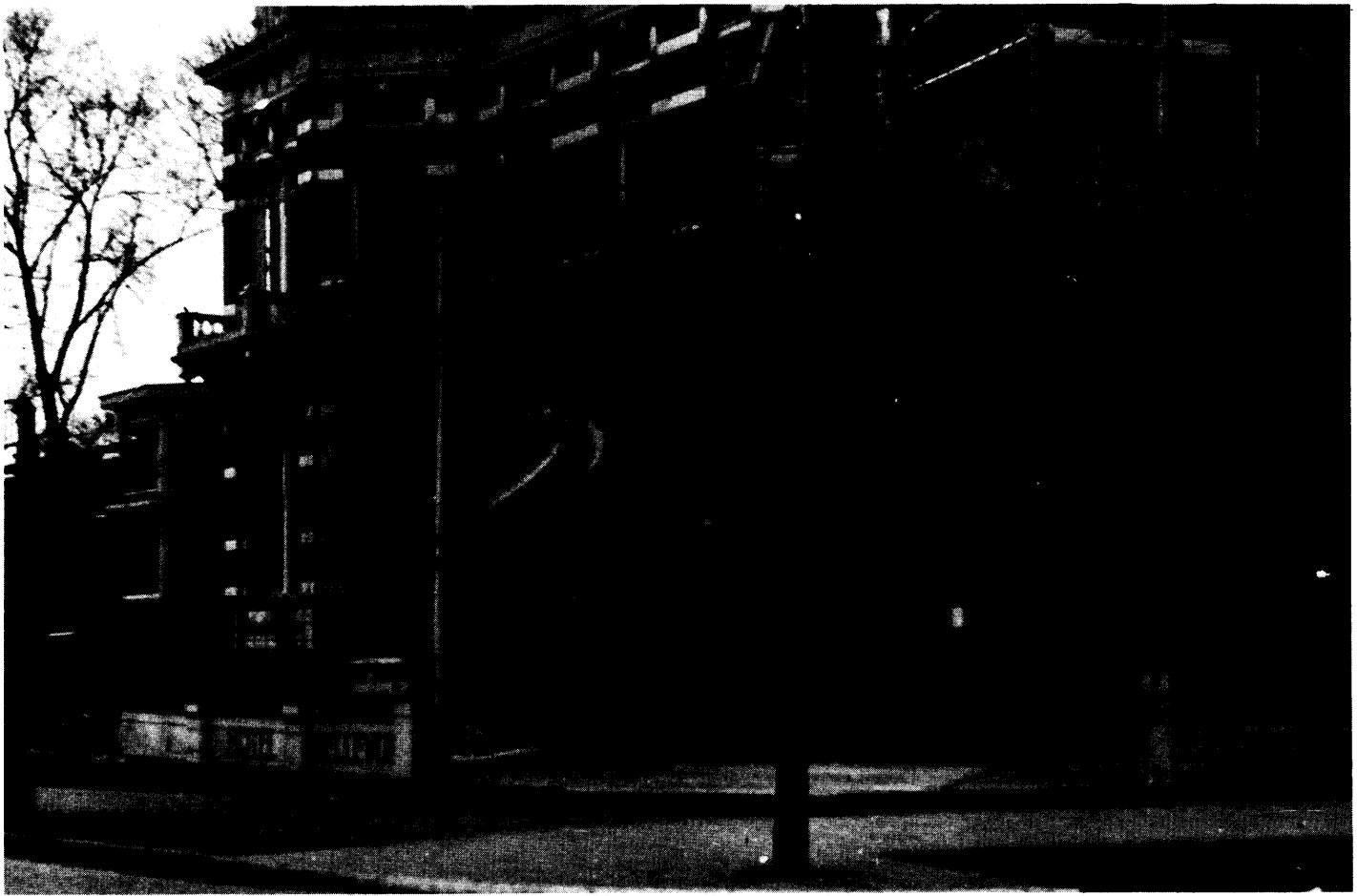

Hotel 'Bellevue' in Nijmegen vlak na het bombardement.
(Collectie auteur)

van de grotere gebouwen en niet te vergeten de toen veel gebruikte petroleumstelletjes moeten hier en daar ook de oorzaak zijn geweest van brand. In de stad werden op grote schaal blindgangers (niet ontplofte bommen) gesignaleerd. Er waren in totaal elf bommen afgeworpen met een vertragingsonsteking van dertig minuten, maar die hadden niet alle gewerkt. Dat werd voor een groot deel veroorzaakt door de intense kou waaraan ze tijdens de vlucht waren blootgesteld. (Een tijdonsteker werkt door middel van een zuur dat door een metalen draad heen vreet. Het sterk ondergekoelde zuur verloor een groot deel van zijn kracht en dat veroorzaakte een vertraging die uit kon lopen tot enkele dagen en zelfs tot helemaal niet tot ontploffing komen).



U-446-47-8)(22-2-44)(29142-7 17,500)(NIJMEGEN)

Nijmegen enige seconden voordat de eerste bommen inslaan. De foto werd gemaakt door de camera in de bommenwerper 29142 (het toestel van kapitein Schmidt en luitenant Henderson, met als bommenrichter luitenant Vere McCarty vanaf een hoogte van 17,500 voet (\pm 5300 m).

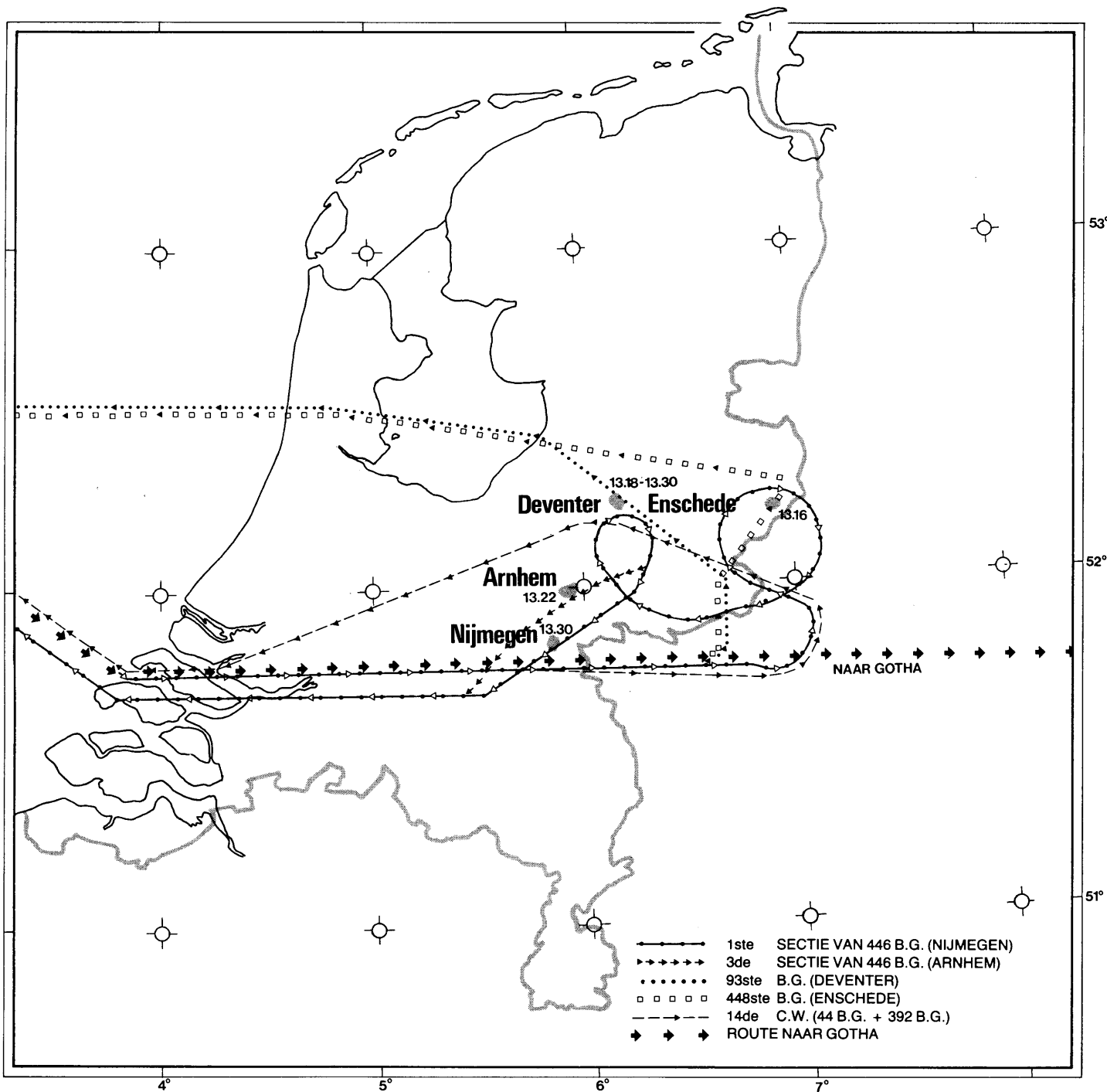

De bijna dertienjarige Jaap de Waart, scholier van de 'Klokkerberg' in Nijmegen, was in de middagpauze naar huis gegaan. Nu was hij op weg naar school en liep tegenover café-restaurant 'Germania' op het Keizer Karelplein. Hij had, zoals ook zoveel anderen, staan kijken naar de overvliegende 'prachtig in de zon glinsterende' vliegtuigen die hoog over de stad vlogen op weg naar Duitsland. Hij had de indruk dat hij er nog nooit zoveel had gezien. Hij vond het een schitterend gebeuren, dat veel indruk op hem maakte.

Toen het sein 'veilig' weerklonk, waren er nog steeds toestellen in de lucht en hij vond dat maar vreemd. Op een gegeven moment hoorde hij vliegtuigen laag aankomen. Hij zag ze niet, maar hoorde wel het zware geronk en een

geluid alsof een mitrailleur werd afgevuurd. In het begin van de oorlog had hij in Vlissingen gewoond en daar zo veel luchtaanvallen meegemaakt dat hij zo langzamerhand het klappen van de zweep kende. Hij begon in de richting van 'Germania' te lopen en dacht 'Nu gaat het komen,' zoals hij dat van Vlissingen gewend was.

Op het tegelpad dat leidde naar de fietsenstalling van het café-restaurant, werd Jaap door de luchtdruk van de bommen, die waarschijnlijk op de Spoorstraat en omgeving vielen, naar voren geblazen. Nagenoeg op hetzelfde moment sneuvelde een groot aantal ruiten van het gebouw naast hem. Al struikelend en vallend viel hij door een deur heen waar al mensen stonden, onder wie ook een aantal Duitsers. Het was even stil, maar vlak daarop hoorde hij

Kaartje met de vliegroutes die de BG's volgden vóór 'de Fatale Aanval', zwerfend beurtelings boven Duitsland en Nederland.

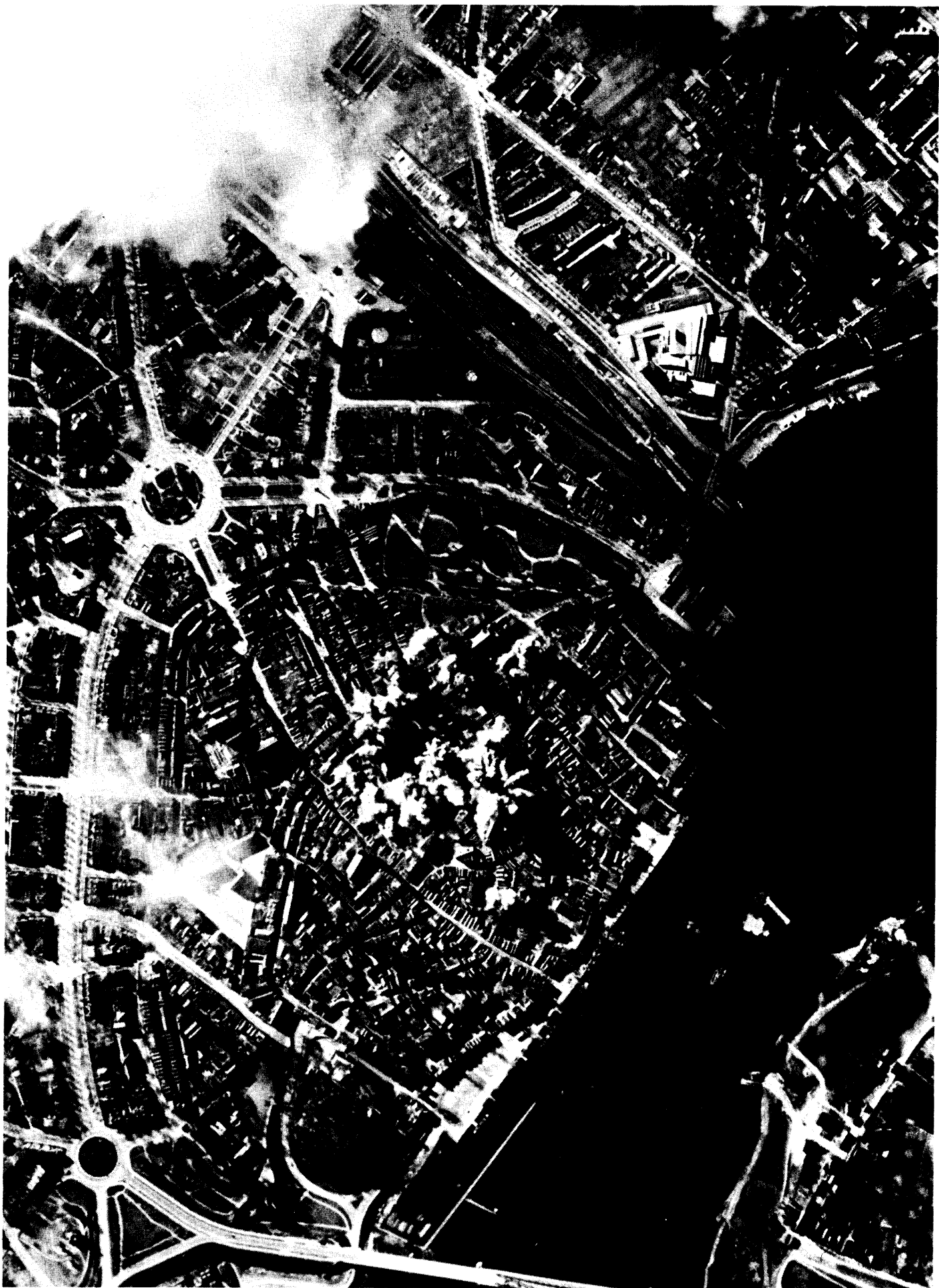

De eerste ontplloffende bommen in de binnenstad van Nijmegen.
(Foto: Maritieme Historie, 's-Gravenhage)

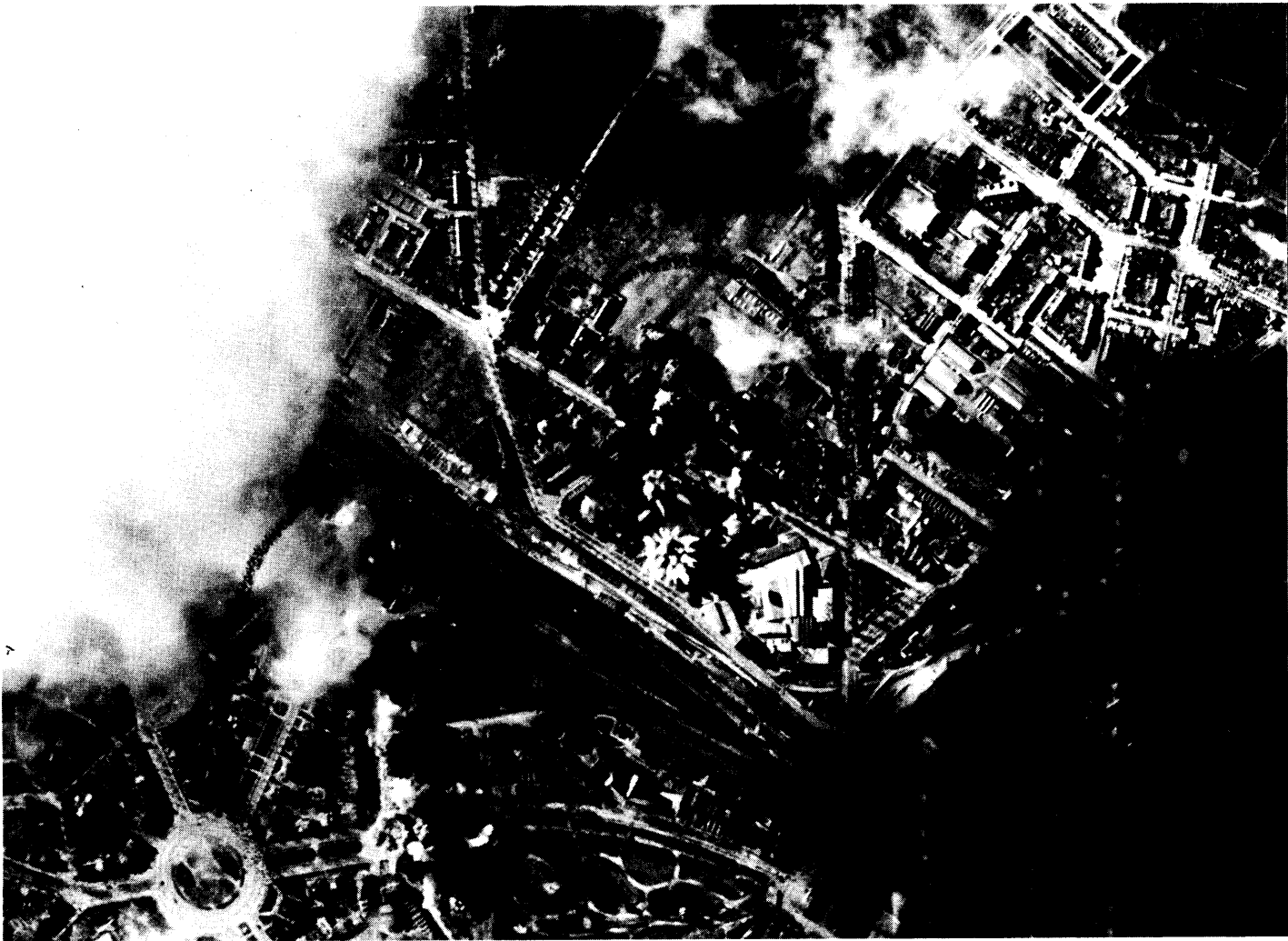

weer een paar zware explosies en hij dacht dat dat de inslagen op het station waren. Hij wilde daarna meteen weer naar buiten, doch werd tegengehouden door een Duitse officier die het nog te gevaarlijk vond. De man greep hem in de kraag, maar hij zag kans zich los te rukken en zette het op een lopen in de richting van de Molenstraat. Het was inmiddels schemerachtig donker geworden door rook en stof.

Jaap's eerste gedachte was nu: naar school te gaan om te kijken wat dáár gebeurd was. Nieuwsgierigheid speelde hierbij een rol, maar ook wilde hij zijn schooltas ophalen, omdat hij er wel zeker van was dat onder deze omstandigheden er toch geen les zou worden gegeven. In de duisternis liep hij vervolgens de Molenstraat af met de bedoeling om door de Broerstraat, de Gapersgas, met in het verlengde daarvan de Snijderstraat, waar de school stond. Een wat vreemde route die hij altijd liep. Hij vond het erg interessant om door deze kleine steegjes en gasjes te gaan; daar was altijd wel wat te zien of te horen.

Tegenover de Molenstraatkerk zat al een man met een verband om zijn hoofd, wat hij erg raar vond, zo kort na de bommenregen. Het flitste door hem heen 'Hoe kan dat nou?', maar hij

schonk er verder geen aandacht aan. Het moet een van de mensen zijn geweest die door de *Grüne Polizei*, die als eerste hulp verleende in de kerk, verzorgd was. Deze gevreesde Duitse politie, zo genoemd naar de kleur van hun groene uniformen, was ondergebracht in een bunker voor het Oud Burgeren Gasthuis, ongeveer daar waar nu het winkelcentrum 'Molenpoortpassage' is. De eerste bomravage die Jaap zag was de krater op de hoek van de Molenstraat en de Ziekerstraat. Hij dacht: 'Nou, dat is een knaap.' In zijn herinnering ging hij terug naar Vlissingen, maar daar had hij nooit zoveel schade gezien door een enkele bom aangericht. Door de Korte Molenstraat lopend schrok Jaap geweldig. Links en rechts verspreid lagen naakte mensen onder het puin. Het bleken echter etalagepoppen te zijn die door een winkelruit naar buiten waren geslagen!

Overall lag glas en puin. De luiken van vele winkels waren dwars over de straat verspreid en hoe verder hij kwam, hoe meer hij moest klauteren in plaats van gewoon lopen. Op een klein pleintje, halverwege de Broerstraat, vlak bij de kerk, was een blinde muur die gebruikt werd voor reclaimedoeleinden. Tegen deze muur lagen zes of zeven mensen dwars door elkaar heen geworpen. Ze

De geweldige stofwolken veroorzaakt door de detonerende brisantbommen bij het Kronenburgpark, bij de gasfabriek en op het stationsplein in Nijmegen. Achter het station, over de spoorlijnen heen, vallen de bommen op de Oude Heze laan, Krayenhofflaan, Marialaan en omgeving. (Foto: Maritieme Historie, 's-Gravenhage)



Jaap de Waart, die een gruwelijke voettocht maakte door de Nijmeegse binnenstad, direct na het bombardement. (Foto: J. de Waart, Bunnik)

waren duidelijk allemaal dood. Een van hen, een wat oudere man, had zijn hoed nog op... Het was alles bij elkaar een griezelig gezicht.

Even verderop renden twee winkelmeisjes, die half hysterisch waren, naar hem toe om te vragen of hij hen kon helpen. In de winkel waar zij – wonder boven wonder – heelhuids uit gekomen waren, lagen mensen onder het puin. Jaap was nogal uit de kluiten gewassen en groot voor zijn leeftijd, maar hij zag meteen dat hier alleen geholpen kon worden met behulp van zwaar materiaal. Alleen was er niets aan te doen.

De meisjes bleven echter, helemaal over hun toeren, naar hem schreeuwen en gebaren. Hij probeerde het hen uit te leggen dat hier niets aan te doen was, vooral ook omdat het ingestorte pand al brandde, maar ze bleven tegen hem gillen. Na enige tijd holden de twee verder en lieten hem alleen.

Af en toe rennend, voorzover dat mogelijk was, ging hij door tot op de Burchstraat-Grote Markt. Het werd almaar erger. Verschillende mensen waren op de Broerstraat bezig het glas, van binnenuit, uit hun etalages te slaan, zonder erop te letten of er iemand passeerde.

Diverse keren ontsnapte Jaap aan glascerven. Een van de winkeliers ging, als in trance, onverstoort verder en lette totaal niet op zijn omgeving.

Rechts van hem, aan het einde van de Broerstraat, bij het bekende café 'De Poort van Cleef' en links de kantoorboekhandel van Biessels, ontmoette Jaap de eerste luchtbeschermingsman, die de bekende helm op had. De man kwam op hem toerennen en zei dat hij naar binnen moest gaan. Dat was nou net het laatste waar hij zin in had, dus hij deed het voorkomen of hij inderdaad ergens naar binnen ging, maar rende even later door. Zijn nieuwsgierigheid kreeg de overhand. Hij liep nu de Gapersgas in (een smal steegje dat achter 'De Poort van Cleef' slingerde en al lang niet meer bestaat) om uit het zicht te komen van de LBD-man.

Halverwege de steeg lag een pater in een zwarte pij, die dood was of stervende, met naast hem een priester in een wit gewaad die tegen hem aan het praten was. Jaap vond dat zo'n 'heilig plaatje' dat hij niet verder durfde. Hij zag nog wel dat in dit erg nauwe steegje een splinterbom tot ontploffing was gekomen. Een kleine inslag met streepsporen naar alle kanten. Ernaast lag zoiets als een achterstuk met kleine vinnen. Later op de dag vond hij op veel meer plaatsen dit soort inslagen.

Teruggaande kwam Jaap uit op de Grotestraat en hij rende via deze straat naar de Muchterstraat en naar school. Daar bleek een vrij groot gat in het dak geslagen te zijn, vermoedelijk veroorzaakt door een van de splinterbommen of een grote bomschep.

In de school was het spookachtig stil.

Hij kwam er niemand tegen en ook zijn schoolvrienden zag hij nergens. Na zijn tas gepakt te hebben, liep hij de Muchterstraat uit en kwam via de Ridderstraat en de Stokkumstraat weer op de Burchstraat uit.

Daar trof Jaap onbeschrijflijke tonelen aan. Voor het eerst werd het hem te machtig: door elkaar rennende LBD-mensen en andere hulpverleners, een handkar waarop lijken werden gelegd en overal glas, puin, bloed, geschreeuw en ellende. Her en der lagen de slachtoffers over de straat verspreid. Het leek hem alsof er geen eind aan kwam. Hij zag hier ook weer de in het wit geklede priester die van het ene naar het andere slachtoffer ging, daarnaast knielde en biddend en zegenend zijn werk deed. Opvallend hierbij was dat het net leek alsof alle helpers een taak uitvoerden die ze meer gedaan hadden. Ze werkten snel en efficiënt.

Verder op de Voerweg lagen de ontzielde lichamen van twee meisjes, kwekelingen van 'De Klokkenberg,' aan de kant van de weg. Ze hadden beiden schaatsen om hun nek...

Margareta (Grietje) Bofenveld was gisteren tweeëntwintig jaar geworden. Het was een leuk feestje geweest, waarbij haar vader en haar moeder, haar vier broers en nog een stuk of tien vrienden en bekenden voor een onvergetelijke avond hadden gezorgd. Ze was één meter tweeëntachtig lang, iets waarmee ze al vanaf de schoolbanken geplaagd werd. Ze had schoenmaat 42 en het daardoor – vooral in deze tijd van de oorlog – erg moeilijk met het bemachtigen van een paar behoorlijke schoenen.

Haar vader was erin geslaagd (speciaal voor haar verjaardag), door het ruilen van wat schaarse artikelen, een schoenmaker te vinden die uit het leer van een oude actetas een paar schoenen voor haar maakte. De man had een waar wonder verricht. Ze wist niet wat ze zag toen ze, gisteren aan de ontbijttafel, de pakjes uitpakte. De schoenen waren in een prachtig steenrood geverfd, er zat een klein halfhoog hakje onder en een riempje over de wreef wat ze met een knoopje in dezelfde kleur kon vastmaken. Ze pasten tot haar grote verbazing precies.

Toen ze vanmorgen naar haar werk liep voelde ze zich met haar nieuwe bezit de rijkste vrouw van de stad, vooral toen ze erop ging letten wat de andere vrouwen en meisjes droegen. Het beste wat ze zag was een vrouw van een jaar of vijfendertig met een paar zwarte pumps van vóór de oorlog.

Bij het kantoor op de Oranjesingel, waar ze als bediende werkte, had Grietje het best naar haar zin. Haar baas was een wat oudere, vriendelijke man met wie ze goed overweg kon. Ook

toen ze vanmorgen te laat kwam had hij alleen een beetje donker over zijn brillette naar haar gekeken, maar niets gezegd want hij wist natuurlijk dat ze gisteravond haar verjaardag had gevierd. Ze voelde zich nog wél een beetje suf en ze was blij dat ze aan het eind van de ochtend een paar brieven op het station moest afgeven. Ze voelde dat het flink koud was en ze liep vlug door. Door de buitenlucht friste ze lekker op en omdat ze zo stevig aanstapte, was ze al om kwart over twaalf op het stationsplein bij de firma waar ze moest zijn.

Precies op dat moment begon het luchtalarm. Noodgedwongen bleef ze bij het bureau staan, want ze kon nu tóch niet de straat op. De man in het kantoor nodigde haar uit om dan maar te blijven en samen het veilig signaal af te wachten. Ze kende de man goed omdat ze aan hem wel vaker brieven of pakjes moest afgeven. Hij tracteerde haar op een kop surrogaatthee en een halve boterham met stroop en ze kan zich nu nog steeds herinneren hoe heerlijk dat smaakte.

Ze hoorden het overvliegen van massa's vliegtuigen, maar ze gingen geen van beiden naar buiten, want ze hadden deze 'eskaders' al zo vaak gezien en het was bovendien behaaglijk warm bij het potkachtje. Om precies zestien minuten over één ging het veilig alarm.

Grietje nam afscheid van haar lunchvriend, bedankte hem en liep het stationsplein op. Aan de overkant zag ze een dubbel tramstel staan dat op het punt stond te vertrekken. Even dacht ze erover om met de tram te gaan, maar toen ze bemerkte dat er nogal veel mensen inzaten besloot ze toch te gaan lopen. Ze moest zich wel haasten, want ze wilde om half twee, ná de middagpauze, weer op kantoor zijn.

Toen ze het stationsplein overstak zag ze een Duitse militaire auto stoppen voor het Oranjehotel en er twee officieren uitstappen. Ze keken beiden opvallend in haar richting, maar ze draaide vol afkeer haar hoofd om.

Ze was juist een klein stukje de Spoorstraat ingelopen toen ze de bommenwerpers laag zag aankomen over de binnenstad en ze zag de bommen vallen. Ze zette het op een lopen en gooide zich naast een transformatorhuisje op de grond, sloeg de armen over haar hoofd met de duimen in haar oren, zoals ze dat geleerd had.

Op hetzelfde moment explodeerden de eerste bommen. Ze werd door de luchtdruk opgetild en een paar meter verderop neergesmeten. Ze herinnert zich nog een geratel alsof er met een machinegeweer werd geschoten en een gerommel vanuit de richting stad en ze had het gevoel dat de grond op en neer golfde. Ze bleef een poos liggen wachten tot het gekletter van vallend puin, stukken glas en allerlei andere rommel was

opgehouden en stond toen verdwaasd op.

Haar linkerschoen was nergens meer te vinden, maar ze gunde zich niet de tijd ernaar zoeken; ze zette het op een lopen richting binnenstad, naar het kantoor. Na honderd meter gaf ze het op omdat ze buiten adem was en het lopen op één schoen zo moeilijk ging. Toen pas realiseerde ze zich, om zich heen kijkend, dat ze de verkeerde kant was uitgelopen en weer op het stationsplein stond.

Kennelijk had de luchtdruk haar een halve slag omgedraaid zonder dat ze het gemerkt had.

Ze zag toen ook pas de geweldige chaos op het plein. Het 'Peemanhuisje,' een kiosk waar snoepgoed en dergelijke werden verkocht, was finaal verdwenen; overal lagen doden en gewonden en in de tram hoorde ze mensen schreeuwen en kermen. Het enige dat haar nog is bijgebleven van de uren daarna is dat iemand haar erop attent maakte dat ze maar één schoen aanhad, maar toen was het al donker geworden. Al die uren had ze zich zó geconcentreerd op het helpen van gewonden en het bergen van de doden dat ze nergens anders aan had kunnen denken.

Nu, veertig jaar later, kan ze de verschrikkelijke aanblik van het station en omgeving nog steeds niet vergeten. Nog altijd hoort ze de afschuwelijke geluiden van die dag. 'Onvergetelijk,' zegt ze. 'Ik hoop dat ik in de uren en de dagen daarna werkelijk iets nuttigs heb kunnen doen.'

In de Nijmeegse St.-Petrus-Caniuskerk, aan de Molenstraat, waren die morgen honderden mensen geweest in verband met het veertig uren gebed. Bij het eerste luchtalarm van 12.14 uur was de kerk leeggestroomd en de vele kinderen die daar waren geweest gingen naar huis om te eten. Dat was er ook de reden van dat, toen het veiligsignaal om 13.16 uur kwam, er niemand meer in de kerk was, behalve de beide broers Henk en Theo Schoonwater, respectievelijk eenentwintig en negentien jaar oud. Zij hadden als misdienaar de taak om vóór het hoogaltaar, geknield op bidstoelen, te bidden bij het Allerheiligste in de monstrans die was opgesteld op het altaar. De grote monstrans, op de bijbehorende expositietroon, was een zeldzaam en kostbaar exemplaar. Er werd toen al beweerd dat deze f 40 000,- waard was.

Voorals Henk Schoonwater beschouwde het als een grote eer om bij een dergelijke plechtige aanbidding als misdienaar aanwezig te mogen zijn. Deze morgen had hij ook al, samen met Jantje Kouwmans, de mis van de pastoor op het hoogaltaar gediend en nu zat hij weer op zijn vertrouwde plekje. Ondanks de bloemenschaarste was het altaar prachtig versierd met bloemen en palmen. Hij was zó gesteld op dit dienen, dat hij zich tussen de middag haast geen tijd had gegund om te eten en zo vlug mogelijk naar de kerk was gegaan. Thuis had hij uit het zolderraam gezien hoe honderden vliegtuigen waren over-

gevlogen op weg naar het Oosten en hij vond dat, zoals altijd, een prachtig gezicht.

Terwijl de broers voor het altaar zaten te bidden hoorden zij weer vliegtuigen overkomen. Henk wenste in zichzelf dat er maar weer luchtalarm kwam, dan had hij meer tijd voor zijn gebed. Plotseling klonk schieten en keek hij om naar de banken in de kerk achter hem en zag dat er nu meer mensen in de kerk zaten dan even tevoren. Hij begon angstig te worden maar hij probeerde zich te kalmeren met de gedachte dat hij nu 'toch dicht bij Onze-lieve-Heer was.' Hij herinnert zich nog dat hij iets bad in de trant van: 'Onze-Lieve-Heer, je zorgt maar dat mij niets overkomt.'

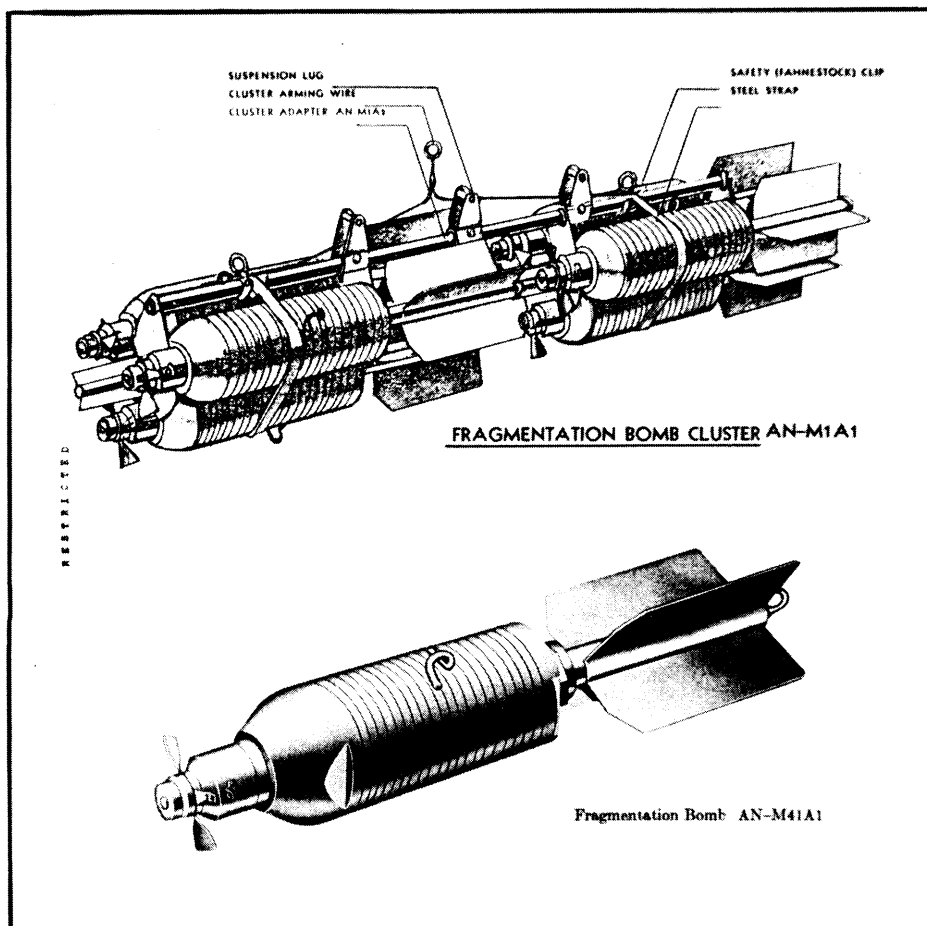

Een cluster (bundel) splinterbommen zoals zij door de twee achterblijvers van 453 BG werden afgeworpen op onder andere het stationsplein in Nijmegen.

Een 'cluster' van dit type (AN-M41) bevatte zes splinterbommen met een gewicht van ± 10 kg elk. Onderweg naar de aarde werden de banden om de bundel verbroken waardoor een grote spreiding werd bereikt zodat een groot gebied bezaaid werd met bommetjes. De buitenmantel van de kleine bommen was voorzien van groeven, die er voor zorgden dat de bom explodeerde in een grote hoeveelheid staalsplinters, die een dodelijke uitwerking hadden. In Nijmegen kwamen 426 van deze bommen terecht. Later werden de stangen, die de bommetjes bij elkaar hadden gehouden, op vele plaatsen rondom het station gevonden. Niemand begreep toen de betekenis van deze vreemde voorwerpen. (E.O.D., Culemborg)

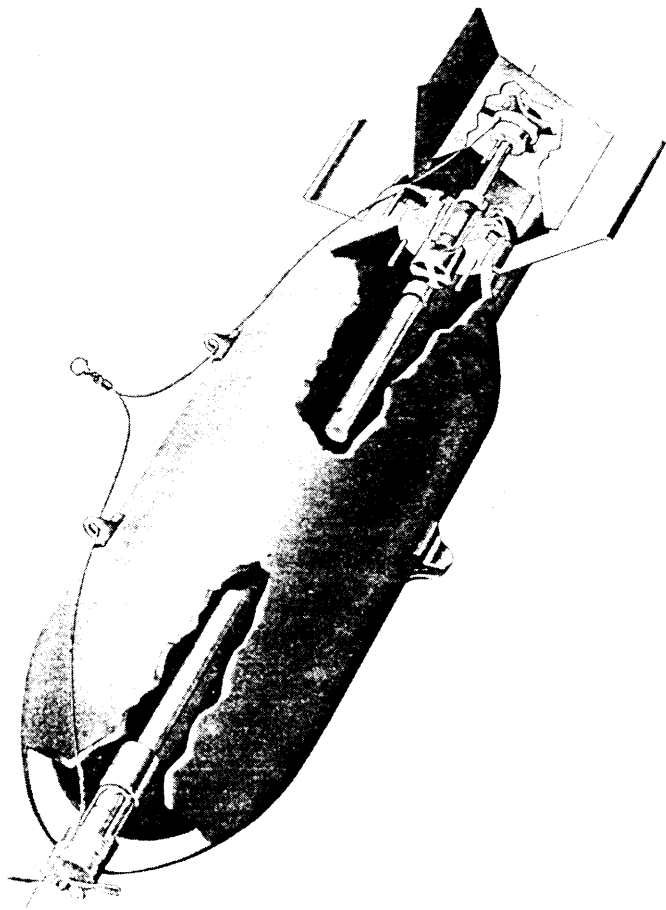

Figure 4.12 500 lb GP Bomb AN M64A1 with Fuze Assembly AN M109A1, Cutaway View.

Deze brisantbom van het type AN-M64A1 GP werd in Nijmegen en Arnhem in hoofdzak de oorzaak van de vele schade en de honderden doden. Ook in Enschede vielen er vijf. Dit was de meest gebruikte bom van de USAAF en van de RAF tijdens de Tweede Wereldoorlog. De 'AN' aanduiding betekent 'Army-Navy', zodat de bom kon worden toegepast voor doelen op de grond, maar ook voor aanvallen op schepen. Het was een type bom voor algemeen gebruik vandaar de aanduiding 'GP' (General Purpose).

Omdat de bom op verschillende manieren kon worden afgesteld, was het effect niet altijd hetzelfde. In Nijmegen bijvoorbeeld werden de bommen afgesteld op respectievelijk 1/10 en 1/100 seconde. Een bom met een afstelling van 1/10 seconde explodeerde pas na die relatief korte tussentijd en kreeg daardoor de kans om dwars door een gebouw heen te slaan en dan pas te detoneren, met het gevolg dat meestal het hele pand uit elkaar geblazen werd. Het waren ook de bommen, die grote kraters veroorzaakten als ze ergens insloegen waar géén gebouw was. De bommen met een vertraging van 1/100 seconde, explodeerden bijna meteen als de neus van het projectiel iets raakte.

In dat geval ontplofte de bom met een afschuwelijke scherf- en luchtdrukwerking. In Nijmegen werden ook 11 bommen afgeworpen met een vertraging van dertig minuten. Dit waren de zogenaamde tijdbommen. Ze waren erg onbetrouwbaar. Tijdens de inslag werd in het inwendige van de bom een capsule met zuur doorbroken. Het zuur vrat vervolgens door een draad heen die, als hij bijna was doorgevreten, knapte en daardoor een mechanisme in werking stelde dat de bom deed exploderen. Door het vervoer in een tochtige bommenruimte van de bommenwerper, in een temperatuur van soms 40° onder nul, hing hij als het ware in een vriesvak waardoor het zuur zodanig werd onderkoeld dat het niet meer werkte. Er is niet veel fantasie voor nodig om te begrijpen hoe gevaarlijk het dán was om te proberen een dergelijke 'blindganger' onschadelijk te maken. In de omgeving van de Krayenhofflaan in Nijmegen explodeerde een tijdbom terwijl een 'Sprengkommando' van de Duitsers bezig was met deze onschadelijk te maken; daardoor werden enkele mannen van dit kommando op slag gedood.

(O.D. Culemborg)

Op eens loeide weer de sirene van het luchtalarm, maar deze keer hoorde hij tegelijkertijd het inslaan van bommen in de verte. Hij keek vlug naar zijn broer Theo als om te zeggen: 'We blijven maar, het is al over,' want ze hadden wel meer van dat soort luchtalarm-situaties gehad, ofschoon ze nog nooit een echt bombardement hadden meegeemaakt en dachten ook niet dat dat ooit zou komen. Henk was dan ook niet van plan om op te staan, maar rustig te blijven zitten.

Op datzelfde moment keek Theo angstig naar hem, kreeg ineens een vreemd gevoel en een drang om weg te vluchten. Iets onzichtbaars rukte hem als het ware weg van zijn plaats. Bijna tegelijkertijd stonden ze allebei op en renden naar de korte gang tussen de kerk en de sacristie.

Alles moet zich in enkele seconden hebben afgespeeld. Een rood licht, een slag, het vallen van stenen; het léék wel minuten lang te duren. Hij dacht: 'Nu is het gebeurd' en dacht op dat moment helemaal niet meer aan bidden. Het werd donker om hem heen en seconden daarna werd alles zwart. Hij hoorde een vreselijk geraas van vallende stenen en

op de tast voelde hij de deur van de kluis die in het gangetje was ingebouwd, hoopte dat die open zou zijn, want het was de beste plaats om dekking te zoeken. Hij kon de deur niet open krijgen en kon ook niet zien wat er mee aan de hand was. Later bleek dat alle deuren uit hun scharnieren waren gerukt. Ook de deur van de kluis. Waarschijnlijk had hij op de kluisdeur gelegen en toch het gevoel gehad dat hij stond. Hij kon nog steeds geen hand voor ogen zien en rolde zich een stukje opzij tegen de verwarming.

Even daarna hield het vallen van stenen op, maar alles bleef zwart. Hij dacht dat hij blind was en rukte zijn bril van zijn hoofd, maar het hielp niets. Hij riep: 'Theo, waar ben je?'

'Ja, hier,' hoorde hij, maar hij kon er zich geen voorstelling van maken waar dat 'hier' was. Hij probeerde uit het gangetje te komen naar de kerk, deed een paar stappen in die richting, maar viel plotseling in een diepte. Hij kon zich nog net vastgrijpen. Zijn eerste gedachte was dat hij bijna in een bomkrater gevallen was, doch later bleek dat een groot stenen luik, dat de kelder afsloot, totaal was verdwenen. Hij was

als bijna in de kelder gestort onder de sacristie. Hij riep: 'Theo, waar blijf je toch?'

'Ik zal lucifers aansteken!' riep zijn broer terug, maar hij kon ze niet aankrijgen. Ze begonnen nu vaag dingen te onderscheiden en ze konden elkaar nu ook zien door de stofwolken heen. Het werd steeds lichter en ze waren nu ook in staat om te zien waar ze zich bevonden. In een wazige omtrek zagen ze de ingang van de sacristie voor zich en Henk keerde zich om en begon over de puinhopen naar het altaar te klimmen. Hij was vreselijk bang dat de resten van het dak van de kerk zouden instorten, maar hij waagde het er toch op. Tot zijn grote schrik zag hij dat de twee bidstoelen, waar ze enkele minuten geleden nog op geknield hadden, nu vernield boven op de puinhopen lagen. Door de stofwolken heen zag hij de monstrans met het Allerheiligste nog steeds op dezelfde plaats staan. Het leek op een wonder. Klauterend over het puin, af en toe uitglijdend en vallend, bereikte hij het hoogaltaar, pakte de monstrans - die met een dikke laag vuil stof bedekt was - en met het grote gevaarte in zijn handen strompelde hij

meer dan dat hij liep naar de sacristie. Daarbij kwam hij de koster tegen die hem van zijn kostbare last verlost en deze een plaats gaf – tussen twee brandende kaarsen – in de kluis.

Met zijn broer Theo ging hij naar de sacristie en zag daar ook de eerste gewonden: een huilend meisje en Andries Koster, de schilder die een bloedende hoofdwond had. Ook zij dachten, als zo vele anderen, dat zij het ergste meemaakten en dat er elders in de stad niets aan de hand was. Ze probeerden water te krijgen, maar er kwam geen druppel uit de kraan. In de verwarring vroegen zij zich af ‘waar de dokter bleef’; zij hadden er geen idee van dat zich op andere plaatsen in Nijmegen veel gruwelijker taferelen afspeelden.

De *Grüne Polizei*, de gehate Duitse politie, die een ondergrondse bunker vlak naast de kerk had, was ondertussen bezig met enkele anderen, de gillende mensen onder het puin vandaan te halen. Een van hen was loodgieter De Roode. Achter in de kerk gilde een vrouw aan één stuk door. Dat alles speelde zich af in enkele minuten. Het dak van de kerk, vanaf het zangkoor tot aan het middenschip, was geheel ingestort. Bijna alle gewelven waren naar beneden gekomen en geen enkel raam was nog heel, het glas in lood hing er aan flarden bij. Het was één grote ruïne. Henk Schoonwater vond het net een gruwelijke sprookje. Ondertussen was het buiten, aan de kant van de Ziekerstraat, hevig beginnen te branden. Ze hoorden dat nergens water was en Henk drong er bij de koster op aan om de ‘paramenten’ te redden, voordat de brand op de sacristie en de pastorie zou overslaan. Met enkele anderen werd alles wat er in de kerk en in de sacristie aanwezig was naar het huis van de ouders van Henk in de Ziekerstraat overgebracht.

Daarvoor gebruikten zij de uitgang aan de linkerzijde van de kerk die via de z.g. leringkamer en een brede gang, met aan het eind een paar trap treden, uitkwam op de Ziekerstraat. Alles werd in recordtijd veiliggesteld: de gotische gewaden, de koormantels, kazuifels, kelken, cibories en de kleine monstrans, kisten met linnengoed en allerlei andere zaken. Een van de mannen van de *Grüne* riep hun toe: ‘Laat die misrommel toch staan!’ maar ze gingen gewoon door met hun werk.

Aangezien de koster nergens meer te vinden was, bracht Henk ook de kostbare monstrans naar zijn ouderlijk huis. Hij kon nergens een velum vinden – de afdekdoek die altijd gebruikt werd om het ‘Heilig vaatwerk’ af te dekken als het niet gebruikt werd – en besloot toen maar het zonder te doen. Het moet een vreemd gezicht geweest zijn: een misdienaar, in rode toog en witte superplie, vol vuil en stof, lopend met het Allerhei-

ligste op straat. Hij hoorde een van de voorbijgangers zeggen: ‘God, daar heb je ons Heer ook nog!’ Thuis werd het gevaarte tussen twee brandende kaarsen op een buffetje in de woonkamer gezet.

Een zekere Kneppers, ook misdienaar in de Molenstraatkerk, zag kans ‘Maria van Nijmegen’ te redden. Dit was een afbeelding van Maria in een ovaal met stralen kransen en daaromheen halfronde bloembakken. Het onderste gedeelte liep tegen de wand schuin omhoog en bevatte de sieraden die erbij hoorden. Ook dat verhuisde naar de familie Schoonwater. De relikwieën van St.-Petrus-Canisius werden eveneens daar naartoe overgebracht. Henk haalde de relieken uit de kast, waarvan al het glas gebroken was en bracht ze ook in veiligheid. In zijn gemaakte notities uit die tijd – ‘Het dagboek van een misdienaar,’ een prachtig exemplaar met heel fijn geschreven tekst en voorzien van vele foto’s en tekeningen wordt ook nog vermeld dat alle levensmiddelen werden overgebracht! Het zal in die dagen wel niet veel geweest zijn. In ‘Huize Schoonwater’ stond alles propvol: de gang, de keuken en zelfs de slaapkamers puilden uit van de vreemdste zaken, en iedereen liep er in en uit. Inmiddels heerste in de Ziekerstraat een grote verwarring. De winkel en het woonhuis van de familie Bos, een groente- en fruithandel, stonden in lichterlaaie. De brand was al naar Kreymborg overgeslagen. De gehele straat stond vol met meubels en allerlei andere huishoudelijke spullen. Iedereen poogde nog te redden wat er te redden viel. Op de meest vreemdsoortige voertuigen werd de boel opgeladen: op handkarren, kinder- en wandelwagentjes, kruiwagens en zelfs fietsen. De hitte was zo groot geworden dat bij de uitgang van de kerk aan de Ziekerstraat het leek ‘alsof je vlak bij een kachel stond,’ herinnerde een getuige zich later. Het was een zee van vuur. In de verstikkende rookwolken, die laag over de straten hingen, renden – evenals op zovle andere plaatsen in de stad – mensen in paniek door elkaar.

Henk Schoonwater ging nog één keer terug naar de kerk. Hij had de sleutels van het tabernakel en de kluis te pakken weten te krijgen en wilde gaan kijken of er nog iets van waarde was achtergebleven. In de kerk was alles spookachtig stil geworden en er was niemand meer aanwezig. Hij klom, nadat hij de grootste stukken puin had verwijderd, opnieuw op het hoogaltaar en probeerde met de sleutel de deur van het tabernakel open te krijgen. Het slot ging soepel, doch de deur klemde en wilde niet wijken. Kennelijk was de hele zaak verwrongen, maar na veel rukken en trekken lukte het hem eindelijk. Hij nam de grote en de twee kleine cibories met hosties eruit en gaf ze aan een onbe-

kende pater van een andere parochie die plotseling naast hem stond. Samen brachten ze ook deze gewijde voorwerpen in veiligheid.

Later op de dag werd alles weer uit hun huis overgebracht naar de Maria Geboortekerk en naar een aantal huizen op de Oranjesingel, waar geen gevaar voor brand bestond.

Het vuur sloeg nu over van Kreymborg naar Tilders, vandaar naar Ebbers en weer verder naar ververij ‘De Pauw.’ De halve Koningstraat, de Zeigelbaan, de Korte Molenstraat, de Broerstraat, alles was nu één vuurzee, zonder dat er water was om te blussen.

Later zeiden de ooggetuigen: ‘Je moet het hebben meegemaakt om een idee te krijgen van wat zo iets zeggen wil, zo’n brand en er niets tegen kunnen doen.’ Stukken meubilair en beddegoed werden vanuit de bovenverdieping naar omlaag gegooid om toch nog maar wat te redden. Anderen probeerden met touwen allerlei huisraad naar beneden te takelen om later tot de ontdekking te komen dat bijna alles onherstelbaar beschadigd was door vonken, rook en vuil. Het was een complete chaos ofschoon dit nog niet eens – vooral voor wat de doden en de gewonden betrof – de ernstigst getroffen plaats was.

De hele stad gaf hetzelfde beeld te zien. Rennende mensen met verschroeide haren en kleren, vol stof en bloed en vaak zelfs min of meer ernstig gewond. Radeloze huilende mensen die handenwringend moesten toezien hoe hun hele hebben en houwen in rook opging. Daartussen door honderden mannen, vrouwen en kinderen op zoek naar familieleden en verwanten, brandweer- en luchtbeschermingsmensen, slepend met doden en gewonden, anderen apathisch zittend of liggend.

De branden in de stad woedden de gehele nacht door en slechts weinigen kregen de kans naar huis te gaan om wat te slapen. Duizenden kwamen die nacht niet uit de kleren en hielpen overal waar dat nodig was. Een nacht om nooit meer te vergeten.



Andries Koster, de Nijmeegse huis- en decoratieschilder, die een gevoelige brief naar zijn familie in Amsterdam schreef over het bombardement op 'zijn stad'. De tekening werd gemaakt door zijn zoon Chris.
(Via Chr. Koster, Beuningen)

De bekende Nijmeegse huis- en decoratieschilder Andries Koster had tijdens het bombardement ook in de Canisiuskerk aan de Molenstraat gezeten. Omdat hij tijdens deze aanval verschillende verwondingen opliep, moest hij van zijn huisarts een paar dagen in bed blijven. Die gelegenheid greep hij aan om een brief te schrijven aan zijn zus in Amsterdam. Pas in de zomer van 1983 kwam deze brief boven water, via de zoon Chris. Hij luidt als volgt:

'Ziezoo, nu zal ik persoonlijk maar eens schrijven en jullie gerust stellen wat mijn toestand betreft. Die is Goddank zeer goed. Ik zit weliswaar nog steeds in bed, maar dat is maar een kwestie van eenige dagen, dan zijn mijn voeten wel weer zoo, dat ik er op kan staan. Dinsdag ± 12 uur kwam luchtalarm, er trokken honderden vliegtuigen over. Ongeveer kwart over één werd veilig geblazen, hoewel er nog steeds vliegtuigen in de lucht zaten. 't Was dien dag 40-uren gebed, en ik had van de Canisius-Congregatie aanbidding van een tot half twee.

Ik zeg tegen Dina, ik ga toch nog gauw even naar de kerk, anders komt er niets meer van. Dat was mijn geluk, was ik naar de werkplaats gegaan, wat ik anders zeker gedaan zou hebben, dan was ik er niet zoo goed van af gekomen, want precies achter de werkplaats kwam een voltreffer. De man die er boven woont, en de burens liggen nog onder

het puin.

Ik kwam dus in de kerk, en er waren zoo goed als geen mensen aanwezig. Voor de Communiebank zat een persoon en op het altaar zat een misdienaar. Toen kwam er nog een misdienaar en nog twee voor de aanbidding. Het gerommel in de lucht werd erger. Ik denk dat is niet zuiver, ik dacht, ik ga maar weer naar mijn post van de luchtbescherming. Eensklaps hoor ik een slag en gelijktijdig weer luchtalarm. En toen een geraas en gedonder, ik denk, die komt boven op de kerk terecht. Ik zie de misdienaars hard naar de sacristie loopen, dat was hun redding. Zelf kon ik niet meer weg, ging plat op de grond liggen tegen de trede van de Communiebank met mijn handen boven mijn hoofd. Toen een voltreffer achter in de kerk, op het zangkoor. Alle gewelven stortten in. Ik voel het puin bovenop me vallen, hoe langer hoe meer. Alles wordt pikduister. Ik hou mijn positieven goed bij elkaar. Dan wordt het akelig stil, ik hoor een jongen roepen: 'help, help, help!' Probeer mijn armen op te heffen, dat lukt. Voel mijn bril, nog heel, gezicht vol bloed. Werk me langzaam onder het puin uit. Ga staan, mijn voeten doen pijn. De zool van mijn schoen hangt er bij te kleperen. Begrijp niet dat ik er zoo goed vanaf ben gekomen. Die mooie kerk geheel verwoest. Alle gewelven en ramen verdwenen, van voor tot achter één puinhoop. Naast mij ligt een van de

Een blik vanaf het station in Nijmegen naar het stadscentrum. Het Oranjehotel staat nu in brand. Er is geen brandweer in de buurt om te blussen. De tram, met de vele gaten erin van de splinterbommen, staat nog steeds op de plaats waar hij getroffen werd. De doden en gewonden, die overal verspreid lagen, zijn nu geborgen.
(Foto: Fritz Ulbrich, Oostenrijk)





SAU-446-48-2) (22-2-44) (29144-7 ' 18.500) (NIJMEGEN)

heeren met een bloedende wonde aan het achterhoofd. Gooi de stenen van hem af dat hij vrij komt te liggen. Daar komt een van die misdienaars met de monstrans met Ons Heer over de puinhoop. Heeft Het van de Expositietroon afgehaald. Daar komen ook de Paters en de Koster, die juist in de pastorie aan tafel zaten, de verwoeste kerk binnen. Ik zie twee Duitse militairen met een vrouw, die hevig tekeer gaat, van achter uit de kerk naar voren komen. Ik ga door de pastorie de straat op. De torens van de kerk staan overeind. Krijg het idee: ze vallen zoo om. Om de hoek van de Ziekerstraat een heel huis in puin. Op de straat allemaal etalagepoppen van Kreymborg en Gebr. Voss; daar tussen dooden en gewonden. Ga de Korte Molenstraat af, de Paulstraat op. In de Houtstraat ligt een huis in puin en brandt geweldig. Iemand van de LBD roept om hulp, er liggen mensen onder. Op de Paulstraat en op den hoek van de Oude Stadsgracht huizen zoo plat als een dubbelkje. Ik zie in de verte ons huis. Schijnbaar intact. Tegenover ons huis, de scholen: één vuurzee. Daar zijn acht zusters en ± twintig kindertjes omgekomen. Ik zag er uit. Gezicht vol bloed. Kom onzen André tegen en die loodst me naar een geneeskundige post. Krijg daar een verband om mijn hoofd. Ik zeg: 'Dat is van

geen betekenis, maar mijn voeten!' Dokter zegt: 'Ga naar huis en maar liggen ermee.'
Het aantal dooden en gewonden is schrikbarend. Het luchtalarm was geëindigd en zodoende waren de straten vol mensen. Er waren van die grote formatie vliegtuigen, die over Nijmegen kwamen, zestien stuks onverwachts teruggekomen en begonnen bommen te gooien, te beginnen Kelfkensbosch, Burchtstraat, Oude Stadsgracht, Paulstraat, Koningstraat, Molenstraat, Zeigelbaan, Bloemerstraat, Station, Krayenhofflaan, Groote Markt, Augustijnenstraat, Hezelstraat, Doddendaal. Een brede strook, precies over de oude stad. De oude St. Stephanustoren voltreffer; de toren viel in de Stikke Hezelstraat; Molenstraatkerk, Augustijnenkerk (toren eraf), Doddendaalskerk verwoest. Bij de Gasfabriek, die niet getroffen werd, kreeg een hoofdleiding van de waterleiding een voltreffer, zoodat in een minimum van tijd de gehele stad zonder water was. Overal brandde het en men kon niet blusschen. Alle slangen werden aan elkaar gekoppeld en er werd water uit de Waal gepompt. Doch wat was dat voor een brandende stad. Alle bovengenoemde straten en nog veel meer waren weldra één vuurzee. En

De explosies van de bommen in de Nijmeegse binnenstad begrensd door Augustijnenstraat, Houtstraat, Broerstraat en Grote Markt. (Foto: Mrs. Stevens, USA)

alles moest maar blijven branden. Zodoende ging ook mijn werkplaats in de Bloemerstraat met alle aanwezige ladders, steigers, kwastenmateriaal, in één woord, alles maar ook alles verloren. Maar gelukkig hebben we allen het leven er af gebracht. In huis alleen maar de noodige ruiten stuk. Dies, Bep en de kleine Maria waren in huis. Die hadden eenige benauwde oogenblikken. Chris, Gi, Nolly en Fransje waren juist naar school. André was in de buurt van de Waalbrug en zag het geval neerkomen. Tonny was juist een boodschap doen in de Bloemerstraat. Die is ook den dood ontsnapt; had eenige scherfwondjes van geen betekenis. Dus alles bij alles mogen we Onzen Lieven Heer dank zeggen voor de goede afloop. Men hoort hier cijfers van minstens 2000 dooden. Het is onbegrijpelijk op zoo'n Hollandsche stad, zoo'n bewuste aanval, vier kerken totaal verwoest. Ikzelf heb van de verwoesting eigenlijk nog niets gezien. Dinsdags was ik nog steeds op de been gebleven, heb de brand goed

gezien. 't Ging erom, wordt ons huis aangetast of redden we het nog. De windrichting was voor ons gunstig. De burenen naast ons sleepten de huizen leeg. Ik zei: 'Laten we nog maar wachten. Zóo te zien komt de brand niet bij ons.' Gelukkig viel het nog mee. Ziezoo, nou weten jullie iets meer. We beginnen maar weer van voren af aan. 't Is jammer, 't ging den laatsten tijd aardig goed en nu dit weer. Oome Henk is ook alles kwijt. De heele winkel is weg. Die heeft bij de benedenburen in de van Welderenstraat een gedeelte van den winkel voor hun zaak. Zelf heeft hij de leiding van een gecombineerde confectiezaak, gevestigd bij Peek en Cloppenburg op de Burchtstraat. Maar nu schei ik er mee uit. Ik ben er moe van geworden in bed. Beste Cis, Hein en kinderen, wij bedanken jullie voor je deelneming in dezen en wenschen jullie het allerbeste toe. Vele groeten van Dies en de kinderen en vooral van Andries.'

Andries Koster bleek een middenvoetsbeentje verbrijzeld te hebben. Omdat er in deze rumoerige dagen, waarin de ernstiger gewonden om begrijpelijke redenen voorrang kregen, niet voldoende aandacht aan werd geschonken, kwam zijn voet nooit meer geheel in orde. Hij heeft er zijn leven lang - hij is enige jaren geleden overleden - hinder van ondervonden.

Een beeld van de uitwerking van de brisant- en splinterbommen op het Nijmeegse station. De geüniformeerde groep mannen behoort waarschijnlijk tot het Duitse spoorwegpersoneel. (Foto: Fritz Ulbrich, Oostenrijk)

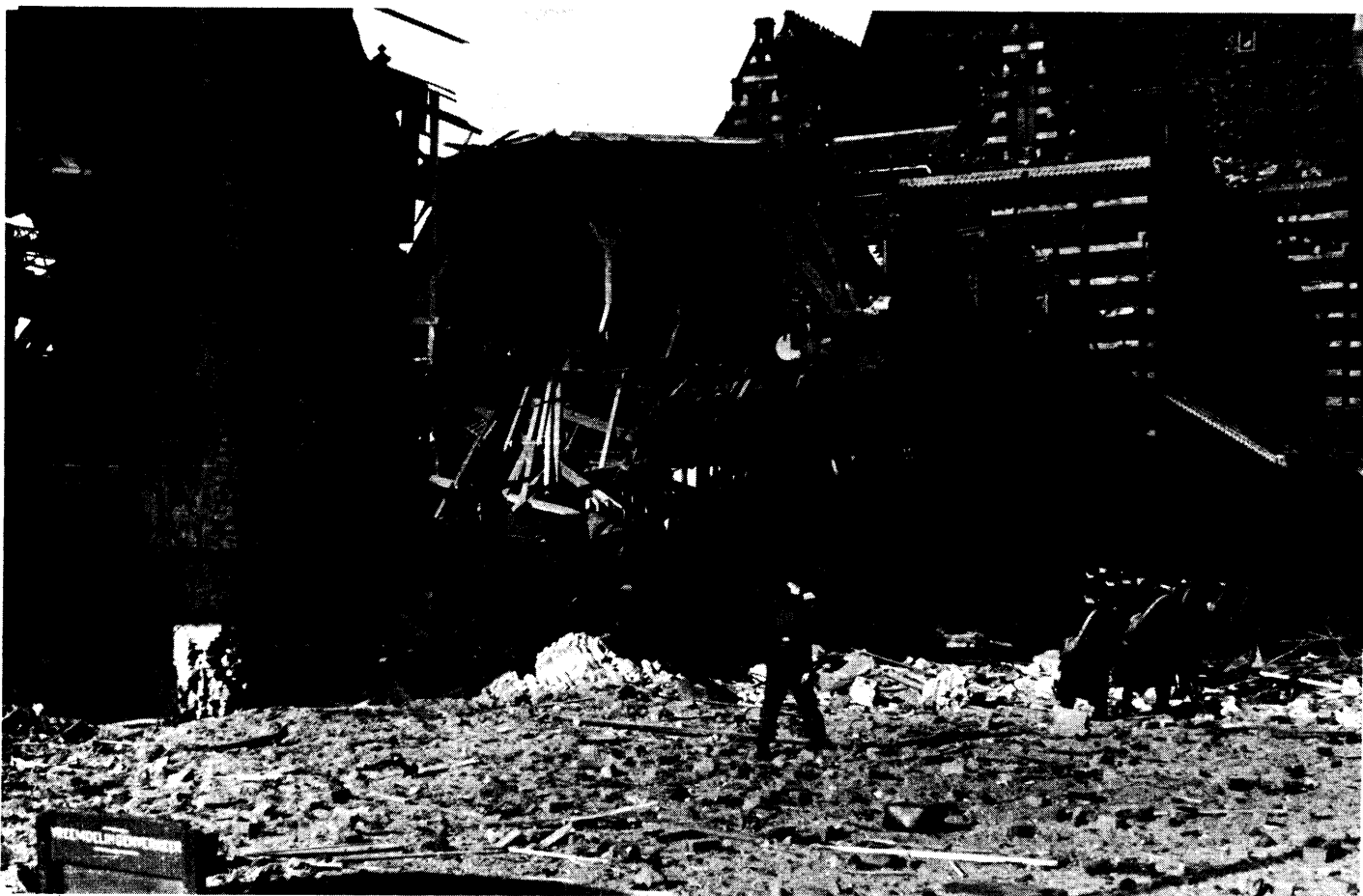

De vierendertigjarige Van Os, op dat moment treindienstleider op het Nijmeegse station en verantwoordelijk voor alle treinbewegingen van en naar het station, was om zes uur met zijn 'vroegedienst' begonnen. Deze morgen was het tamelijk rustig geweest en er hadden zich geen bijzondere dingen voorgedaan. Zoals gewoonlijk, voordat de sirenes van het luchtalarm loeiden, had hij al, speciaal voor NS-gebruik, een melding uit Utrecht gekregen, die luidde: 'Sein Lodewijk uit,' wat betekende dat op de seinhuizen en bepaalde posten die daarvoor waren aangewezen, een blauwgele vlag moest worden uitgehangen, ter waarschuwing voor de machinisten en conducteurs die onderweg waren, dat er luchtalarm, of in ieder geval luchtgevaar was. Van Os, die dienst deed in het seinwachtershuis op het tweede perron, samen met een wat oudere seinhuiswachter, greep de microfoon van de omroepinstallatie: 'Dames en heren! Alle reizigers worden dringend verzocht zich zo spoedig mogelijk in de schuilcellen te begeven. Alle personeel melden voor luchtbeschermingstaken!' Vrijwel meteen huilden de sirenes van het eerste luchtalarm. Van Os noteerde de tijd in zijn logboek - 12.14 uur. Vervolgens gaf hij opdracht aan alle seinposten de treinen in zijn gebied te laten blijven waar ze waren. Hij hield ook de trein uit Arnhem tegen, zodat deze niet in zijn station kon binnenkomen. Hij bleef, zoals hij dat al zo vaak had gedaan, gewoon op zijn post. Ook de seinhuiswachter had veel te veel omhanden om zijn dienst te verlaten. Toen, om 13.16 uur, kwam het signaal 'veilig.' Van Os herriep via de telefoon naar de diverse posten het signaal 'Sein Lodewijk uit,' liet de trein vanuit Arnhem, die om 13.10 uur binnen had moeten zijn nu zijn gang gaan en riep, via de geluidsinstallatie, de reizigers uit de schuilplaatsen. Zij konden hun tocht voortzetten, het gevaar was voorbij! Op het eerste perron zuid stond inmiddels een trein klaar voor de richting Arnhem. Deze trein - die om 13.35 uur zou vertrekken - werd druk bezet, zo kon hij vanuit zijn post constateren. Van Os stond nog uit te kijken naar het weer op gang komende reizigersgewemel, waarvan hij altijd zo genoot, toen hij gerommel hoorde dat duidelijk uit de richting van de binnenstad kwam. Hoewel toch enigszins in paniek, beoordeelde hij de situatie juist, maar hij kon, in de korte tijd die hem nog restte, niets anders doen dan de microfoon pakken en schreeuwen: 'Alles in de schuilcellen, voorzichtig: luchtgevaar!' Van Os herinnerde zich tientallen jaren later: 'Om de een of andere reden voelde ik mij niet op mijn gemak. Ik dacht dat ik een kapitale blunder maakte, omdat het luchtalarm pas zo kort daarvoor veilig had geblazen. Het

moet een soort ingeving of instinct geweest zijn. Ik was er hoe dan ook toch veel te laat mee.'

Precies op het moment dat hij de knop van de microfoon losliet, begonnen de sirenes weer te gillen en tegelijkertijd kwam het gerommel dichterbij. In een reflex lieten de seinhuiswachter en hij zich plat op de grond vallen. Het was geen seconde te vroeg geweest. Gelukkig had het seinhuis sinds kort een solide beveiliging tegen scherven gekregen in de vorm van zandzakken en oude spoorbielsen, die stevig rondom het gebouwtje waren opgestapeld. Alles stortte om hem heen in elkaar en hij hoorde een afschuwelijk geraas van explosies, vallende muren en balken, met direct daarna gillende mensen. Toen werd het min of meer rustig. Overeind krabbelend zag Van Os meteen dat de vloerplanken goeddeels waren verdwenen. Overal lagen houtdelen en glassplinters, stof en andere rommel om hem heen. Door de resten van het raam op het eerste perron kijkend, ontwaarde hij de eerste slachtoffers.

Men was al bezig overlevenden uit de, nu brandende, trein op het eerste perron te slepen. Van een van hen, een grote vrouw, stond het haar in lichterslaai. Van Os wilde gaan kijken en helpen, maar zag eerst nu, dat een bom een grote krater vlak naast het seinhuis in de grond had geslagen. De zware spoorstaven stonden 'als rietjes verbogen' omhoog. Toen beseftte hij ook pas hoezeer hij op het nippertje aan de dood was ontsnapt. Hij greep naar de microfoon, die tot zijn verbazing nog functioneerde en riep: 'Eerste perron, trein in brand, alle personeel naar het eerste perron!' Vervolgens grabbelde hij uit de rommel de telefoonhoorn op. Die werkte óók nog! Heel kort gaf hij een paar meldingen door. Naar Utrecht: 'Nijmegen is gebombardeerd, ik kan geen trein meer hebben!' en deed dat ook met een aantal andere belangrijke posten. Alles bij elkaar duurde dat toch nog bijna een uur en al die tijd bleef hij werken op zijn zo goed als vernielde post.

Toen hij dacht dat alles gedaan was wat gedaan moest worden, ging hij via de tunnel naar het eerste perron. Juist daar, in de tunnel, waren veel gewonden die er een voorlopig heenkomen hadden gezocht. Op de gezichten stond vrees en angst, verdriet en onzekerheid te lezen. In de hoek van de tunnel zat een man met een klein kind op schoot, dat hevig bloedde. Van Os rende de trap op naar het eerste perron en greep de eerste de beste spoorwegman die hij tegenkwam bij zijn kraag en beval hem te gaan helpen. Daarop ging hij verder naar de uitgang van het station. Het eerste dat hem buiten opviel waren het Oranjehotel en het Victoriahotel, die beiden fel brandden. Het was duidelijk

te zien dat blussen daar niet meer hielp. Intussen klampten vele mensen hem aan: 'Kunt u die en die niet voor mij omroepen' en vele gelijksoortige vragen. Hij kon er helaas niet aan voldoen. Hoewel zijn diensttijd er al lang opzat, dacht hij er niet aan naar huis te gaan.

Er was hier nog veel te veel te doen...

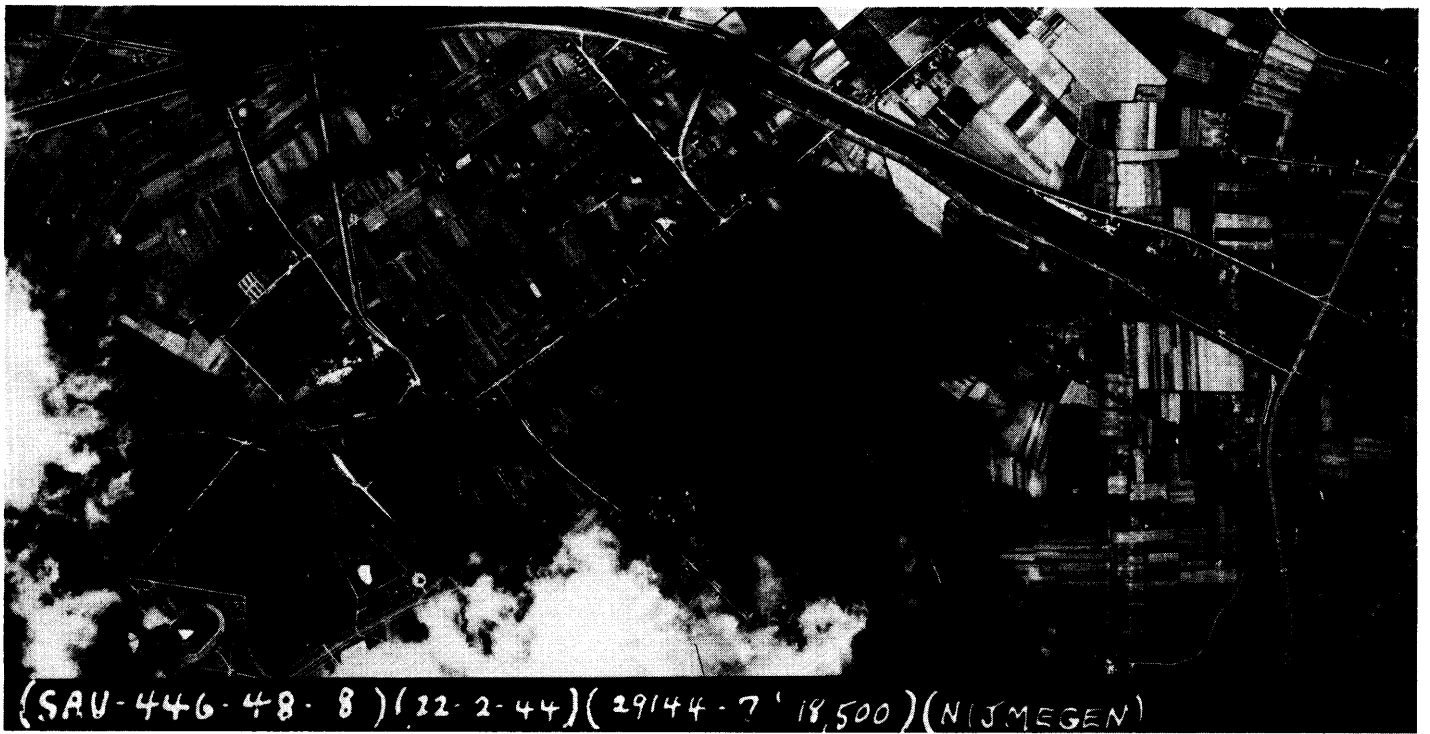

(SAU-446-48-8)(22-2-44)(29/44-7'18,500)(NIJMEGEN)

Een 'verdwaalde' lading bommen kwam terecht op de Nijmeegse Molenweg en de onmiddellijke omgeving (midden onder op de foto) zonder al te veel schade aan te richten.
(Foto: Mrs. Stevens, USA)

Een van de mannen die in Nijmegen de gevolgen van een bombardement aan den lijve ondervond was Bert Hilkes. Hij woont al vele jaren in Ottawa, waar hij dit relaas schreef over zijn ervaringen.

'Het was 22 februari 1944. Het was een mooie frisse dag. De zon scheen en de temperatuur lag rond het vriespunt. Het moet een paar minuten na twaalfen zijn geweest toen ik van school op weg ging naar het huis van oom Dolf. Ik zat in het laatste jaar van de ambachtsschool en hoopte mijn diploma deze zomer te behalen.

Op 24 augustus zou ik achttien jaar oud worden. Onder normale omstandigheden zou een jongeman daar met verlangen naar uitzien, maar in het door

Hitler bezette Nederland was het een gevaarlijke leeftijd. Ik zou dan onder moeten duiken of in Duitsland gaan werken.

Op dit moment dacht ik echter niet aan die problemen. Zoals iedere jongen van mijn leeftijd dacht ik aan het afspraakje van gisteravond en aan de laatste films die ik gezien had.

Het afgelopen jaar was ik tussen de middag steeds naar het huis van mijn oom gegaan voor de lunch. Met de kwaliteit van het eten in deze dagen was het bijna onmogelijk voor mijn moeder om een lunchpakket te maken dat, na een aantal uren in mijn schooltas gezeten te hebben, nog eetbaar was. Ik vond dat helemaal niet zo erg. Het was een leuke onderbreking en mijn oom had boven-



Bidprentje met daarop de achttien meisjes en de 'coupeur', de heer. W. Liefrink, die op een afschuwelijke manier de dood vonden onder de puinhopen van modemagazijn 'Haspels' in Nijmegen. Op de achterkant staat onder andere: 'Trouw aan hun dagelijkse plicht - de arbeid die hen wachtte - werden ongewild hun handen stilgelegd om voor eeuwig te rusten bij den Heer.'
(Via mevr. Polder, Amstelveen)

dien een radio in huis. Het was weliswaar 'Radio Distributie' die alleen maar Nederlandse en Duitse programma's uitzond, maar er was altijd goede muziek tussen de middag van bijvoorbeeld 'The Ramblers.' Oom Dolf en tante Gertie woonden achter hun kruidenierswinkel in de van Goorstraat. Ik liep de winkel in en riep meteen 'blijf maar,' zoals ik thuis gewend was. Net op het moment dat ik de winkeldeur achter mij wilde sluiten begonnen de sirenes van het luchtalarm te loeien. Op dit moment van de oorlog gebeurde dat bijna dagelijks. We waren er zo aan gewend dat we vaak vergaten in de schuilkelder te gaan. Het was niettemin verboden om op straat te zijn tijdens een luchtalarm. Alleen mensen van de politie, LBD en brandweer zag men nu nog in de straten. In ieder geval konden we het heerlijke eten van tante Gertie niet koud laten worden.

Ik was een beetje teleurgesteld toen ik merkte dat oom Dolf het geluid van de radio zachter draaide om beter te kunnen horen wat er buiten gebeurde. We waren er zeker van dat de vliegtuigen, die we hoorden overkomen, op weg waren naar Duitsland. We waren ongeveer klaar met eten toen de sirenes het 'veilig' signaal lieten horen.

Ik ging niet meteen terug naar school. Er was een ongeschreven wet dat als er een luchtalarm was geweest tijdens de middagpauze, de school even zoveel

minuten later begon als het alarm geduurd had. Ik had dus mooi even tijd om naar de benedenstad te gaan wat me ongeveer een half uur extra zou kosten. Het was druk op straat. Iedereen haastte zich om de verloren tijd in te halen. De meeste mensen gingen te voet. Er waren geen auto's meer en nog maar een paar bussen. Het enige openbaar vervoer dat nog redelijk werkte was de elektrische tram. De winkeliers in de stad hadden er een gewoonte van gemaakt om tussen de middag te sluiten. Het eten was al slecht genoeg en niemand had er behoefte aan van zijn middagmaal weg te gaan omdat de bel van de winkeldeur ging om daarna tot de ontdekking te komen dat zijn eten koud was geworden.

Ik liep door de Molenstraat en ging links af de Houtststraat in. Dit was het hart van Nijmegen. De enkele dingen die in de winkels nog te koop waren lagen ver van elkaar op de planken. In de etalages hadden de echte artikelen, die te koop waren, nu voor het merendeel plaats gemaakt voor kartonnen imitaties. De mensen liepen er voorbij zonder er een blik op te werpen. Ik stond even te praten met twee jongens die ik kende toen we de vliegtuigen hoorden. Toen we omhoog keken konden we een groep vliegende fort zien. Ze vlogen behoorlijk hoog maar ze waren duidelijk zichtbaar. Het waren er dertien, vliegend in westelijke richting.

De ontzettende ravage die overbleef van de Canisiuskerk aan de Molenstraat in Nijmegen en de omgeving daarvan.
(Foto: Gemeentearchief Nijmegen)





Er was geen luchalarm omdat dit vliegtuigen waren die uit Duitsland terug kwamen en geen bommen meer bij zich hadden. Maar op datzelfde moment, terwijl we daar de vliegtuigen stonden te tellen hadden de bomrichters de knoppen, waarmee de bommen werden gelost, al ingedrukt en honderden daarvan waren op weg naar ons.

Wat toen gebeurde is niet te beschrijven. Het lawaai, de luchtdruk, de lichtflitsen. Het is allemaal te veel. Op een of andere manier raakte ik buiten westen en toen ik minuten daarna weer bij mijn positieven kwam, bevond ik mijzelf in een andere wereld. Ik lag op het trottoir midden tussen het puin en de glasscherven. Mijn eerste gedachte was ergens binnen zien te komen. Ik kroop naar de eerste de beste deur, tussen twee etalages waarvan de ruiten versplinterd waren. Ik trachtte de deurknop te pakken te krijgen en dacht: 'Ik hoop dat de winkel tussen de middag niet gesloten is.' Dat was niet zo. Ik kreeg de deur open en zag dat ik in een dameskapsalon was. De zaak was een complete chaos.

Alles lag in puin. Mensen schreeuwden en iedereen rende naar de achterkant van de zaak. Ik ging er achteraan, omdat ik dacht dat ze op weg waren naar de schuilkamer. Met nog vier of vijf anderen kwam ik terecht in een kleine toiletruimte. Dat lijkt wel vreemd maar dat is het niet. De ervaring had geleerd dat bij gebombardeerde huizen de toiletruimte meestal overeind bleef staan

omdat ze gesteund werd door vier muren rond een kleine ruimte. Nederlandse toiletten hebben een toiletput met een laagje water daarin die midden in de ruimte staat. Plotseling zag ik dat de pot zich vulde met bloed. Ik greep naar de achterkant van mijn hoofd en toen ik mijn hand terugtrok was deze rood van het bloed. 'Mijn God, ik was dood aan het bloeden.' Het was eigenlijk niet zo erg maar in het water zag het er erger uit dan het was.

Ik raakte in paniek. Ik moest zorgen dat ik eruit kwam en hulp zien te krijgen. Het lukte me om de voorzijde van de zaak te bereiken waar de deur nog half aan één scharnier bungelde. Nauwelijks buiten greep iemand mij bij de arm en een vrouwenstem zei: 'Je bent gewond, kom hier dan zal ik je helpen.' Een jonge vrouw, gekleed in een blauwe overall van de LBD en met een zwarte helm op haar hoofd stond vlak naast me. Ze had een verbandtas aan een riem om haar schouder hangen. Ik moest van haar op de rand van het trottoir gaan zitten. Terwijl zij bezig was mijn hoofd te verbinden liet ik mijn ogen ronddwalen. Links en rechts in de straat kon ik maar een paar honderd meter zien. Mijn uitzicht werd beperkt door zwarte rook. Ik zag dat diverse huizen aan de overkant in brand stonden. Een eindje verderop in de straat waren complete huizen verdwenen. Andere waren zwaar beschadigd en ik zag mensen uit de puinhopen komen kruipen.

De wachtkamer van het station in Nijmegen direct na de aanval. Met man en macht wordt gezocht naar overlevenden die nog overal onder het neergestorte puin liggen. In de achterkant van de bus, links op de foto, is de uitwerking zichtbaar van de scherfjes van de splinterbommen die hier in groten getale werden afgeworpen.
(Foto: Fritz Ulbrich, Oostenrijk)

‘Zo,’ zei het meisje, ‘dat is alles wat ik er van kan maken. Blijf hier even zitten dan zal ik kijken of ik binnen een handdoek kan vinden.’ Het meisje klauterde over de puinhopen weer terug naar de kapsalon en kwam enige minuten later terug met een enorme witte badhanddoek. ‘Hier, ik zal dit om je hoofd heen draaien, dat zal het bloed een tijdje tegenhouden.’ Ik bedankte het meisje en begon een uitweg te zoeken uit dit inferno. De rook aan de linkerkant van de straat leek verder weg dan aan de rechterkant, dus begon ik naar links de straat af te lopen. Ik kwam op de hoek van de Augustijnenstraat terecht, een straat die iets omhoog liep en uitkwam op de markt. Ik sloeg deze straat in omdat ik door de Houtstraat niet verder kon: een paard lag op de knieën voor een kar waaraan nog maar een wiel zat. Daarachter was alles zwart.

Wat ik toen nog niet wist was dat een meisje uit Grave, dat ik heel goed kende van de bus, even verderop dood op straat lag. Toen ik de hoek omsloeg was het eerste wat ik zag de vernielde Augustijnenkerk waar deze straat haar naam aan te danken had. Alleen de muren stonden nog overeind. Geen dak meer, geen ramen en binnenin brandde het. Er lag zoveel puin in de straten dat het wegdek niet meer te onderscheiden was. Ik moest over trappen klimmen, kapotte meubelen, balken en andere rommel. Op een gegeven moment kon ik niet meer, ik moest even uitrusten. Voor me uitkijkend, zag ik de St. Stevenstoren. Die was in tweeën gehakt. Het bovenste deel van de toren, beroemd om het carillon was helemaal verdwenen. Ik bleef maar zeggen: ‘Oh mijn God, oh mijn God, lieve Heilige Maria, haal me hier uit!’ Ik slaagde erin de markt te bereiken in het centrum van de stad. Daar stonden twee warenhuizen naast elkaar. De grootste van de twee, Vroom & Dreesmann stond er nog maar er zat geen ruit meer in. Het gebouw ernaast, de Hema, stond in brand. Voor het brandende gebouw stond een vrachtwagen. Mannen van de LBD waren bezig lichamen letterlijk achter in de vrachtwagen te smijten. Brancards waren er niet; de mensen werden gewoon bij de handen en voeten beetgepakt. Ik vervolgde mijn weg, voorbij het stadhuis in de richting Kelfkensbos. Vaak moest ik over of om allerlei wegversperringen heen. Overal zag ik dode of gewonde mensen op straat of op het trottoir liggen. Een pater in een bruin habit was bezig de laatste sacramenten toe te dienen aan een vormeloze gedaante. Twee nonnen, met opgestroopte mouwen en hun witte schorten besmeurd met bloed, zorgden voor de gewonden. Een brandweerman rende schreeuwend door de straat met een opgerolde brandweerslang onder zijn arm en steeds maar roepend: ‘Er is geen water, er is geen water!’

De brandweerwagens konden op geen enkele manier bij de brandhaarden komen omdat de straten werden versperd door puin en andere rommel. Op het Kelfkensbos was een reisbureau. De naam van de zaak was Lissone Lindeman. Vlak voor het bureau was een pleintje van ongeveer zes bij zes meter. Er stond een fietsenrek en daarnaast lagen tien tot vijftien lijken. Een ding zal altijd in mijn geheugen gegrift blijven. Een klein meisje dat aan de hand van haar moeder stond te trekken. Ze schreeuwde het uit, maar niemand lette op haar. Ik sloeg een andere hoek om en plotseling was alles helder en op een paar gebroken ruiten na, was er maar weinig schade. Een man was bezig met het bij elkaar vegen van glasscherven. Toen hij me aankeek leek hij verbaasd te zijn. Ik moet een vreemde verschijning zijn geweest. Ik zat helemaal onder het roet, mijn handen, mijn gezicht en mijn kleren zaten vol geronnen bloed. Mijn jas was aan flarden en de zolen van mijn schoenen hingen helemaal los. ‘Was je er zó dicht bij?’, vroeg hij. ‘Ik zat er middenin,’ antwoordde ik hem. Hij begreep het niet. ‘Ik bedoel, was je er zo dicht bij toen dat vliegtuig naar beneden kwam?’, vroeg hij. ‘Dat was geen vliegtuig,’ zei ik, ‘de stad is gebombardeerd, ga maar eens om de hoek kijken.’

Hij zette zijn bezem tegen de muur en liep de hoek van de straat om. Het moet een hele schok voor hem geweest zijn... Ik vervolgde mijn weg naar het huis van oom Dolf. Er waren maar weinig mensen op straat. Het was vreemd stil. Hier en daar stonden groepjes mensen te praten op het trottoir. De gesprekken verstomden toen ik hen passeerde. Ik was waarschijnlijk een van de eersten die zij zagen die in het rampgebied was geweest. Ik begreep dat niet. Ik had er toch lang genoeg over gedaan om hier te komen. Ergens onderweg kwam een vrouw uit een huis en bood aan me bij haar thuis een beetje op te knappen. Dat nam ik dankbaar aan; ik voelde me geestelijk en lichamelijk uitgeput. Ze nam me mee naar de keuken van een groot huis. Omdat zij een schort droeg, nam ik aan dat zij een dienstmeisje of een huishoudster was. ‘Ik zal eerst wat te drinken voor je halen. Hier heb je een kop thee. Ik heb het zojuist vers gezet.’ Terwijl ik gulzig zat te drinken, ging ze iets terug staan en staarde me aan. ‘Kan het zijn dat ik jou ken?’, zei ze. ‘Ik weet het niet’ antwoordde ik, ‘ik woon in Grave en zit hier in Nijmegen op school.’ ‘Dat is het,’ zei ze, jij bent een van de jongens van Lambeer Hilkes.’ Nu was het mijn beurt om verbaasd te zijn. Zij bleek de zus te zijn van mijn tante Marie, die met oom Frans getrouwd was. Zij was inderdaad de huishoudster. Toen dat achter de rug was, rolde ze haar mouwen op en ging met mij aan het werk. Ik was veel te

aangeslagen om te protesteren. Toen ze een half uur later klaar was, had ze me gewassen, mijn kleren waren afgeborsteld en ik had een schoon verband om mijn hoofd. ‘Waar ga je nu naar toe?’, vroeg ze. Ik vertelde haar dat ik op weg was naar het huis van oom Dolf en dat ik op een of andere manier moest proberen daar te komen. Ze was het met mij eens dat dat nu het beste was. Ze bracht me naar de voordeur en ik ging op weg naar de van Goorstraat.

Oom Dolf en tante Gertie hadden al gehoord wat er was gebeurd en zij waren blij mij levend terug te zien, toen ik de winkel binnenkwam. Oom Dolf had zo’n idee dat openbaar vervoer niet meer werkte en hij zei dat hij zou proberen een fiets te lenen en mij dan naar Grave te brengen. Een paar winkels verderop was een rijwielzaak. Hij ging er naar toe, maar het enige vervoermiddel dat hij kon bemachtigen was een tandem. En zo gingen we dus naar Grave, hij voorop en ik achter hem. Toen we eindelijk onze woonkamer binnenkwamen en mijn vader en moeder mij omhelsden, brak er iets in mij en huilde ik zoals ik nog nooit in mijn korte leven had gedaan. De dingen die ik die dag had beleefd zouden mij de rest van mijn leven bijblijven.

Ver weg in Engeland rapporteerde een Amerikaanse piloot aan zijn commandant dat hij een succesrijke aanval had uitgevoerd op een Duitse stad. Dat zijn de tragedies van de oorlog. Nijmegen was tien kilometer van de Duitse grens verwijderd en met de primitieve navigatiemiddelen die toen ter beschikking stonden, werd een dergelijke vergissing begrijpelijk. Het duurde drie dagen voor de branden gedooft waren. Het centrum van de stad was volkomen vernield. Ruim achthonderd mensen werden gedood. Twaalf daarvan waren jongens van mijn school. Twee ervan zaten bij mij in de klas.



Dit was het doel waar bommenrichter McCarty boven Nijmegen oorspronkelijk op richtte: de opslagplaatsen en rangeerterreinen bij het station. Onder een van deze wagons werd drie dagen later nog een dodelijk getroffen slachtoffer ontdekt.

(Foto: Fritz Ulbrich, Oostenrijk)

Jan Leesberg, enige maanden na het bombardement op Nijmegen. Ondanks zijn zeer jeugdige leeftijd, werkte hij als tolk voor het Canadese leger. Om de zojuist zeventien jaar geworden Jan wat meer status te geven, hadden de Canadezen hem een *jack van een battle-dress* verstrekt, waarmee hij prompt – en trots – op de foto ging. Geruime tijd bleef hij, naast zijn tolkenwerk, allerlei min of meer belangrijke baantjes verrichten. Tijdens de septemberdagen – rondom de bevrijding van Nijmegen – werd Jan's oudere broer door een verdwaalde kogel gedood, terwijl hij op het dak van het ouderlijk huis de gevechten rondom het station gade sloeg.

(Foto: via J. Leesberg, Nijmegen)



Aan de Spoorstraat in Nijmegen, tegenover hotel 'Bellevue' – tweehonderd meter van het station verwijderd – stond het huis van de familie Leesberg. De zeventienjarige zoon Jan zat – in de dakgoot van het buurhuis – te kijken naar de overtrekkende vliegtuigen. Achter hem, voor het raam van de dakkapel, stond een enkele jaren oudere meisje, dat hem had geholpen met Latijn, toen het eerste luchtalarm kwam.

Ze trokken zich beiden niets van de sirenes aan en bleven kijken naar de geweldige armada bommenwerpers op weg naar Duitsland. Ze vonden het een machtig gezicht en zoals zovelen hadden zij geen enkele angst dat er iets kon gebeuren. Het waren Amerikanen – die bombardeerden geen Nederlandse steden, dus er was geen gevaar. Bovendien hadden ze altijd geleerd, dat mensen die hoog zaten het minste gevaar liepen bij een bombardement: je kreeg dan niet het huis op je, maar je lag óp het puin!

Jan Leesberg hoorde de dichtstbijzijnde sirene van het luchtalarm beginnen, maar het geluid hield al na een paar seconden op. Op hetzelfde moment hoorde hij vanuit de binnenstad een merkwaardig dreunend geluid en tegelijkertijd zag hij een groepje laagvliegende vliegtuigen, waarvan er drie voorop vlogen. De bomluiken stonden open en hij nam direct aan dat dit de vliegtuigen waren die het gerommel in de stad hadden veroorzaakt. Voor het eerst van zijn leven zag hij geallieerde vliegtuigen van zeer dichtbij. Ze waren altijd kilometers hoog geweest en hij gilte tegen het meisje achter hem: 'Moet je eens kijken wat die lui een spullen hebben, wat een materiaal, oooohh...'

De 'grote vogels' kwamen op hem af en hij genoot van het prachtige gezicht. Hij zag duidelijk de grote motor gondels en de grijsblauwe buiken. Jan had het idee dat ze in een soort duikvlucht naar beneden kwamen.

Hij zat nog steeds op zijn dooie gemak te kijken toen een zware brisantbom tegenover hem, in de richting van de Nieuwe Marktstraat, met een enorme dreun explodeerde. Het was alsof een onzichtbare reuzenhand hem met

geweld door het raam achter hem naar binnen smeed. Met een smak kwam hij op een bed terecht, dat zijn val brak. Het hele bed, met spiraal en al, begaf het onder zijn gewicht en hij hoorde gillen onder zich. Het meisje, dat achter hem gestaan had, was ook door de luchtdruk naar binnen geblazen en onder hem op het bed terechtgekomen. Hij sprong overeind, trok met enige moeite het meisje tussen de resten van de kamer uit te krijgen; hij voelde zich 'als een dronkeman' – het hele huis ging heen en weer. Ongedeerd renden ze over de gang en het was net alsof ze op een hevig slingerend schip waren; ze konden zich nauwelijks op de been houden, zo ging het huis tekeer. Het leek alsof de vloeren op en neer goldden. Zigzaggend kwamen Jan en het meisje beneden. Hij duwde haar de kelder in en beval haar te gaan zitten, terwijl hij zelf doorliep naar de keuken. Alle ruiten daar waren stuk en hij kroop door een van de vensters op het balkon, hees zichzelf over een tussenmuurtje en kwam op het balkon van zijn ouderlijk huis.

Daar stond zijn moeder, die met haar handen in het haar riep: 'Mijn God, mijn God' en meteen daarop toen ze haar zoon herkende onder het stof op zijn gezicht en zijn kleren: 'Oh, gelukkig dat jij er nog bent.'

'Mijn moeder dacht aanvankelijk dat ze ons allemaal kwijt was,' vertelde Jan jaren later over deze dag. 'Mijn zus was naar de Oude Stadsgracht, waar ze op de mulo zat, en mijn vader zat in een trein naar Arnhem, die vermoedelijk nog op het station gestaan had toen de bommen daar vielen. We konden op het station kijken en zagen dat het zwaar getroffen moest zijn.' Jan vroeg aan zijn moeder: 'Waar is papa?', waarop zijn moeder hem uitstuurde om naar zijn vader te gaan zoeken op het station of in de trein. Maar hij stelde voor eerst een weesgegroet te bidden en beiden knielden ze tussen de glasscherven en begonnen te bidden. Jan raffelde het gebed af. Hij had haast om weg te komen. Zijn moeder, vol devote overtuiging, sprak ieder woord duidelijk uit.

Direct erna holde Jan het huis uit. De Spoorstraat was een geweldige ravage. Het eerste wat hij zag was een oud autootje – dat toebehoorde aan een Duitse officier die hij vaak in het antieke geval had zien rijden – half in een grote bomkrater gezakt. Even verderop lag een zwaar gewonde voerman; zijn omgeslagen wagen, met het paard er nog voor gespannen, lag achter hem. Het paard had een grote wond in de buik waaruit bloed spoot. Het lag te briesen en te gorgelen van pijn. De zoetweeë bloedlucht hing dágen later nog om de plek heen.

Aan de overkant zag Jan de eigenaar lopen van hotel 'Keijzer,' die tegen hem zei: 'We moeten daar iets aan doen!' Ze bemerkten dat ook de voerman – die Jan wel kende – nog leefde. De man bloedde hevig en toen hij zich over hem heen boog hoorde hij zwak: 'Zeg tegen mijn vrouw, dat ik van haar houd.'

Direct daarop stierf de gewonde. Jan is later de boodschap gaan overbrengen, maar hij weet heden ten dage nog niet of hij dat wel bij de juiste familie heeft gedaan.

Bij hotel 'Bellevue' waren alle ruiten eruit en de grote zonnenschermen hingen aan flarden aan de gevel, maar het gebouw brandde niet en leek nog redelijk intact. Hij zag een groot aantal

Duitse militairen, sommige slechts ten dele in uniform, in paniek het hotel uitvluchten. Ze waren in een mum van tijd verdwenen.

De eigenaar van het antieke autootje wilde in zijn wagen stappen, maar dat ging niet meer. Het zakte steeds dieper in de krater en het hing helemaal in flarden uit elkaar.

Inmiddels was de eigenaar van hotel 'Keijzer' weggerend en kwam na enige tijd terug met een kamerscherm. Samen met Jan legde hij de dode voerman op het scherm, spreidde er een laken overheen en zette het geheel zo dicht mogelijk tegen de muur van hotel 'Bellevue.' Op dat moment besefte Jan pas waarmee hij bezig was; hij was vergeten dat hij op weg was zijn vader te zoeken.

Het was buiten schemerachtig donker door al het stof en door de rook. Toen hij, op weg naar het station, de Spoorstraat afliep, kwamen tientallen mensen hem hollend tegemoet. Naarmate hij dichter bij het station kwam, zag hij steeds meer mensen. 'Het was net of er drie treinen tegelijkertijd aangekomen waren.' Wat hem bij deze mensen vooral opviel was de blik in hun ogen die star was, alsof ze een belangrijke afspraak hadden en koste wat het kost op tijd wilden zijn. Het was geen prettige aanblik. Toen zag hij ineens zijn vader. Grijs

Een van de vele bomkraters in Nijmegen. Deze, op de hoek van de Spoorstraat en de Kronenburgersingel, geeft een goed beeld van de uitwerking van één bom met een iets vertraagde ontsteking. Op de achtergrond wat overbleef van het huis van dokter Peljak. Rechts boven een gedeelte van garage Wolff.

(Foto: Gemeentearchief Nijmegen)



van het stof en 'van het randje van zijn haar totaan het puntje van zijn schoenen één plakkaat bloed.' Hij herkende hem alleen aan de stereotiepe manier waarop hij altijd iemand begroette: met hoog opgeheven hand en twee vingers in de lucht.

Zijn vader vertelde dat hij in de trein had gezeten die door een bom was getroffen. Op een of andere manier had hij kans gezien om uit de vernielde trein te komen. Daartoe had hij met een loszittend stuk ijzer de glasresten uit een van de ramen geslagen en was uit het inmiddels brandende rijtuig gesprongen. Daarbij was hij met de onderkant van zijn knieën op de rand van het perron terechtgekomen. Hij had er namelijk niet op gerekend dat door de kracht van de explosie het tonnen zware treinstel uit de rails was geworpen.

In de ontstane paniek had hij zo snel mogelijk gemaakt dat hij weg kwam en daarbij een tas met belangrijke stukken in de trein laten liggen. Hij vroeg nu Jan de tas op te gaan zoeken, maar deze wilde eerst zijn vader naar huis brengen. Hij had de grootste moeite de grote en zware man te ondersteunen, maar kreeg hem toch op de een of andere manier naar huis. Daar werd direct de huisarts gebeld - wonderlijk genoeg werkte de telefoon nog - en wat onder die omstandigheden nog wonderlijker was: de dokter kwam meteen! Pa werd verbonden, op bed gelegd en Jan ging weer op weg.

Het Oranjehotel stond in lichterlaaie en ook het mooie Victoriahotel brandde. Hij liep langs een dubbel tramstel van lijn 1, dat zwaar beschadigd op het stationsplein stond en zag overal om hem heen verschrikkelijke tonelen, doden en gewonden overal. Mensen die kreunden en kermden om hulp werden met behulp van touwen uit de bovenste verdiepingen van het Oranjehotel geholpen.

Het was nog steeds bijna donker, alsof er een hevige onweersbui op komst was en het stonk naar brandend rubber en hout. In de tram zaten nog mensen, maar Jan kon niet zien of ze nog leefden. Hij gunde er zich geen tijd voor. De kiosk op het stationsplein was finaal verdwenen, het was één groot gat. De telefooncel stond half scheef gezakt met daar tegenaan een Duitser die hevig bloedde. Toen Jan dichterbij kwam bleek, dat de man beide benen had verloren en op de overgebleven stomp tegen de cel leunde. De grote groene uniformjas was als een paraplu om de man heen uitgespreid. De soldaat bleef maar roepen: 'Hilfe Mutti, hilfe Mutti!' Het was een afgrijselijk gezicht. Jan ging het station in met de bedoeling, de tas van zijn vader te gaan zoeken. Hij liep snel door het minder beschadigde deel van het hoofdgebouw het perron op. Hij geloofde zijn ogen niet, toen hij de trein zag.

'Heeft mijn vader dáár ingezeten?' ging het door hem heen. Van de overkapping van het eerste perron was een groot stuk weggeslagen. Zijn vader had hem uitgelegd, dat hij in het eerste treinstel had gezeten.

Aangezien de wagon niet vlak naast het perron stond, maar bijna een meter ervandaan, nam hij een aanloop en sprong naar binnen. Hij wist niet wat hem overkwam, toen bleek, dat de bodem uit de trein totaal was weggeslagen. Hij kwam dan ook op een hoop rommel tussen de rails terecht. Daar lagen nog verschillende doden en zwaar gewonden, maar hij klauterde zo snel hij kon, tussen allerlei draden en pijpen, splinters hout en staal, weer naar boven.

Enkele mannen van de spoorwegen zagen hem eruit klimmen en riepen hem aan. Nadat hij zijn verhaal had verteld, stuurden ze hem weg. Naderhand deed hij nog een poging en zag toen dat op de plaats, waar zijn vader gezeten had, alleen nog maar wat geblakerde resten overgebleven waren; dus had het ook geen nut meer om nog verder naar de tas te zoeken.

Inmiddels liepen nu overal mensen rond die probeerden nog wat te redden. Duitse militairen, Duitse spoorwegmannen en die van de NS, politie, brandweer, wat niet al. Opvallend was dat verscheidene mannen met zaklantaarns aan het zoeken waren, zo donker was het nog steeds.

Op de terugweg naar huis passeerde hem een man die - kennelijk helemaal in de war - een paraplu had opgestoken.

Thuis werd Jan opgevangen door zijn moeder. Ze stuurde hem meteen weer weg om zijn zus te gaan zoeken, die nog steeds niet uit haar school aan de Oude Stadsgracht was teruggekeerd. Jan ging met een bang hart op weg, want inmiddels was bekend geworden dat ook de binnenstad ernstig was getroffen. Het ontging hem totaal dat hij onderweg zijn zus passeerde! Ze had naast een Duitse soldaat onder een grote vrachtwagen geschuild voor het bombardement, op de Smetiusstraat, precies voor de deur van motorhandel Karel. Onkundig bereikte Jan de school aan de Oude Stadsgracht en kon daar zo maar door de voordeur naar binnen. Hij keek in een klas, maar daar was niemand te bekennen. Via een van de ramen klom hij naar buiten, de speelplaats op. Zijn zus was nergens te zien.

Verderop, in een gebouw aan zijn rechterhand, woedde een hevige brand.

Achter de ramen holde een tiental kinderen in hevige paniek heen en weer. Met een stuk hout sloeg Jan een van de ruiten stuk en zag kans om de kleintjes stuk voor stuk naar buiten te tillen en ze weg te sturen naar huis. Daar er verder niets nuttigs mee te doen viel, besloot hij terug te gaan.

Hoe groot was zijn opluchting toen hij zijn zus ongedeerd, zij het nog bevend van schrik, in de achterkamer terugvond!

Met vele andere jongeren van zijn leeftijd heeft Jan in de dagen daarna uren doorgebracht met het zoeken naar overlevenden, het bergen van de doden en het ruimen van het puin.

Toevallig waren op het moment van het bombardement enige bekende Nijmegenaren op het stationsplein aanwezig of spoedden zich er naartoe. Een van hen, de brandstoffenhandelaar Jan Biessels, was als blokhoofd van de LBD een van de eersten die er arriveerde. Tot zijn ontzetting leek het een inferno waarbij niets te redden viel. Het was maar een paar honderd meter van zijn huis naar het stationsplein en het schoot vrijwel meteen door hem heen, dat hij en zijn gezin op een miraculeuze wijze de dans ontsprongen waren. Als de bommen enige seconden eerder waren gelost, was ook zijn huis getroffen.

Biessels was ook een van de eersten die tot de lugubere, maar praktische conclusie kwam dat het bergen van de doden wel kon wachten... Dat was ook al een instructie van de LBD geweest (Buiting, de commandant, had gezegd: de doden lopen niet weg.) Het belangrijkste was eerst de verzorging van de vele gewonden en het afvoeren van hen naar de ziekenhuizen.

De aanblik van de tram voor het station was zo afschuwelijk, dat het hem in het begin van de grootste moeite kostte om erin te gaan en hulp te verlenen. Tussen de latten waarmee de bodem van de tram over de gehele lengte was voorzien, zag hij alleen maar bloed. Alle ruiten waren uit de wagens verdwenen en de scherven van de splinterbommen hadden de wanden als het ware doorzeefd. De gehele middag bleef hij hier de helpende hand bieden. Pas toen het donker begon te worden was het grootste gedeelte van de lijken, er lagen nu achtennegentig doden bijeen, afgevoerd. Al in het begin van de middag hadden hij en een aantal andere hulpverleners bemerkt, dat een bakker met een paard en wagen zonder enige acht te slaan op de chaotische situatie om hem heen op zijn dooie gemak doorging met zijn wijk. Toen een dame hem tenslotte verzocht zijn kar voor gewonden transport beschikbaar te stellen, was zijn reactie: 'Maar mevrouw, ik moet mijn klanten toch bedienen!' De man had kennelijk geen idee van de ernstige omstandigheden.



Een van de andere bekende Nijmegenaren die al direct ter plaatse was omdat hij juist de trein uit Arnhem verliet, was Gerard de Keijzer, directeur van de Nijmeegse 'Bijenkorf.' Hij was die morgen naar een groothandel in Arnhem geweest om damestassen in te kopen. Dat kwam op deze dinsdag mooi uit, want alle zaken waren in Nijmegen op dinsdagmorgen gesloten. Zoals gewoonlijk reed hij met de fiets naar het station, zette die in de stalling, en ging dan met de trein verder. Om een uur was hij in Arnhem op de trein naar Nijmegen gestapt en hoorde de inslagen van de bommen in Arnhem ter hoogte van Elst. Ook de Keijzer maakte een verslag van zijn bevindingen.

'In mijn treincoupé zaten vijf officieren van het Directoraat van politie, die thuishoorden bij de opleidingsschool in 'Albertinum.' Toen wij (in Nijmegen) het tweede perron opreden hoorden wij hevige bominslagen en ik was van mening dat dat niet zo heel dicht bij was en dat de Waalbrug werd gebombardeerd. Uit de luidspeaker klonk: 'Allen helpen op het eerste perron.' Ik ging op de vloer van de coupé liggen en de officieren liepen in de richting van de Waalbrug.

Toen ik de oproep hoorde speelde door mijn hoofd: 'Vrees gevaren, vrees noch dood, als je redden kunt uit nood.' Ik bad een akte van berouw en sprong van het eerste perron af, klom het tweede op en ging, egoïst als een mens is, de doos met damestassen die ik bij me had in de kamer van de stationschef zetten.

In de kamer stond een meisje, asgrauw, wezenloos te kijken; de stof lag centimeters hoog op de meubelen. Ik liep het eerste perron op en zag een man in uniform in het vuur van de uitslaande brand in de trein liggen die in de richting Arnhem stond. Alleen de voorkant van de trein brandde met laaiende vlammen. Ik kon de man niet bereiken, sprong van het perron en trachtte hem bij zijn benen uit het vuur te trekken. Uiteindelijk gelukte dit mij. Ik bluste hem met mijn regenjas en mijn handen en legde hem bij de uitgang naar het stationsplein. Ik liep de trein door en heb drie lichamen - ik wist niet of zij dood of bewusteloos waren - naar buiten getrokken.

Er kwam nu een spoorbeambte die de trein ook doorliep. Op het perron liep een Duitse soldaat, zijn gezicht vol glassplinters en ik dacht: 'Der Weg zurück.'

Toen ik de volgende dag weer ging kijken was de hele trein afgebrand. Mijn mening was dat als de beambte de stroom had uitgeschakeld de trein behouden had kunnen blijven. Ik liep naar buiten het stationsplein op. Het wachthuisje was totaal verwoest. Ik zag een vijftal lichamen, de mond vol stof, bruisend en met mijn zakdoek en mijn das veegde ik zo goed mogelijk hun mond schoon. Bij een autobus uit Druuten lag een aantal vrouwen. Als eigenaar van de Bijenkorf kenden zij mij en zij riepen: 'Och, Keijzer, help mij toch. Ik kom toch altijd bij jullie in de zaak!' Er kwam een aantal priesters aanlopen.

De Stikke Hezelstraat in Nijmegen enige dagen na de aanval. Vrijwel de gehele straat werd verwoest. Op een van de panden aan de rechterzijde stortte de toren van de St.-Stevenskerk neer. (Foto: Gemeentearchief Nijmegen)

met de Laatste Sacramenten en ik kon niets anders doen dan hen verschillende lichamen aanwijzen die beklemd lagen onder balken. Kijkend in de richting stad zag ik grote wolken en ik dacht: 'dat kan wel eens de St.-Steven zijn.' In de verte zag ik een postbode staan met zijn fiets en ik schreeuwde hem toe: 'Kom helpen!' Er was te weinig hulp in het eerste kwartier. De postbode kwam meteen naar mij toe en ik vroeg hem: 'Mag ik jouw fiets even hebben, ik ben van de Bijenkorf en als er niets gebeurd is zal ik de fiets direct terugbrengen. Anders stal ik hem bij mijn ouders in de Lange Hezelstraat 1c.'

Hij gaf mij de fiets en ik trapte wat ik kon om zo snel mogelijk naar mijn zaak te gaan kijken. Op de Parkweg stonden op het trottoir hele ameublementen; mensen zag ik niet. Het dak van het weeshuis, waar evacués uit Rotterdam waren gehuisvest, was weggeslagen; een rood-wit-blauwe vlag was over de balken gedrapeerd. Bij de Gelderlander ontmoete ik mijn vader. Hij zei: 'Jongen, je pand is gebombardéerd, maar nog niet in vlammen!'

Mijn eerste indruk was dat de Stikke Hezelstraat alleen bovenaan brandde. Wij hadden een metalen rolluik voor het pand Stikke Hezelstraat 42-44 en dat was verwrongen. Via de kerktrappen aan de achterkant drong ik het pand binnen. Ik sloeg de scherven uit een van de ramen. Ik moest een stelling wegdrukken, waar allemaal poppen op stonden, om binnen te kunnen komen. Eenmaal binnen bleek dat de hele vloer bezaaid lag met schilderstukken. Ik trapte door de doeken van de schilderstukken en ging via de trap naar boven, naar de brandkast, waar ik de papieren uithaalde. Wij hadden onze zaak onder bescherming gezet van de Heilige Gemma, maar toen ik het beeldje onthoofd op de grond zag liggen was al mijn hoop vervlogen.

Daarna ben ik nog een paar keer in de zaak geweest. De branden aan de Stikke Hezelstraat breidden zich hevig uit. Wonderlijk hoe een pand in de fik ging! In de kortste tijd stond het in lichtervlaai. Onze buur was Schellekens, hij had een zaak in leer en lederverf en had een honderdtal flessen aceton opgeslagen. Terwijl ik in ons pand was, kwamen er plotseling twee vuurslurven over de galerij. Ik liet mij op de grond vallen en verwachtte dat ik door het vuur verteerd zou worden. De vlammen sloegen echter terug. Ik wrong mij achter de stellingen en sprong door het raam naar buiten. Mijn broek scheurde ik daarbij helemaal open. Uiteindelijk had de Heilige Gemma mij nog gered.

De zaak van mijn ouders lag een vijftig meter verder. Ik zag het vuur naderen. Op een handwagen laadden wij beddegoed. Ik dacht dat als het vuur na het pand van Hilckman zou stoppen, wij veilig waren. Er was naast het pand van

Hilckman een klein steegje, het Heuveltje, en dat was onze redding. (-) Ik liep verder de Hezelstraat in en schreeuwde naar de mensen dat zij de gordijnen voor de ramen moesten weghalen om nog meer uitbreiding van de brand te voorkomen. Het is later onbegrijpelijk hoeveel werk een mens in een noodsituatie kan verstouwen. Tegenover onze zaak woonde een van onze winkelmeisjes. Zij raakte door instorting beklemd. Toen ik haar zag, nadat zij was bevrijd uit haar benarde situatie, had zij een bos haar in haar hand dat zij uit vertwijfeling uit haar hoofd had getrokken. Ook bakker van Cromvoirt was door invallende muren beklemd geraakt. De pastoor hoorde nog zijn biecht. Hij kon echter niet meer gered worden; de vele brandwonden veroorzaakten zijn dood. Eenmaal thuis, aan de Groenewoudeseweg, merkte ik pas hoe moe ik was. Ik had vooral spierpijn in mijn dijen. Toen kwam ook de geestelijke reactie. Ik heb bijna een week geheild...

Op de school aan de Oude Stadsgracht in Nijmegen waren tijdens het eerste luchtalarm alle leerlingen in de schuilkelder onder de school gebleven. Toen het signaal 'veilig' weerklonk hadden zuster Berdini en juffrouw Tromp het merendeel van hun pupillen naar huis gestuurd om te gaan eten. In het overblijfslokaal, een klas op de tweede verdieping van de school, verzamelden zich tweëndertig kinderen van de kleine Montessori en een wat grotere groep van de hogere klassen van de ULO.

Opnieuw klonk vliegtuigeronk en de kinderen vlogen naar de ramen, waar ze zich verdrongen om te kijken. De zuster en juffrouw Tromp lieten hen begaan; het kwam niet bij hen op, dat er enig gevaar was.

'Maar toen...', herinnerde zuster Berdini zich later. 'Je wist niet wat er gebeurde en je wist niet wat je moest doen. Ik weet alleen nog dat ik riep: 'Allemaal op de grond, met je gezicht naar beneden!'

Ze besloot te gaan bidden met de kinderen... 'Mijn Jezus barmhartigheid...' Het moet een beeld geweest zijn, dat overal voorkwam waar mensen bij elkaar waren, in schuilkelders, onder tafels, stoelen en banken, in portieken en op straat tegen de huizen en in allerlei hoeken en gaten.

De kinderen in de klas waren doodsbang. Zuster Berdini meende eerst dat het ging om een brandend vliegtuig boven de school, maar toen vielen de bommen vlak bij. Alles schudde en trilde en overal vlogen de ruiten stuk. Ze dacht dat ze het ergste meemaakte dat er op aarde bestond. In haar klas werd echter niemand getroffen en ze had vanzelfsprekend geen enkel idee

van wat er elders in de school, en bij het klooster daarachter, aan de hand was. 'Een meisje van de ULO bleek later op weg naar huis te zijn gedood, maar in ons lokaal was God-zij-dank niets gebeurd.'

Toen zuster Berdini tenslotte naar beneden ging, naar de grote binnenplaats waar het zusterhuis stond, trof ze er een ontstellende ravage aan. Op de eerste verdieping, die bijna geheel was weggeslagen, stonden enkele zusters voor de gaten waar eens ramen hadden gezeten. Ze riepen luidkeels: 'Berdini, Berdini, ladders! Er liggen zusters onder het puin!'

Ze keek omhoog en vroeg in haar verbouwereerdheid: 'Waar is de verbandtrommel?' Het was een onverwachte situatie, waarop niemand was voorbereid, maar er ontstond geen paniek. Enkele minuten later arriveerden mannen met ladders, alsof ze het roepen van de zusters hadden gehoord. Zuster Berdini vond dat heel wonderbaarlijk. Door die snelle hulp konden nog tal van getroffen worden gered, onder meer uit het puin in een enorme trechter, geslagen door een brisantbom. Uit de geruïneerde kapel, op de eerste verdieping in een oude vleugel van het zusterhuis, werden nog twee zusters verlost, onder wie zuster Petra, een oude zieke vrouw. Het gedeelte van de school waar zuster Berdini en juffrouw Tromp zich hadden bevonden, was nog intact, maar het klooster met de eronder gelegen Montessorischool bleek geheel te zijn weggevaagd. Niets stond er meer overeind; vierentwintig kleine kinderen waren hier omgekomen.

De zuster en juffrouw Tromp vergaten de momenten die daarna volgden nooit meer: 'En toen de hele boel in lichtervlaai stond - het was afschuwelijk zoals dat brandde, vreselijk - toen kwamen daar vele ouders aan, die je dan moest vertellen wat er gebeurd was. En we wisten het niet, we wisten niet wat we tegen hen zeggen moesten.' Steeds meer hogelijk ongeruste ouders meldden zich bij de school. Een complicatie was, dat een groot aantal van de naar huisgezonden kinderen was teruggekomen, omdat ze de brandende stad niet konden doorkomen. Die werden voor een deel opgevangen in café 'De Pool,' maar juffrouw Tromp, pas drie weken aan de school verbonden, kon niet uitleggen waar dat precies was; dat maakte alles nog erger. De vraag die de leerkrachten aan de ouders gedurig stelden, was: 'Waar zat uw kind op school, op de ULO of op de Montessori?' Als ze op de ULO zaten was er niets gebeurd; die hadden allemaal in de schuilkelder gezeten. In haar eigen schooltijd had zuster Berdini met een groot aantal van deze ouders in de klas gezeten en heel vaak moest ze zeggen: 'Anneke of Greetje, ik heb ze niet meer...'



Een van de jongere kinderen bleef ondertussen maar roepen: 'Ik heb kindjes en zusters in het vagevuur zien vallen.'

Er was nog iets gebeurd dat zuster Berdini haar hele leven bleef heugen. Ze had één week voor het bombardement een der ouderparen aangeraden hun dochtertje 's middags op school te laten overblijven om het kind het omslachtig reizen met de bus te besparen. Juist dit meisje was een van de kinderen die tijdens het bombardement in de school was omgekomen...

Enkele dagen later stond zuster Berdini aan het bed van een meisje van de huishoudschool, dat verpleegd werd in het St.-Canisiusziekenhuis. Het kind - omringd door de ouders, een pastoor en enkele verpleegsters - had verschrikkelijke buikwonden en was niet meer te redden. Het meisje vroeg aan de zuster: 'Kan ik niet beter worden?', waarop ze antwoordde: 'Je bent heel erg ziek, je gaat nu naar de hemel.'

Een van de aanwezigen nam het kruisbeeld van de muur en liet dat het kind kussen. Toen zei ze tegen haar vader en moeder: 'De groeten aan al mijn broertjes en zusjes,' en stierf...

De nog rokende resten van de St.-Louisschool aan de Oude Stadsgracht in Nijmegen, een gedeelte van de stad dat erg zwaar getroffen werd. Hier kwamen tientallen kleuters en enige zusters op een jammerlijke manier om het leven. Op de foto is men in de rokende puinhopen nog aan het zoeken naar slachtoffers.

(Foto: Gemeentearchief Nijmegen)

Mevrouw Bökkerink-de Vries woonde bij haar ouders in de Stijn Buysstraat. Haar man zat in een krijgsgevangenenkamp in Duitsland. De hele oorlog door hield zij een dagboek bij waarin zij al haar ervaringen, prettige en onprettige, opschreef in een vorm alsof zij het tegen haar man vertelde. Afschriften van dit dagboek verstuurde zij met de post naar haar man. Tussen de regels door is duidelijk de angst en de spanning merkbaar die een jonge vrouw in deze dagen doormaakte, om nog maar niet te spreken van de machteloosheid die haar man, ver van huis, moet hebben gevoeld. De tussen haakjes geplaatste tekst komt niet in het dagboek voor, maar dient ter verduidelijking.

'Dinsdag 22 febr. '44.

Ontzettend, ontzettend, wat een dag vandaag. Vanmiddag om kwart over twaalf luchtalarm, drommen (vliegtuigen) gingen er over, want ik zeg nog: daar gaat 'etwas' naar Duitsland. Ans (mijn jongste zus) was bidden in de Kerk, want het was veertig-uren-gebed. Om kwart over een 'veilig' (alarm-sirene), maar nog vlogen ze. Ans was net uit de kerk en wilde gaan eten, weer luchtalarm en meteen bommen, een zwaar bombardement van twee minuten. Ik was op dat moment niet bang.

Het eerste dat vele ooggetuigen van het bombardement op Nijmegen, die niet in de binnenstad waren, opviel! De toren van de St.-Steven, de 'Wachter aan de Waal', was weg! Helaas kwamen met deze neerstortende toren vijf mannen (die dienst deden als uitkijkpost van de LBD op deze toren) om het leven.

(Foto: Gemeentearchief Nijmegen)

We gingen de kelder in en Jan (mijn broer) zette de ramen open, maar toen was het alweer over. De lucht was pikzwart. Het station was getroffen hoorden we. Jan gauw een overall aan om Papa mee te helpen. Ik ben ook nog gegaan, want Jan kwam terug en huilen, huilen, het was niet om aan te zien, maar hij moest er doorheen. Ik ben toen met hem mee teruggegaan, maar de Duitsers stuurden ons weg. Het was niet om aan te zien, honderden gewonden, doden, vreselijk. Maar de stad was nog veel erger. De Molenstraat, Augustijnen (kerk) en Doddendaal (kerk), alles in puin, de Grote Kerk, Hema, V en D, Houtstraat, Zeigelbaan, ach Wim (mijn man), niet om op te noemen. Een treurig schouwspel. Mama moest uit L. (Leeuwarden) komen, daar zaten we natuurlijk vreselijk over in angst. Piet (mijn oudste zwager) is met mij naar (station) Lent gegaan, tot daar kwamen de treinen. De trein was een uur te laat, maar gelukkig was ze erbij. Ze had in Zwolle gehoord, dat Nijmegen zo gebombardeerd was. De Montessori-school op de Burchtstraat ook een voltreffer, veel kinderen liggen nog onder de puinhopen. Oh, wat heb ik een haat tegen die Amerikanen en Engelsen. Tuig is het allemaal. Als je dat treurige schouwspel zag toen we in Lent waren, één vuurzee. Al die mooie kerken, de

enige school die nog in gebruik was. Nijmegen is zwaar, heel zwaar getroffen. De lijken zwaar verminkt. Nee Wim, ik kan het niet beschrijven. Niet meer aan denken, dat is het beste. De Fam. Peters moet ook onder het puin bedolven zijn. Miep (schoonzus en schoondochter van Fam. Peters) en ik zijn stad en land afgelopen maar zonder resultaten. Lijsten van doden stromen maar binnen. Van onze Paters is geen een omgekomen. Wat een ramp, om gek van te worden. Rietje van de Heuvel en Somers (twee collega's uit de Hema) onder de puinhopen bedolven; verder niemand uit de Hema. Tichelen en Schoth konden nog onder de puinhopen vandaan komen. Het Victoria- en het Oranjehotel totaal uitgebrand. Het gedeelte de Burchtstraat ken je niet meer terug. Ik was van de eene kant blij dat Mama niet thuis was, want die had het vast op d'r zenuwen gekregen. Ik ben heel niet zenuwachtig geweest, Wim, ik was zo kalm, idioot gewoon. De wind is gaan liggen, dus zullen we hopen dat de brand luwt. Anske is aan de dood ontsnapt, hoor (zij kwam net uit de gebombardeerde kerk). We moeten om 8.00 uur binnen zijn. Liefeling, nog meer heb ik aan jou gedacht; ik zal voor je bidden, manneke, als nooit tevoren, hoor, dat je sterk mag zijn als je het bericht krijgt. Allen (wederzijdse fami-



lieden) hebben het er goed afgebracht en dat is het voornaamste. Morgen meer, schat. Heel veel liefs van je vrouwtje.'

Politieman A.C. Schouten, een man die dertig jaar lang werkte bij het Nijmeegse politiekorps, was op die 22ste februari in Arnhem om te getuigen in een zaak die hem precies een jaar lang had beziggehouden. De heer Schouten schreef een verslag over zijn bevindingen destijds, waarvan hier een deel volgt:

'In februari 1943 werd er in het Wintersoord alhier een dubbele moord gepleegd op een juweliersechtpaar, waarbij ik met andere rechercheurs met het onderzoek belast werd. Na ongeveer een dag of tien speuren hebben wij de daderes, een ongehuwde moeder, in Maastricht kunnen arresteren. Deze zaak heeft een nogal lang vooronderzoek gehad en daardoor kwam de zaak pas een jaar later in behandeling voor de Rechtbank in Arnhem. Dit was juist op de dag van het bombardement op Nijmegen en wel op 22 februari 1944. Tijdens het bombardement was ik dus niet in Nijmegen, omdat ik als getuige was opgeroepen in Arnhem. Wel zijn er toen in Arnhem ook enkele bommen gevallen en wij hebben nog geschild op een W.C. in een café aldaar.

Ik woonde toen met mijn gezin aan de Paddepoelseweg 28, dus buiten het bommengebied. Aangezien enkele van onze kinderen - wij hebben er negen - in de stad op school gingen en er ook bij C & A werkten, had ik zorgen over hen en heb mij zo gauw mogelijk met mijn vrouw in verbinding gesteld. Het bleek toen dat er bij ons niets gebeurd was. Wij zijn toen met de trein van Arnhem naar Nijmegen gereisd, maar konden niet verder komen dan de halte Lent. Nijmegen stond in brand en grote zwarte rookwolken hingen boven de stad. De St. Stevenstoren was verdwenen. Voorzover ik mij nog herinner, zijn we toen naar Nijmegen gelopen over de Waalbrug, want ik herinner me nog dat ik de Voerweg op liep naar het oude politiebureau boven aan de Lindenberg. Het gebouw was nog geheel intact. Toen ik in de stad een kijkje ging nemen, zag ik dat overal lijken lagen. De brandweer was nog druk bezig en de mensen van de Luchtbeschermingsdienst zochten nog naar doden en gewonden onder de puinhopen. Vele gewonden waren reeds afgevoerd naar de ziekenhuizen. Er moest wat orde geschept worden en er werd gezocht naar een verzamelplaats voor de lijken, waarbij ik - met anderen - belast werd met de identificatie. De lijkenhuizen van de ziekenhuizen lagen reeds vol en konden toch niet zoveel slachtoffers verwerken. Aan de Graafseweg, waar later de Vihamij zat waren destijds de grote

hallen van de Nijmeegse veiling. Omdat er toch geen aanvoer was van groente en fruit, stonden deze hallen leeg. Na overleg konden wij die hallen in gebruik nemen en de meeste lijken zijn toen daarheen gebracht. Dit ging met alle mogelijke vervoermiddelen. Een klein aantal lijken is nog terecht gekomen in de vroegere papierfabriek aan de Voorstadslaan. In bedoelde veilinghallen werden de lijken rij na rij op de vloer gelegd. Velen waren verbrand of onherkenbaar verminkt. Daar is toen met de identificatie begonnen. We hadden daartoe de hulp ingeroepen van de Luchtbescherming, die een stuk of zes kranige kerels ter beschikking stelde. Vooral moet ik hierbij noemen de heer de Lange uit de Gelderselaan, die veel en goed werk heeft verricht. Door de mensen werden de lijken gefouilleerd en de eigendommen werden in papieren zakken gedaan, die op de lijken werden bevestigd. Van die bezittingen en ook van de namen en adressen (als die bekend werden) werden lijsten gemaakt. Van de onbekende lijken werden direct foto's gemaakt. De bedoeling was dat de lijken zo gauw mogelijk gekist zouden worden en afgevoerd. Wegens de onaangename lucht, die daar al gauw aanwezig was, was het zaak dat de lijken vlug werden afgevoerd. Er waren in Nijmegen plm. 1000 (?) doden geteld en het was dus een hele klus om die allemaal te begraven, temeer omdat er niet voldoende kisten aanwezig waren. De hoofdinspecteur van politie B.H. Buiting, heeft toen stad en land afgebeld om kisten, die toen van alle kanten werden aangevoerd. Het voorstel van inspecteur W. Berkhout om al de lijken in een massagraf op het kerkhof aan de Graafseweg te begraven kon niet doorgaan omdat dit bij vele nabestaanden op verzet stuitte. Vooral degenen die van buiten Nijmegen kwamen, wilden hun familieleden in hun eigen dorp begraven hebben. Er is toen besloten dat ieder zijn getroffen familielid kon meenemen. Dit had tot gevolg dat er iedere dag lijken werden afgehaald en begraven naar eigen goeddunken. Alleen een aantal verminkten, waarvan de identiteit niet bekend werd, zijn toen naar een massagraf aan de Graafseweg gebracht. Daar is nog dagenlang gezocht naar herkenningstekenen en zijn er nog wat geïdentificeerd. Bij verbrande lijken zaten dikwijls nog papierresten onder de armen gekneld. Zo kwam het ook voor dat er een lijk in een kist was gelegd en dat bij nader onderzoek bleek dat het er twee waren. Door de verbranding had men dit niet gezien. Zo kwamen veel meer van die vreemde dingen voor. Zo werd op een dag, door familieleden op het kerkhof aan de Graafseweg, een lijk afgehaald en met grote luister op de begraafplaats aan de Daalseweg begraven. De volgende dag bleek echter dat



Adjudant A.C. Schouten van de Nijmeegse gemeentepolitie. Omdat hij bij de recherche werkte en daarom geen uniform meer had, leende hij van een vriendelijke collega een pet en een uniformjasje voor deze foto.

In die dagen waren er vier Schoutens in het Nijmeegse politiekorps, die allemaal een bijnaam hadden. De adjudant Schouten werd algemeen aangeduid met 'AC'. Hij kreeg de afschuwelijke taak zich bezig te houden met de identificatie van de doden in het gebouw van 'de Nijmeegse Veiling', een taak die zo aangrijpend was, dat er rantsoenen jenever werden verstrekt om de mannen en de vrouwen op de been te houden. (Foto: via A.C. Schouten, Nijmegen)

het verkeerde lijk was meegegeven. Wij hebben toen, zonder voorkennis van iemand, de volgende nacht het lijk weer omgewisseld met de gedachte: 'Wat niet weet, wat niet deert.'

Zoals ik al schreef, was ik tijdens het bombardement van Nijmegen in Arnhem, maar ik heb toch kort daarna vele verhalen van nabij gehoord. De algemene indruk was, dat de vliegers die de bommen gooiden, zich vergist hadden met Kleef, dat korte tijd later is gebombardeerd en waarbij ook de gehele binnenstad is verwoest. Omstreeks de middag van de 22ste februari kwamen zij over Nijmegen vliegen en vlogen in de richting Kleef. Voordat de vliegtuigen Nijmegen naderden was er luchtalarm gegeven, doch toen zij Nijmegen voorbij waren gaf men luchtalarm vrij. Hierdoor waren er veel mensen op straat omdat het tussen de middag was. De bommenwerpers keerden echter terug en lieten hun bommen op Nijmegen vallen. Het begon bij de Burchtstraat en verder over de binnenstad naar het station, waar een van de laatste bommen terecht kwam.

Een trein, die op het eerste perron op vertrek stond, kreeg de volle laag, waardoor daar veel slachtoffers vielen. Op het stationsplein stond vroeger een grote kiosk, met een spits dak, opgetrokken van hout. De ene helft van dat gebouw was ingericht als sigarenwinkel en andere snuisterijen en in gebruik bij de heer Vilé en de andere helft was in gebruik als wachthuisje voor de tram. Het was eigendom van de gemeente. Na het bombardement was dat gebouwtje geheel verdwenen en op de plaats waar het gestaan had was een

groot gat in de grond. Midden op dat gebouw was een bom gevallen, waardoor ook velen die zich op het stationsplein bevonden, werden gedood of gewond. Ook de St. Stevenstoren was aan de zijkant geraakt en wel aan de zijde van de Stikke Hezelstraat. Doordat de bom opzij tegen de toren terecht kwam, viel het bovenste stuk van de toren op de huizen van de Stikke Hezelstraat. Daar zijn vele slachtoffers onder het puin terecht gekomen. In de toren zaten tijdens het bombardement vier mensen van de Luchtvaart, die met de toren naar beneden kwamen en daardoor de dood vonden. Verder lag de hele binnenstad in puin en overal lagen slachtoffers op straat of wat daar nog van over was. Ook de St. Franciscuskerk van de paters Franciscanen aan de Doddendaal en de mooie kerk van de architect Cuijpers aan de Augustijnenstraat waren geheel vernield. Alleen de benedenstad was gespaard gebleven. Na de bevrijding van Nijmegen op 17 september en de maanden erna, zijn er weer zo'n duizend doden gevallen en werd ik wederom met de identificatie belast. Wij hadden toen meer ondervinding en er waren voldoende lijkkasten en andere materialen aanwezig. Dat is echter een verhaal apart.'

Schouten werd op 1 februari 1963 gepensioneerd als adjudant-rechercheur en kreeg de gouden eremedaille in de orde van Oranje-Nassau. Lang daarvoor behoorde hij tot de Nijmegenaren die aan koningin Wilhelmina werden voorgesteld bij haar terugkeer in Nederland. Dat gebeurde in Huize St.-Anna aan de Groesbeekseweg.

De totaal vernielde Regulierstraat in Nijmegen, gezien vanaf de Zeigelbaan in de richting Smeitiusstraat.
(Foto: Gemeentearchief Nijmegen)



Ondanks het feit dat dit verslag enige onjuistheden bevat, is het in zijn geheel en ongewijzigd weergegeven, aangezien het de onwerkelijke sfeer beschrijft van die dagen, dagen die voor deze mensen zó afschuwelijk moeten zijn geweest, dat er niet voor niets, vooral tijdens het werk in de veilinghallen, alcohol werd verstrekt. De genoemde duizend doden en het afhalen van verschillende lijken vanuit de veiling, zal er de oorzaak van zijn geweest dat het juiste aantal doden nooit precies bekend is geworden. Ook anderen die zich hebben beziggehouden met het identificeren en kisten van de vele, vaak tot zwarte resten verbrande overblijfselen, noemen dit aantal. Derhalve is het heel goed mogelijk, dat het aantal slachtoffers veel hoger moet worden gesteld dan de nu algemener aangevaarde aantallen doden, gewonden en lichtgewonden. Daarbij moet toch het gegeven van 880 doden als het meest waarschijnlijke worden aangehouden.

Jos van der Vaart, een student, schreef over die dag een boeiend verslag. Hij was, met zijn studiegenoot Jan Maas, met de trein in Nijmegen aangekomen met de bedoeling het carnavalsfeest bij te wonen op het St.-Dominicuscollege. Er zou onder andere een stuk worden opgevoerd van Godfried Bomans, 'Bloed en Liefde' geheten.

Samen gingen we met de trein van 11 uur naar Nijmegen. De dag lijkt vol beloften. Een effen blauwe lucht en een stralende zon die haar gouden stralen door het coupéraampje spettert. 'Prachtig vliegweer,' wordt er opgemerkt. Bij de spoorwegen is het signaal lichtgevaar reeds gegeven, vertelt een reiziger die in Oss instapte; men profiteerde dus reeds van deze schitterende voorjaarsdag.

Bij onze aankomst in Nijmegen, om 12.10 uur, werd er afgeroepen, dat de reizigers zich naar de schuilkelders moesten begeven. In de stad heerste luchtalarm. Ruim een uur toefden wij op het tweede perron; vlak voor ons stond luchtafweergeschut, boven ons ronkten de vliegende forten bij honderdtallen en af en toe zag men een Duitse jager laag over de stad scheren. Om 13.10 uur, juist toen wij aan onze boterhammen wilden beginnen ging het signaal veilig. Vlug werd het brood weer weggestopt en gingen we naar buiten. Het was druk op straat. Jan wilde rechtstreeks naar het College in de Dominicanenstraat, maar op mijn voorstel in de stad de boterhammen op te eten, keerden wij op onze schreden terug. We liepen langs de Molenstraat - de Rooie was gesloten - en de Broerstraat. Onderwijl hoorden we de nieuwe vliegtuigen. Overal zag men groepjes volwassenen en kinderen elkaar de vliegtuigen wijzen. Na wat zoeken zag ik ze ook. Ze vlogen niet zo hoog als

straks en van oost naar west 'n groep, die haar werk heeft gedaan.'

Wat er dan volgde gebeurde in een minimum van tijd.

Sirenes begonnen te loeien. De mensen lopen haastig weg. 'Jan,' roep ik, 'schiet op, dan bereiken we Heck nog.' Naar boven kijkend zie ik nog steeds het eskader, een twintigtal, zeer rustig vliegend.

Tegelijkertijd verschijnen er een twintigtal grijze puntjes in de lucht en terwijl ik me nog afvraag, wat dat voor dingen kunnen zijn, hoor ik een geweldige slag. Bommen! flitst het door mijn hoofd en hetzelfde ogenblik sta ik al in een portiek, de ingang van een bioscoop, vlak onder een paar stevige binten. Geheel overstuur komen er nog enige oude moedertjes en jonge meisjes mijn schuilplaats binnen. Op haar vraag wat te doen, wijs ik ieder een plaatsje: de oudjes dicht tegen me aan, de meisjes tegenover me in de hoek en achter een deur.

Het geraas buiten bracht mij niet in het minst in de war, ik gevoelde me zeer kalm, trok mijn hoed wat dieper over mijn hoofd en wachtte af. Dat mijn schuilplaats of die van Jan een treffer kon krijgen, daar dacht ik niet eens aan; zo zelfs dat ik tot mijzelf zeide: als ik direct maar niet naar Jan behoef te zoeken.

Een van de oudjes prevelde het ene schietgebedje na het andere en die schietgebedjes van dat moedertje waren het die mij de hachelijke omstandigheden ten volle deden begrijpen; zij deden mij ook bidden.

Het geweldige geraas had opgehouden; er viel een doodse stilte, af en toe verbroken door narollend puin. Tussen de eerste en de laatste slag lag nog geen halve minuut; voor een ander duurde die minuut misschien een eeuwigheid, dat vond ik toch niet.

Toen het gevaar geweken scheen, waagde ik me buiten de schuilplaats. Hetgeen ik toen zag: de ellende op straat, de ravage in winkels en huizen en later het leed op de gezichten der mensen, is niet te beschrijven. De Broerstraat, zo juist nog met zonlicht overgoten, zag somber en grauw. Uit de Verlengde Molenstraat kwam een geweldig zware stofwolk aangerold met een donkere zwarte kern. Een voltreffer! Langzaam trok de stof op en eindelijk zag ik Jan uit een portiek komen. Ik riep hem. In de gauwigheid vertelde hij me dat hij in de vestibule van een dameszaak schulde, waarvan de ruiten naast hem kwamen neergekletterd. Samen keken we nog even in mijn schuilplaats, maar deze bleek reeds verlaten. We gingen nu de kant van de Broerstraatkerk uit. In het voorbijgaan zagen wij bij Heck door de gebroken ruiten een gillende menigte, door een panische schrik bevangen, zich voor de uitgang verdringen. Grote scherven van



Jos van der Vaart op de K.T.A. in de bouwkunde klas in 's-Hertogenbosch, 1943/44. (uiterst rechts op de foto)
(Foto: J. van der Vaart, 's-Hertogenbosch)

de draaideur lagen in de koker; met het gevolg dat de deur niet kon draaien. Aan de binnenkant stond een bediende te rukken en te trekken, zonder resultaat. Jan trapte het glas van buiten weg; eindelijk kon de deur piepend en knarsend in beweging worden gebracht en wrongen de eersten zich drupsgewijs naar buiten. Juist hiermee klaar verscheen er een pater Dominicaan aan de ingang van de Broerstraatkerk; hij hield de hand tegen de borst gedrukt. Een ogenblik maar stond hij met enige zusters te spreken en verdween dan in een zijstraatje van de Broerstraat. Automatisch volgden wij hem. Het gasje bracht ons achter het winkelpand van V & D en hier zagen we eerst de vernielende uitwerking van het bombardement. Het geraamte van beton en ijzer stond nog overeind; maar door de luchtstoot t. g. v. een voltreffer in het voorste gedeelte van het gebouw, waren de zijwanden er totaal uitgeperst.

Geweldige stukken glas stonden tegen de muur over elkaar geschoven. Op verschillende etages bevond alles zich in de grootste wanorde; stukken goed en papier wapperden in de wind, die nu vrij spel had. Voor, waar de bom was ingeslagen, laaide reeds een geweldige brand; het geloei van de vlammen liet zich reeds op enige afstand horen.

Te midden van deze chaos stonden twee mannen op de rand van de eerste etage om een ladder te schreeuwen. De een, grijs van de stof, scheen ongedeerd; de ander bloedde hevig en had zo goed als geen broek meer aan. Als bezetenen gilden beiden om een ladder. De weg achter hen scheen afgesloten, terwijl voor hen een diepte van ongeveer tien meter dreigde. We vonden ons machteloos en klein.

Een twintigtal meters verder lagen lichamen op de grond, onherkenbaar verminkt. Naderbij gekomen, gaf een nog een teken van leven. Vlug snelde ik de Pater na, die een andere richting insloeg. Ik wees hem de lichamen en haastig begaf hij er zich naartoe.

Ondertussen had Jan een trapje gevonden. Hij kwam er mee aan gerend, zette het tegen de muur, maar... het reikte niet tot de helft, niet eens tot het derde deel van de hoogte. Goddank, ik zag een badding liggen en met een vreemde werd deze stijl tegen de muur gezet. Hij haalde wel niet de hele hoogte, maar was slechts een 1 ½ meter te kort. Een van de twee mannen kon hier niet op wachten. Hij waagde de sprong en met een geweldige smak kwam hij op een medehelper terecht. Beiden krabbelden gelukkig ongedeerd overeind. De andere, de gewonde, liet zich op de balk zakken en gleed er langs naar beneden; onder normale omstandigheden was dat zeker niet zo vlot gegaan.

Verder lopend kwamen we langs levenloze lichamen; hier schoolkin-

deren, die ze bij zich gedragen hadden, daar een vrouw in volle lengte tegen de grond gesmakt. Hier was onmiddellijke hulp overbodig. Haastig liepen we door.

Mijn actetas met brood hinderde ons erg bij al dat gesjouw; ik verborg hem daarom tegenover een zij-uitgang van V & D achter een opengesprongen deur. Hier stonden enige koks en geschrokken meisjes van de lunchroom van V & D. Dwars voor de ingang lag een man met een bloedend hoofd steunend op zijn arm waarin hij een rozenkrans geklemd hield. Later kwam een van de winkelmeisjes met een stuk goed, dat zij bij wijze van kussen onder zijn hoofd legde. Onder de uitroep 'Brand' en 'Verschrikkelijk' kwamen er twee mannen aangehold; geheel onder het stof en met enige schrammen. Als uitzinnigen bleven zij op en neer lopen. Toen er eindelijk een brandweerman verscheen met een slang, zonder water, troonden deze twee mannen hem door hun gejammer naar binnen. Een brand tegemoet die niet, met geen middelen te blussen was.

Het slachtoffer op de grond lag er gevaarlijk, daar vlak voor die uitgang, maar ook hinderlijk. Ik had al eens gekeken naar een plank of zoiets om hem er op weg te dragen, tot ik eindelijk door de gebroken ruiten van V & D heen een stel triplex deuren zag liggen. Met een kok ging ik naar binnen, gevolgd door nog enige anderen. Twee aan twee namen we nu een deur op en brachten deze naar buiten. Een werd er naast de man vlak voor de ingang gelegd, en hij liet er zich oprollen. Vergezeld door wat personeel droegen we hem naar de markt, waar een vrachtauto klaar stond. Twee slachtoffers lagen er reeds op en onze getroffene werd er naast geschoven. Jan kwam ook reeds met een slachtoffer op een deur aangedragen, een meisje. Toen ze op de vrachtwagen was bijgeschoven, wees Jan me op de St. Stephanustoren. Wat stond deze er treurig bij. De houten spits was er geheel afgeslagen; boven de daken zag men nog slechts een ruïne van rood baksteen in de zon schitteren. Onder aan de Stikke Hezelstraat laaide een geweldige brand. Daar dus ook een voltreffer. Achter de Waag was een groentehandelaar uien aan het oprapen, die door de winkelruit waren heengerold. Ondertussen stroomden de brandweelrui en luchtbeschermers van alle kanten toe, wij besloten daarom langzamerhand de Dominicanenstraat op te zoeken. Nogmaals kwamen we langs de vrachtwagen waar we onze slachtoffers opgeschoven hadden; een lag er reeds als een dode bij.

We namen onze weg langs de Korte Burchtstraat. Hier waren alleen ruiten gebroken. Juist kwam Pater de Wit uit de Kerkgas. Hij had nog geen stap verzet, of hij werd al aangeropen om bij een man te komen die in de Gapersgas

op sterven lag.

In de Lange Burchtstraat was door een voltreffer ook een geweldige zware ravage aangericht. Het café van Ockhuizen zag er uit alsof het geheel was uitgebrand. Hier zag men geen hele ruit. Een eind verder was de straat overdekt met puin en glas, waar ik mensen dwars doorheen zag fietsen. Een huis, iets van de straat af gelegen, had ook een treffer gekregen. In de korte tijd die er sinds het bombardement was verstreken, was het in een zee van lekkende vlammen veranderd. Het scheen aan zusters toe te behoren, want toen we er langs kwamen werd er juist een uitgedragen. Ook het hotel ernaast had al vlam gevat. Een brandweerman stond er met een slang voor gereed, maar water was er niet.

Tegen de winkelpui ertegenover lag het puin hoog opgeslingerd t. g. v. een splinterbom, die hier neerkwam. Naar we later op het College vernamen, werd hier Pater Pius de Winter dodelijk getroffen. Een nietig klein bomsplintertje was voldoende om een eind aan dat jonge priesterleven te maken.

Terwijl we het een en ander stonden op te nemen, haalde ons een brandweerman in, die met een vrouw op weg was naar het politiebureau. Ze scheen er erg aan toe te zijn, was althans danig de kluts kwijt. Onder de borst had ze een behoorlijke snijwond. We namen haar van de brandweerman over en gingen naar het hoofdbureau.

Uit haar gejammer onderweg konden wij opmaken dat ze uit Groesbeek kwam en... haar persoonsbewijs bij zich had.

Op het hoofdbureau was alles in de war. Licht gewonden liepen er rond; sommigen, verbonden en geholpen, verwijderden zich reeds. Onze vrouw kreeg van een pater Dominicaan een kruisje. En na wat heen en weer geloop kwamen we in een lokaal waar reeds meer gewonden zaten of lagen. We gaven de vrouw een stoeltje en gingen naar buiten, juist toen een van de politiemannen opdracht kreeg de burgers te verwijderen.

We hadden nu genoeg ellende en leed gezien en togen daarom langs een omweg naar het College en eindelijk vonden we tijd om aan onze boterhammen te beginnen. Op straat was het nog niet erg druk, vermoedelijk omdat de sirenes het signaal 'veilig' nog niet gegeven hadden.

Wel zag men overal achter de ramen nieuwsgierige gezichten. Uit de vragen van enkele personen, die zich reeds op straat waagden, bleek het, dat men nog geen flauw idee had van hetgeen er eigenlijk gebeurd was. Ik liet de meesten in de waan waarin ze verkeerden. Op het College dachten de Paters en de jongens er zelfs nog over het ingestu-deerde stuk door te laten gaan. Eerst toen Pater Jansen met het bericht kwam

dat Pater Pius de Winter geofferd was en Pater Daniëls vertelde van het leed dat hij in het Protestants ziekenhuis zag, drong het pas langzamerhand door wat deze ramp voor Nijmegen betekende.

Geruime tijd verkeerde men nog in ongerustheid over enkele jongens die vermist werden; over deze laatsten bracht Pater van Rijn tegen 3 uur geruststellende tijding.

Om 3 uur gingen we weer op stap vergezeld van enige jongens die we op de Rosa Stichting zouden afleveren. We kozen onze weg door de van Welderenstraat om eens te zien, hoe de eerste vuurhaarden waren uitgegroeid. Al kon men wel niet tot vlak bij het getroffen gebied komen doordat alles was afgezet – toch was men nog altijd dicht genoeg bij om het vernielingswerk der vlammen waar te nemen en zelfs de hitte te voelen. De straten waren vol nieuwsgierigen, die van alle kanten kwamen toegelopen. Tussen deze menigte zag men lieden zich een weg banen, die op een handkar of zoiets hun geredde huisraad in veiligheid brachten. Het was een troosteloos gezicht: die wagens, waar bedden stoelen en kleinigheden kris-kras door elkaar hoog waren opgesteld.

Tengevolge van het watergebrek onmiddellijk na het bombardement hadden de branden zich snel uitgebreid; de brand nam nog steeds in hevigheid toe, toen we tegen 4 uur op het Keizer Karelplein stonden te kijken. Het einde van de Molenstraat was één vuurzee. Brandende stukken werden omhooggeslingerd door de ontzettende hitte en op de wind een eind voortgedragen.

Daklijsten en goten kromden zich in de onmogelijkste vormen. Duidelijk zag men de grote bres die een bom in het schip van de Molenstraatkerk sloeg. Vlak achter de beide torens was het dak geheel weggeslagen; de kap boven het priesterkoor hing opengereten over dit gat. In de van Welderenstraat was juist een compagnie aangetreden om het reddingswerk te beginnen. Duitse soldaten, die nog eens werden geïnspecteerd. De omgeving van het station zag er niet minder treurig uit. De stationsgebouwen zelf kregen meerdere treffers; de uitwerking er van was geweldig.

Vanaf de straat kon men door een behoorlijke bres zo op de perrons aan de noordzijde kijken. Terwijl aan de zuidzijde het gebouw geheel uitbrandde. Een van de goederenloodsen werd getroffen en ver in het rond lagen de spaanders van het gekraakte dak; het volk was deze reeds als brandhout aan het verzamelen.

Een van de kiosken op het stationsplein was totaal verdwenen; er stond een geheel uitgebrande tram, waaruit af en toe nog vlammen sloegen.

Het Oranje- en het Victoria-Hotel tegenover het station stonden eveneens in

lichterlaai. De vlammen hadden juist de zolderbinten aangetast en sloegen nu reeds uit de nok van het dak. Vanaf de spoorbruggen aan de Graafseweg zag men de branden in de Krayenhofflaan; vier of vijf, waarvan twee aan weerskanten van de kerk, die door een gelukkig toeval bewaard bleef.

Toen we op de Rosa Stichting aankwamen, troffen we alle jongens zeer onder de indruk. Vanaf de recreatiezaal sloegen ze stil de brand gade. Een zware rookzuil steeg op, waarboven geregeld vliegtuigen rondcirkelden. Drie jongens waren met karton de ruitjes aan het dichten, die onder de luchtdruk bezweken waren. Langs de Molenweg was namelijk een vliegtuig neergestort, dat weer eens opnieuw in deze buurt veel materiële schade aanrichtte. Tegen 6 uur keerden we terug naar Nijmegen, om te informeren hoe laat we het best in 's-Bosch konden komen. Treinen en bussen liepen er niet meer die kant uit; de bussen werden evenals alle auto's direct bij aankomst voor het vervoer van slachtoffers gevorderd. In Nijmegen hoorden we dat de treinen tot Lent, aan de overkant van de Waal, normaal reden; we zouden dus over Arnhem en Utrecht naar huis kunnen. Het was intussen laat geworden; we hielden ons daarom niet langer in de stad op en liepen regelrecht door naar Lent. Tengevolge van de noord-oosten wind, die de rook in de richting van Neerbosch dreef, had men van de Waalbrug een vrij uitzicht op de brand. Hier en daar zag men nog 'n hoog bouwwerk boven de brand uitsteken. De toren van de Broerstraatkerk stond midden in een zee van vuur en stak scherp af tegen de rossige gloed, die angstwekkender werd naarmate de avond viel. Uit de richting van de Waalkade hoorde men het aanhoudende gedender van de zuig- en persinstallaties der verenigde brandweer.

Uit de richting van Arnhem kwam nog steeds hulp aangereden; zware Duitse brandweerwagens en auto-bussen van het Rode Kruis met hulppersoneel. Er scheen een trein aangekomen te zijn, want we passeerden nu geregeld mensen met bagage. Enkelen keken nieuwsgierig, als buitenstaanders, naar de brand; anderen rekenden zich al bij de gedupeerden en gingen zo vlug als hun benen en bagage het toelieten. Eindelijk zaten we in de trein en waren we op weg naar huis.

Volgens de geruchten, die ik in de loop van de dag hoorde, zou Arnhem vanmorgen ook gebombardeerd zijn. En inderdaad, toen we de Rijnbrug naderden zagen we langs de Rijn in de verte een rossige gloed, die weer vrij spoedig uit het gezicht verdween. De brand van Nijmegen was nog vrij lang, zelfs vanuit Rhenen te zien.

Iets over tien reden we het Bossche station binnen, niet veel later als het oor-

spronkelijke plan was.

Jos van der Vaart, tegenwoordig architect in Den Bosch, beschouwt veertig jaar later deze gruwelijke dag nog altijd als een van de meest indrukwekkende episodes uit zijn leven.

De Nijmeegse edelsmid-juwelier Rudie Arens was een van de duizenden mensen die aan de dood ontsnapten. Hij woonde midden op de Oude Stadsgracht, een van de ernstigst getroffen delen van Nijmegen. Tijdens het eerste luchtalarm was hij in de voorkamer op de eerste verdieping van hun huis aan het emalleren geweest.

'Ik bleef gewoon bezig met mijn werk tijdens het eerste luchtalarm. Toen het luchtalarm het sein gaf dat alles weer veilig was, krioelde het meteen van de schoolkinderen op straat. Tegenover ons was de meisjesschool. Het ongewone feit, dat er weer vliegtuigen hoorbaar waren, terwijl het sein 'veilig' al was gegaan, deed mij opstaan en ik rende naar de derde verdieping van ons huis, mijn slaapkamer op om naar buiten te kijken. Ik zag mijn oom, J. Arens, op het Mariëburgplein staan en die beduidde mij – met de hand omhoog – dat hij weer vliegtuigen zag aankomen. Omdat ik niets zag, wilde ik naar de vierde verdieping van ons huis rennen, want vandaaruit konden wij over een groot gedeelte van de stad kijken; tot over de Waal zelfs. Iets weerhield mij echter om de twee laatste trappen op te lopen. Even later kletterden de grote ruiten van de daklantaarn in stukken de trap af. In de achterkamer van de eerste verdieping was mijn oudere zuster Tony bezig geweest boterhammen te smeren, want zij wilde naar het station om de trein te halen. Zij had zich wat verlaat. Terwijl ik naar boven rende, was zij naar beneden gegaan om iets uit de keuken te halen. Nadat de bommen gevallen waren en zij weer naar boven gelopen was, ontdekte zij dat precies op de plaats waar zij gezeten had een grote glasscherf in de stoel stond. In de voorkamer, waar ik gezeten had, was de grote ruit dwars over mijn werktafel geslagen. Na de glasregen ben ik helemaal naar de vierde verdieping gegaan om te zien wat er eigenlijk gaande was. Het uitzicht was verschrikkelijk. Diverse kerktorens waren verdwenen. Ik heb mijn camera gepakt om een foto te maken maar vergat de voorzetlens eraf te halen, zodat de foto mislukte. Ik ben op het dak geklommen om de schade te bekijken, maar dikke rookwolken maakten het verdergaan levensgevaarlijk. Ik ben naar beneden gegaan. Van klaarlichte dag was het op de Oude Stadsgracht nacht geworden, zo duister was het. Ik wilde de straat openrennen om te gaan helpen, maar kon slechts met



Rudie Arens was vijftienvijftig jaar toen hij het bombardement meemaakte. In zijn ouderlijk huis zat hij midden in het centrum van de bommenregen: op de Oude Stadsgracht. Als door een wonder werd hun huis gespaard, ofschoon door de luchtdruk er geen ruit meer heel was. (Via J. Arens)

Een waarschijnlijk in paniek verlaten Peugeot op de Oude Varkensmarkt in Nijmegen. Zou de eigenaar van deze auto - met het provinciale nummer M 4730 - het bombardement inderdaad overleefd hebben? De foto is genomen vanuit de Bloemerstraat. Op de achtergrond het pand van de firma Van der Werff. De straat bestaat nu niet meer, op deze plaats is het tegenwoordige Plein 1944. (Foto: M. van Betuw, Nijmegen)



moeite de voordeur open krijgen vanwege het puin dat er voor lag. Toen ik op de duistere straat stond verwonderde het mij zeer waar al die spelende kinderen van zoëven waren gebleven. Ik zag aan het begin van de Oude Stadsgracht het hoekhuis van de schilder Tesser totaal in puin liggen. Diverse huizen van de Pauwelstraat stonden nog gewoon overeind maar later vatte het ene na het andere huis vlam. (—)

Bij boekhandel Berkhout werd alle huisraad opgeladen omdat men bang was dat de vlammen van de Pauwelstraat naar de Oude Stadsgracht zouden overslaan. Ook werden verderop fietsen opgeladen. In de paniek vergat men te vragen waar de wagens naar toe gingen. Ze zijn gewoon verdwenen.

Plotseling stond mijn zwager Eef van Wassenaar voor me. Toen hij onder aan de Molenstraat was, op weg naar huis, was hij, zonder eigenlijk te weten wat hij deed een café binnengevlogen en had zich onder het biljart laten rollen. Wat er daarna precies gebeurde kon hij niet navertellen. Tijdens het bombardement bevond mijn tante, de vrouw van J. Arens, zich in de bakkerij op het Mariëburgplein en liep even later - vrolijk en wel - rechtstreeks naar huis. Ze zei tegen mijn oom die in de deuropening stond: 'Man, wat mankeert jou?'

'Maar kijk dan eens!' zei hij tegen zijn vrouw. Zij had van het hele bombardement niets gemerkt!

Een goede vriend van ons, die regelmatig met mijn ouders musiceerde, woonde in Malden. Op die bewuste dag wilde zijn zoonje niet naar school op het Hertogplein. Hij zette de jongen op de fiets en bracht hem naar school.

's Middags zag hij vanuit Malden de bommen vallen op Nijmegen en is toen naar Nijmegen gesnel om te zien of zijn zoonje nog in leven was. Hij mankeerde niets. Daarop wilde hij gaan zien hoe wij het maakten, maar op het Kelfkensbos raakte hij totaal in de war bij het zien van al die lijken. Bij Lissone-Lindeman stond een lange rij wachtende mensen die allen neergeveld lagen. Kort voor het bombardement reed een arts met zijn vrouw naar juwelier Hoeboer op de Hertogstraat. Hij zette zijn vrouw af bij de juwelier en zei tegen haar dat hij direct terugkwam; hij wilde alleen zijn auto even keren op het Kelfkensbos. Terwijl de vrouw naar binnen ging, zag de juwelier dat de auto van de dokter zodanig werd geraakt 'dat de arts wel dood moest zijn.' Ir. Hattink, die op de Kronenburgersingel woonde, naast het huis van dokter Peljak, de kinderarts, ging na het veiligheidssignaal naar boven om te luisteren naar de BBC voor de nieuwsberichten. Hij had de radio op de eerste verdieping verborgen. Hij bukte zich net, toen hij ineens de lucht in werd geslingerd en hij zag de ijzeren balk, die dwars door het

huis liep, ook door het luchtruim gaan. Zijn vrouw en twee kinderen werden gedood, terwijl het kindermisje korte tijd later aan haar verwondingen overleed. (-)

Dit is het verslag van iemand die eigenlijk niets van het inferno heeft meegeemaakt, enkele tientallen meters bij hem vandaan. Wij leefden die dag en nacht in gespannen verwachting of de vlammen zouden overslaan naar de huizen waarin wij woonden. De volgende dag kwam pater Keulen mij roepen om met gereedschap te helpen in de Broerstraatkerk. Ik kon daar alleen maar helpen met het verplaatsen van een loodzware beeldengroep, waarbij ik met mijn voet bekneld raakte en als gevolg daarvan naar huis moest.

Wij leefden toen op een eiland want om de verwoeste stad werd een afzetting geplaatst en wij woonden binnen die afzetting.'

De vijfendertigjarige J.W.H. Schoth was chef-pâtissier (banketbakker) bij de Hema in Nijmegen. Om zijn herinneringen van deze dag niet verloren te laten gaan, maakte hij een rapport over een deel van zijn ervaringen. Hij maakte er zelfs een tekening bij die de situatie van de Hema op dat moment weergeeft. Het was nog de tijd waarin werknemers van een bedrijf als de Hema voor dag en dauw moesten opstaan om aan het werk te beginnen.

Ook op deze dag...

'1944, Dinsdagochtend, 22 februari, 8 uur, kom ik op de fiets, van huis uit Berg en Dal, de Grote Markt oprijden om de zaak te openen voor nog twee andere medewerkers. Maandag is in Nijmegen marktdag, dus is de halve dag sluiting hier op de Dinsdag gepland. Het bakkerijwerk gaat noodzakelijkerwijs door, omdat er twee topdagen gepasseerd zijn, n.l. Zaterdag en Maandag en wij ook voor fil. Arnhem het bakwerk verzorgen. De entree was via de voorzijde van het smalle, lange pand. Het vrijwel half cirkelvormige portiek was toen afgesloten door een demontabele schutting, welke verwijderd werd als de verkoop begon. Het eerste was m'n fiets binnenzetten. Fietsen met banden waren zeer schaars en in mijn geval, door de afstand, kostbaar. De laatste weken werden de stallingen door onze 'gasten' leeggehaald, dus zette ik het rijwiel via de lift in het bakkerijmagazijn. Het pand was vrij stevig en er was al eens een bom vlakbij ontploft. Er schuin achter lag een achterhuis, wat als damesgarderobe en magazijn dienst deed en dit was 'ouderwets' gebouwd. Het eerste was alle binnendeuren ontsluiten, daar men in nood geen sleutels kan vinden en men overal direct bij moet kunnen komen. M'n medewerkers waren de 21-jarige Guus Reinaarts en de 16-jarige Wim Kok. Het werk vlotte en de klutsmachine werd druk gebruikt.



De elektrische trein die op het eerste perron in Nijmegen gereed stond voor vertrek naar Arnhem, werd geraakt door een van de brisantbommen. Onmiddellijk daarna brak er brand uit in het treinstel. Vele reizigers vonden er de dood, ofschoon tientallen op wonderbaarlijke manier heelhuids uit deze ravage kwamen.
(Foto: Fritz Ulbrich, Oostenrijk)

De geweldige vuurzee in het pand van Vroom & Dreesmann en het daar vlak naastliggende pand van de Hema. De brandweerlieden op de voorgrond blijven op veilige afstand staan toekijken. De voorgevel van het gebouw van V&D begint op te bollen en kan ieder moment in elkaar zakken. Aan de platte slangen van de brandweer te zien, is er nog geen water.
(Foto: Gemeentearchief Nijmegen)





Het persoonsbewijs van Josephus Wilhelmus Schoth, de patissier van de Hema, die op het nippertje aan de dood ontsnapte. Hij hoorde de heer Somers, een van de medewerkers van de Hema die samen met Rietje van de Heuvel bij het bombardement omkwam, roepen toen hij het gebouw verliet. Hij was er vast van overtuigd dat de heer Somers ook kans had gezien zichzelf te redden. Dat bleek niet zo te zijn. Hij werd pas drie dagen later gevonden.

(Via J.W. Schoth, Berg en Dal)

De voorgevel van het V&D-pand is nu totaal ingestort. De brandweer probeert met twee stralen, waar veel te weinig druk op staat, het vuur onder controle te krijgen. Het heeft allemaal niet veel zin. Op deze plek brandde alles tot aan de grond toe af.

(Foto: Gemeentearchief Nijmegen)

Het geluid hiervan overstemde de sirene die, zoals het ons later bleek, gewaarschuwd had. De bakkerij lag aan de voorkant van het pand, tweede etage en was aan de raamkant door een twee meter hoge half-steens muur van het glas gescheiden. Ging men op een tafel staan, dan kon men eroverheen kijken. Na ons ervan vergewist te hebben dat het luchtalarm was, sloten we de gastovoer en gingen naar beneden naar de schuilkelder onder de parterre. Het was een strakblauwe lucht zonder één wolkje en weldra hoorden we zwaar gebrom van vliegtuigen. Na verloop van tijd het sein: 'alles veilig.' Ik sluit schuilkelder af en ontsluit de buitendeur van de personeelsingang achter. 't Was inmiddels kwart vóór één. (de heer Schoth is hier in de war met de tijd. Het was op dat moment geen kwart vóór één, maar kwart *over* één! A.B.) Wim Kok, die een vrije middag had, wilde al de zaak verlaten, maar ik stuurde hem terug, omdat hij een plamuurmes moest meenemen voor reparatie. Dit voorval redde zijn leven. Anders had hij net in de straten gelopen, waar alles tegen de grond ging. Nauwelijks in de bakkerij terug en weer 'luchtalarm' en ik zie vrij laag vliegtuigen aankomen. Ik spoed mij naar de deur en wil naar de schuilkelder. Maar in de deur word ik door de luchtdruk tegen de grond gesmeten vlak voor een gebakwagen. Knallende slagen rondom

en stikdonker. Na 'n eerste salvo 'n tweede. Toen ik opstond zag ik het langzaam lichter worden doordat het stof zakte en hoorde het hulpgeroep van mijnheer F. Somers (chef etaleur A.B.) Zoiets vergeet men nimmer! Het hoofdbouw was niet geraakt en intact, behalve het achterhuis, de filiaalchefkamer en de cantine, die er eenvoudig niet meer waren. Ik liep naar achteren het trappenhuis af naar beneden. De toevoersteeg lag gewoon vol puin, evenzo de poortdeur, waaronder men later mej. v.d. Heuvel (verkoopster A.B.) en de heer F. Somers vond. De liftkoker stond op instorten en in de kelder sloot ik het gas en water af. Filiaalchef B. Wanders kwam ik tegen en die verzocht mij de verbandtrommel te gaan halen, maar ik kon hem niet aan het verstand brengen dat z'n hele kantoor weg was. Hij was door de explosies in z'n oren beschadigd. De ravage was enorm! Waar waren de medewerkers? Weggelopen? Onder 't puin? Er vielen brandende stukken in de chocolaterie. Het kwam van het gebouw van V & D waar de Duitse Dienstpost in gevestigd was. Men kon hier niets meer doen. Ik ging naar boven, omkleden en naar huis. Met mijn fiets op de nek de trappen af (vol glas) en toen ik buiten kwam ging net de voorgevel van V & D tegen de grond. Wat ik op weg naar huis zag zal ik de lezer besparen. M'n collega's waren over ' puin weggelopen. M'n



vrouw had niets gemerkt van het gebombardeer. De wind was Oostelijk en ze zei... 'Wat zie je er uit!' Het pand is blijven staan, maar uitgebrand. Het aantal slachtoffers was de twee reeds genoemden. De halfsteensmuur in de bakkerij was door de luchtdruk gewoon weggeblazen.'

Schoth heeft zich duidelijk niet gerealiseerd dat hijzelf ook door het oog van de naald is gekropen! Als hij inderdaad de sirenes van het luchtalarm niet horen kon door het lawaai dat de bakkerijmachines maakten, en hij was gewoon door gegaan met zijn werk zou hij de catastofe beslist niet overleefd hebben. Ook zijn twee medewerkers waren dan het slachtoffer geworden.

In dit verhaal, dat fris van de lever werd geschreven, komt een verklaring voor van een van de toeschouwers die - zoals zovele anderen - zegt: 'Ik zie vrij laag vliegtuigen aankomen!' De vliegtuigen die (nog) steeds niet achterhaald zijn!

Degenen die beroepshalve met ooggetuigenverklaringen te maken hebben, blijven volhouden dat deze in Nijmegen (en Arnhem) gedane waarnemingen naar het land der fabelen moet worden verwezen. De hoogte van de vliegtuigen zou steeds te laag zijn geschat.

In tegenspraak daarmee is echter een aantal schriftelijk vastgelegde belevissen (zoals de bovenstaande) die het tegendeel aantonen. Er kan derhalve geen enkele twijfel over bestaan dat Nijmegen in ieder geval OOK is aangevallen door een aantal (zestien?) laagvliegende vliegtuigen waarvan (helaas!) niemand enige zekerheid kan geven over het type. Dat is evenwel weinig verwonderlijk. Wie zestien zware toestellen laag boven de stad, met duidelijk geopende bomluiken waaruit dingen vallen die op projectielen lijken, ziet naderen, bekommert zich niet om type of nationaliteit, maar zoekt ijlings een goed heenkomen! Dat moge spijtig zijn voor geschiedschrijvers, maar het is wel de realiteit.

Het stationsplein in Nijmegen gefotografeerd vanuit een raam op de bovenverdieping van het Oranjestad. Het wachthuisje van de tram is finaal van de aardbodem verdwenen overal op het plein liggen nog doden en gewonden. De dode en gewonde passagiers van de tram zijn kennelijk al verwijderd.
(Foto: RIOD Amsterdam)



21. Toen de explosies waren verstomd (1)

In Nijmegen drong de omvang van de ramp maar langzaam door. Zoals uit alle ooggetuigenverklaringen duidelijk naar voren komt, bleek iedereen ervan overtuigd te zijn dat dat deel van de stad waar hij of zij zich op het moment van de bommenregen bevond, het ergst was getroffen.

In de eerste momenten van de ramp waren ook de autoriteiten die mening toegedaan. Een van degenen die zich een redelijk beeld van de omvang van de catastrofe wisten te vormen, was Ir. Hondius. De veertig-jarige Harmanus Hondius, werktuigkundig ingenieur en lid van de NSB, was sinds februari 1943 wethouder van bedrijven en tevens loco-burgemeester. In meer dan één opzicht was dat voor Nijmegen een gelukkige omstandigheid in die dagen. Hondius bleek precies de juiste man te zijn om bij een calamiteit als deze coördinerend op te treden en leiding te geven aan een groot aantal werkzaamheden die als gevolg van dit tragische bombardement dienden te worden verricht.

Dat hij in deze dagen kon optreden in zijn kwaliteit van eerste burger, was te danken aan het feit dat de burgemeester zelf, de eenenzestig-jarige Marius van Lokhorst, een zeer fanatieke NSB'er, ziek te bed lag en het grootste deel van zijn taken had overgedragen aan zijn 'loco'.

Hoewel de meningen over Hondius in Nijmegen waren verdeeld, vonden degenen die dagelijks met hem hadden te maken, hem sympathiek en roemden over het algemeen zijn capaciteiten. In schrille tegenstelling hiermee stond de alles behalve populaire Van Lokhorst, die spottend 'blokworst' werd genoemd. Hoofdagent A.C. Schouten, een man die als ongemakkelijk en kritisch bekend stond, stelde na de oorlog in een verslag over een verhoor met Hondius: 'Aangezien hij als loco-burgemeester als het ware een tegenhanger was van burgemeester Van Lokhorst, die min of meer een sadist was, was hij voor de NSB een levende reclame. Men ging zeggen: Als alle NSB'ers zo waren als Hondius, dan werd ik ook NSB'er.' Hondius was een dominerende figuur, tegen wie Van Lokhorst niet op kon. In het verleden hadden zich diverse inci-

denten voorgedaan, waarbij het altijd Van Lokhorst was die bakzeil moest halen. Vast staat in ieder geval dat Hondius geen notoire NSB'er was. Hij heeft in de dagen na het bombardement zich getoond als een man die zeer goed in staat was een dergelijke ramp het hoofd te bieden. Hem komt de eer toe op een voorbeeldige manier leiding te hebben gegeven aan de vele activiteiten die nodig waren om een zo grote catastrofe aan te pakken.

Een ander die in die dagen zijn sporen verdiende, was de vijftwintig-jarige Albertus F. Uijen. Hij was hoofd van de administratie van de Luchtbeschermingsdienst (LBD) en heeft er onder andere voor gezorgd dat het nageslacht veel kan weten over hetgeen zich in die bewogen dagen heeft afgespeeld. Enerzijds door doorslagen te bewaren van rapporten die werden opgemaakt, anderzijds door zijn fabelachtig geheugen.

Uijen zat altijd 'dicht bij het vuur', aangezien zijn dagelijkse taak zich destijds voltrok in en rondom de commandopost LBD aan de Fagelstraat. Alle daar gehouden belangrijke besprekingen werden door hem genoteerd. Bovendien werd hij vaak, vooral in die dagen, door commandant-LBD Buiting uitgekozen voor speciale activiteiten die te maken hadden met meestal 'foute' gezagsdragers. De jonge Uijen werd geacht niet zo in de gaten te lopen als de ouderen. Op het moment van het bombardement was Uijen in de commandobunker in de Fagelstraat. Ook een klein deel van de vaste staf was daar aanwezig.

Het feitelijke hoofd van de LBD was burgemeester Van Lokhorst, maar omdat die immers vervangen werd door Hondius heeft hij geen enkele inbreng gehad in de gebeurtenissen van deze dagen. Al om 11.05 uur was op deze morgen een waarschuwing doorgegeven van de *Luftschutzwarnzentrale* (ondergebracht in de kelders van het stadhuis aan de Lange Nieuwstraat) aan de commandopost van de LBD aan de Fagelstraat: 'Luchtgevaar'. Een dergelijke melding was in de regel nog geen aanleiding om luchtalarm te geven voor de bevolking, maar het betekende wél dat de dienstdoende LBD'ers paraat moes-

ten zijn.

Belangrijke LBD-posten waren de uitkijktorens, die nauwkeurig bijhielden wat zich in het luchtruim boven Nijmegen afspeelde. Een ervan was de St.-Stevenstoren in het hartje van de stad. De andere was de zogenaamde 'Marathonstoren' op de Goffert. Deze laatste meldde al om 11.47 uur vliegbewegingen boven de stad.

Om 12.14 uur kwam in de LBD-commandopost een opdracht door van de *Luftschutzwarnzentrale* tot het geven van luchtalarm, waarop direct de sirenes in werking werden gesteld. Om 12.40 uur meldden de uitkijken van de Marathonstoren eenenzestig vliegtuigen boven de stad. Even later, om 12.43 uur, zagen de mannen op de toren aan de Goffert (en waarschijnlijk ook die op de St.-Stevenstoren) iets vallen in de omgeving van Neerbosch. Na onderzoek bleek het een lege benzinetank van een vliegtuig te zijn.

Om 13.16 uur werd het signaal 'veilig' gegeven na opdracht van de *Warnzentrale*, maar er werd bijvermeld: 'Gespannte Luftlage', oftewel 'er zijn nog vliegtuigen in de lucht, blijft op uw hoede'.

Even later begaf een deel van de bezetting van de commandobunker aan de Fagelstraat zich naar buiten om de kijken naar de overtrekkende vliegtuigen. Onder hen Uijen, die even voor half twee getuige was van een aantal (*laagvliegende*) bommenwerpers die vanuit het noordoosten over Nijmegen ronkten en waarvan een aantal bommen afwierp. Op dat moment stond naast Uijen ook een van de mensen die in de volgende dagen een belangrijke bijdrage zou leveren aan het vele werk dat er te doen viel: de negenenveertig-jarige opperluitenant van politie B.H. Buiting, plaatsvervangend commandant van de LBD. Verder bevonden zich nog in hun gezelschap de verantwoordelijke leiders J.J. Bitters, J.W. van Delden en Th.J. Reuters. Toen zal niemand van dat groepje beseft hebben wat voor gigantische taak hen in de volgende dagen te wachten stond.

Hondius, nu formeel de verantwoordelijke commandant van de Nijmeegse LBD, had zich tijdens het luchtalarm op het stadhuis bevonden en was na het





Gezicht op de ruïnes van de Nijmeegse binnenstad. Links bovenaan de afgebroken toren van de Hervormde St.-Stevenskerk en rechts die van de Dominicanenkerk aan de Broerstraat. De foto is genomen vanaf de 'Angelus-toren' van de St.-Canisiuskerk aan de Molenstraat. Op de achtergrond Lent.
(Foto: Gemeentearchief Nijmegen)



Deze foto, gemaakt ná het bombardement op Nijmegen ter gelegenheid van een der bezoeken aan de Keizerstad van 'de Leider' Anton Mussert, geeft een duidelijk beeld van de afbrokkende machtspositie van burgemeester Marius van Lokhorst (tweede van links). Deze was Mussert (tweede van rechts) aan het uitleggen hoe de plannen waren ten aanzien van de wederopbouw van de stad. Zoals gewoonlijk nam locoburgemeester ir. Hondius het initiatief over hij verklaarde staande hoe het allemaal zou worden. Van Lokhorst zat er een beetje timide bij en ergerde zich aan het vrijpostige optreden van Hondius (rechts). Na het onderhoud liet van Lokhorst aan anderen weten dat dit weer een van die situaties was geweest waarmee hij allerminst was ingenomen en sprak hij zijn ergernis uit over het gedrag van Hondius.

(Foto: via A.F. Uijen, Nijmegen)

veilig-sigitaal met zijn auto naar huis gereden. Toen hij het hek van zijn woning aan de Kwakkenberg inreed, hoorde hij in de verte de detonaties van de bommen die op Arnhem werden geworpen.

Met een prismakijker rende hij naar het dak van zijn huis en stelde 'een formatie vier-motorige bommenwerpers vast, die zich op dat ogenblik verticaal boven mijn huis bevond en bij het kijken constateerde ik met ontzetting dat de toestellen de bomkleppen openden en bommen lieten vallen, die dan ook na enkele seconden insloegen. Op dat ogenblik aanschouwde ik als waarnemend burgemeester van Nijmegen het aangrijpende toneel, dat mijn stad, gelegen aan de voet van de Kwakkenberg, waarop mijn huis zich bevond en vanwaar ik van een ongestoord panorama over de stad genoot, in slechts enkele seconden herschapen werd in een verzameling van pikzwarte, opstijgende wolken. Kruiddamp, rook, stof, rondvliegende stukken hout en steen, ter hoogte van verscheidene honderden meters, maakten alle kerken, die ik vanaf het dak van mijn woning eerst had waargenomen, volkomen onzichtbaar.' Hondius, die van het hele gebeuren een uitvoerig rapport opmaakte, dat op 5 maart 1944 aanbood aan de belangrijkste gezagdragers en waaraan de voorgaande alinea is ontleend, rende vervolgens naar beneden en telefoneerde als eerste naar de gasfabriek. Van de machinist kreeg hij te horen dat weliswaar rondom het complex zware bommen waren neergekomen, waardoor overal de ruiten waren gesprongen, maar dat er verder niets was beschadigd.

Vervolgens controleerde Hondius het elektrisch licht, dat normaal brandde, hetgeen hem de zekerheid gaf dat ook bij de PGEM-centrale alles nog functioneerde. Aansluitend daarop voerde hij een kort telefoongesprek met de hoofd-

post van de LBD en vernam dat de binnenstad zwaar geteisterd moest zijn, maar nadere bijzonderheden ontbraken.

Hondius sprong in zijn auto en reed met hoge snelheid naar de brandweerkazerne, waar hij tegelijk arriveerde met de brandweercommandant, kapitein Roelofsen. De brandweer had geen enkel alarmsignaal ontvangen, zo bleek al spoedig. Later kwam aan het licht, dat dat ook niet gekund had. Mevrouw Peters, die de telefooncentrale op het politiebureau bediende, en het alarm normaliter had moeten doorgeven, was bij een van de eerste bominslagen op slag gedood.

Met Roelofsen reed Hondius vervolgens naar de gasfabriek, waar ze een omstandigheid ontdekten, die in de loop van de dag nog kwalijke consequenties zou hebben. Op de hoek van de Spoorstraat en de Nieuwe Marktstraat had een bom een groot gat in het wegdek geslagen en daarbij een van de hoofdtransportbuizen van het waterleidingnet vernield, zodat er geen druk meer stond op de waterleiding in de stad. Het water borrelde met geweld uit de krater op. Hondius gaf opdracht dat gedeelte af te sluiten en liet de mannen van Roelofsen op de Waalkade pompen opstellen ten einde in de stad tenminste nog enig bluswater te krijgen.

Hondius, goed op de hoogte van de gemeentelijke bedrijven uit hoofde van zijn wethouderschap, haastte zich nu naar het belangrijke waterpompstation Heumensoord, om daar tot de ontdekking te komen dat er niemand aanwezig was. De machines stonden stil en de machinist was kort tevoren naar huis gegaan om te eten. Hondius vertelde daarover in zijn verslag: 'Persoonlijk heb ik toen de aldaar aanwezige machines weer aangezet, zodat ik althans de zekerheid had dat de maximale hoeveelheid water, die in het net gepompt kon worden, daarin ook werkelijk werd



Albertus F. Uijen in de tijd dat hij werkzaam was bij de Nijmeegse LBD. Grote delen van de hoofdstukken 'Toen de explosies waren verstomd' 1 en 2 zijn ontleend aan documenten afkomstig uit zijn bezit, persoonlijke gesprekken met hem en zijn lezing over de hulpverlening na de ramp voor de leden van de Nijmeegse historische vereniging 'Numaga', die hij hield op 21 februari 1984.

(Foto: A.F. Uijen, Nijmegen)

geperst, zodat althans de mogelijkheid aanwezig was, dat in meerdere hydranten toch nog voldoende water kon worden aangetroffen om bij de blussingswerkzaamheden te worden gebruikt.'

Ondertussen was het in de hoofdpst van de LBD aan de Fagelstraat een drukte geworden van belang. H.L.P. (Huib) de Bruijn, een van de belangrijke vakleiders van de LBD, was direct na het beëindigen van het eerste luchtalarm, gehelmd en wel, per fiets op weg gegaan naar de commandopost aan de Fagelstraat. Het was vanaf zijn huis aan de Groenestraat slechts een kort ritje, maar onderweg hoorde hij de vliegtuigen aankomen. Hij keek omhoog, doch de huizen aan weerszijden van de straat beletten hem iets te onderscheiden.

Aangekomen op de commandopost bemande hij direct de telefoon, die wel dra begon te rinkelen. Uit de hoorn klonk verward en gejaagd geschreeuw, waarvan hij, ook al door het geroezemoes om hem heen, niets verstond. Hij vroeg de opbeller aan de andere kant dringend om rustiger te spreken, doch de verbinding werd plotseling verbroken. Hij riep nog enkele malen in de hoorn, maar er kwam geen enkel geluid meer... Tot op de dag van vandaag is De Bruijn er zeker van, dat hij de laatste is geweest die contact had met de uitkijkploeg op de St.-Stevenstoren. Een ploeg van vijf man die in zijn geheel omkwam toen het monumentale bouwwerk werd getroffen en instortte.

Bij de commandopost van de LBD deden zich opvallend weinig problemen voor, in aanmerking genomen dat geen van de mannen en vrouwen die deze onvoorstelbare grote taak tot een goed einde zouden moeten brengen enige ervaring had opgedaan bij een ramp van een dergelijke omvang. De feitelijke commandant van de LBD, korpscommandant van de Nijmeegse gemeentepolitie, majoor Van Aperen, was genoodzaakt een groot deel van zijn werk over te laten aan de zeer betrouwbare en vakbekwame politiemans Buiting, alsmede aan diens waarnemer Oerlemans, omdat echte politiezaken - die alle verband hielden met de ramp - hem volledig in beslag namen.

Niettemin waren er vanaf het begin enkele problemen die de situatie er niet gemakkelijker op maakten. In een lezing die A.F. Uijen op 21 februari 1984 hield voor leden van 'Numaga', de Nijmeegse historische vereniging, somde hij enige van deze problemen op:

- a) het grootste deel van het telefoonnet was om politieke en militaire redenen geblokkeerd;
- b) er waren zeer weinig auto's of zelfs fietsen beschikbaar;
- c) benzine was alleen bestemd voor *Wehrmacht*-doeleinden;

d) er was weinig voedsel, kleding en huisraad; er waren strenge distributiebepalingen;

e) de tunnel onder het station bestond nog niet, waardoor het westen van de stad alleen via de kwetsbare Hezelpoort en de even kwetsbare viaducten in de Graafseweg bereikbaar was.

Als gevolg van het bombardement ontstonden situaties in de stad die onmiddellijk aandacht vereisten. Overal op straat lagen doden en gewonden die afgevoerd moesten worden, en de hoogste prioriteit kreeg, ná het bluswerk, het samenstellen van ploegen die puin moesten gaan ruimen, omdat het duidelijk was dat er mogelijkwijs nog honderden mensen onder ingestorte gebouwen bedolven lagen en nog gered konden worden. Daartoe werden alle medewerkers van de LBD naar de commandopost opgeroepen, waar zij de verschillende taken kregen toebedeeld. In de onrustige, gespannen sfeer van deze commandopost, die nog werd verergerd door de vele in- en uitlopende mensen, zijn zes dagen en nachten achtereen de leden van de LBD onafgebroken in touw geweest. Men probeerde wel een soort dienstrooster aan te houden, doch in feite werd er gewerkt tot men erbij neerviel. Vooral voor diegenen die hun dienst moesten doen in de kille, vochtige, door met cokes gestookte kachels amper verwarmde kelders, moet het geen plezierige taak zijn geweest.

Op kaarten aan de wand van de bunker werden de meest getroffen plaatsen aangegeven en al snel groeide er een uiterst triest beeld. Reeds in het begin werd bepaald, dat de ordonnans-telefonisten iedere melding schriftelijk moesten vastleggen en alle bevelen ook schriftelijk dienden te worden verstrekt. Het bleek een goed bruikbaar systeem te zijn, dat de hele week door consequent werd gebruikt.

Buiting legde in zijn uitvoerige rapport, dat hij over de activiteiten van de LBD en andere aanverwante diensten opstelde, de vinger op een aantal zere plekken. In zijn eerste verslag, al opge maakt op 28 februari, schrijft hij onder andere: 'Er deed zich nog een moeilijkheid met de telefoon voor. Bij het doorgeven van het bericht 4 x L.: Einde eerste luchtalarm, meldde de telefoniste te Arnhem, dat zij moest afsluiten, omdat er bommen vielen bij het telefoonkantoor. Langs deze weg was dus geen verbinding te krijgen. Daarom werd het bericht doorgegeven over het eigen net van de PGEM via Apeldoorn. Later werd op dezelfde wijze gevraagd om het sein ramp door te geven.'

Even verder meldt het rapport: 'Het is gebleken dat de Commandopost bij een dergelijke gebeurtenis niet te groot kan zijn, dat altijd ruimte te kort zal zijn.'

Dat was niet verwonderlijk omdat deze

post het zenuwcentrum werd van alle ploegen die aan het werk moesten worden gezet. Ook het grote aantal ordonnansen dat nodig was om berichten over te brengen vanwege het uitvallen van de telefoonverbindingen, maakte het er niet rustiger op. Tot overmaat van ramp werd de post ook noodzakelijkerwijs gebruikt voor het dirigeren van de mannen van de Nederlandse Arbeids Dienst (NAD), die door het arbeidsbureau waren gevorderd, naar de plaatsen in de stad waar ze te hulp moesten komen.

Vanuit de post aan de Fagelstraat werden nu ordonnansen op weg gestuurd om auto's aan te houden ten einde die te gebruiken voor de hulpverlening. Het zal, in aanmerking genomen dat er zo goed als geen auto's meer in particulier bezit waren, niet veel hebben opgeleverd! Tegelijkertijd werd bevel gegeven het veilinggebouw aan de Arend Noordduynstraat te ontruimen voor het bergen van de vele doden. Honderden meldingen kwamen vervolgens, deels via de telefoon en deels via ordonnansen, binnen:

Van Kunstbescherming Waaggebouw: 'Groote Markt, Vroom en Dreesmann getroffen, zakt in elkaar. Stevenstoren getroffen, veel doden en gewonden op Groote Markt.'

Van Dr. Plantenga (plv. hoofd Luchtbeschermingsgeneeskundige Dienst) vanuit het station: 'Station getroffen, 80-tal doden op Stationsplein.'

Hoofdbureau van Politie (meldt):

'Bominslag Valkhof-Hertogstraat, Hotel Métropole, Klooster St.-Louis getroffen. Beide panden in brand, op straat vele doden en gewonden, telefoniste en wachtmeester gedood. Een officier gewond.'

Pastorie Krayenhofflaan: 'Bominslag Krayenhofflaan hoek Marialaan, mensen onder puin...'

Zo ging het nog een poosje door, totdat de telefoonverbindingen overbelast raakten. Langzamerhand ontwikkelde zich bij allen het gruwelijke beeld van een ramp. Intussen was een loods van papierfabriek Gelderland in haast ontruimd om de doden te bergen. Gelukkig meldden zich honderden burgers om zich beschikbaar te stellen voor velerlei taken, een hulp die door alle zwogers van de LBD, het Rode Kruis, de brandweer, de politie en andere hulpverleners dankbaar werd aanvaard. Duizenden hebben zich daarbij van vroeg tot laat in het zweet gewerkt en hebben onvergetelijk goed werk verricht.

Niettemin bleek al spoedig dat Nijmegen niet over voldoende mankracht en materiaal beschikte om elk probleem het hoofd te kunnen bieden. Dat merkten men het eerst aan een gebrek aan vervoer voor de doden en de gewonden. Er moest dan ook een maatregel worden uitgevaardigd waarbij voorrang werd

verleend aan het transport van de zwaar gewonden naar de diverse ziekenhuizen. Ook de benodigde hoeveelheid pompen en slangen voor de brandweer was bij lange na niet toereikend. Er werd dan ook hulp ingeroepen van diverse omliggende gemeenten, die daarna zeer snel werd geboden. De bij de LBD ingedeelde ploegen deden méér dan de hun voorgeschreven taken. Er werd ook een beroep gedaan op de Diensten van gemeentewerken die alle medewerking verleenden voorzover dat op hun terrein lag (en vaak daarbuiten).

De technisch ambtenaar van gemeentewerken, belast met de leiding en de coördinatie van de opruimingswerkzaamheden, G.C. Klopper, werd al gauw geconfronteerd met een andere dan zijn normale dagelijkse taak. Vanuit zijn piketpost aan de Hugo de Grootstraat rukte hij na het eerste alarm met drie ploegen en twee vrachtwagens uit. Zijn opdracht was: 'Uitrukken naar Burchtstraat, Kelfkensbosch, Molenstraat-Ziekerstraat, vanwege bominslag'. In zijn verslag schreef Klopper later uitvoerig over wat hij daar aantrof: 'Bij aankomst op het Kelfkensbosch hoek Hertogstraat, ongeveer zeven minuten na het tweede signaal luchtalarm, vonden wij vele doden en zwaar gewonden liggende op den weg gedeelte Kelfkensbosch tusschen Hertogstraat en Lange Burchtstraat en op de Lange Burchtstraat. Vooral in de aan deze wegen liggende winkelportieken lagen doden en zwaar gewonden over elkaar heen. Vele gewonden waren reeds in deze winkels binnengebracht en ontvingen daar de eerste hulp. De Burchtstraat vertoonde reeds brandende percelen ter hoogte van Haspels en Metropôle. De weg was op de bovengenoemde plaatsen versperd door de afhanginge draden der elektrische tram, waardoor het autoverkeer zeer bemoeilijkt werd. Na mij vluchtig van een en ander overtuigd te hebben alsmede bemerkende dat de bovenleiding van de tram verbroken was, gaf ik opdracht de beide wagens te ontdoen van stempelhout en gereedschappen en deponeerde dit op het Kelfkensbosch onder toezicht van een wacht. Hierna verdeelde ik de ploegen in drieën en gaf aan twee ploegen opdracht de gewonden te vervoeren naar het Protestantisch Ziekenhuis. De derde ploeg knipte de draden der bovenleiding van de tram, welke hinderlijk waren voor het verkeer, af. Daar wij over geen brancards beschikten, haalden wij de schotten van de omliggende winkelramen weg en legden hierop de gewonden, welke vervoerd werden naar het Prot. Ziekenhuis. Tevens ontdekten wij enige blindgangers op den hoek Kelfkensbosch-Voerweg en hoek Lange Burchtstraat-Valk-eef. Hierbij werden eenige borden

geplaatst met het opschrift 'niet ont-plofte bommen'. Klopper schilderde vervolgens de werkzaamheden van zijn mensen tijdens de eerste uren van de ramp. Op de Lange Koningstraat en de Ziekerstraat ontdekte hij dat verschillende panden in brand stonden, maar hij bemerkte tevens: 'Hier kon niet veel gedaan worden daar alles reeds brandde en er geen water was om te blussen.' Hierna ging Klopper naar het station. Ter hoogte van de wachtkamers, waar op het moment van de bommenregen een cursus werd gehouden, bevonden zich nog minstens tien mensen onder het puin. Er werd al met man en macht gezocht naar mogelijke overlevenden. Klopper liet hier een ploeg achter van de vaste kern van de LBD, die hij van de Mariënborg had meegenomen, en stelde deze onder leiding van Schiffer. Met de groep van tien man die daarna nog tot zijn beschikking stond, vertrok Klopper naar de Bloemerstraat, waar enige huizen bijzonder fel brandden. De overslaande branden veroorzaakten een vuurzee die het onmogelijk maakte verder de stad in te komen. Klopper maakt nu een omweg via de Kronenburgsingel en de Parkweg om zo op de Doddendaal te komen, waar het hem gelukte de pastorie van de kerk te bereiken 'hoewel het puin op de weg de schoenen verschroei'de'. De overzijde van de Doddendaal leek nog intact en hij vond dat hier niet veel te doen was. Bij zijn pogingen verder door te dringen zakte hij plotseling tot zijn knieën in een plas water. Vermoedelijk was ook hier, net als op de hoek van de Spoorstraat en de Nieuwe Marktstraat, een krater geslagen die een waterleiding had doorboord. Van de bewoners was geen spoor meer te bekennen.

Kloppers verhaal is er een van de velen. Alle hulpverleners en vrijwilligers hadden in de eerste uren na de ramp soortgelijke ervaringen. Het is bijna hetzelfde relaas als dat van loco-burgemeester Hondius die, nadat hij het pompstation in Heumensoord had verlaten, teruggekeerd was naar de hoofdpst van de brandweer. Daar trof hij de hoofdinspecteur van het brandweeren, kolonel Van Boven en zijn plaatsvervanger majoor Couzy. In overleg met Hondius namen zij de taak op zich om vanuit de brandweerpst de brandweerkorpsen uit de omgeving te alarmeren en hen op te dragen in Nijmegen de helpende hand te gaan bieden.

Uijen constateerde in zijn lezing op 21 februari 1984: 'Merkwaardig is hierbij dat Roelofsen, als commandant van de Nijmeegse brandweer, in zijn rapport met geen woord rept over het contact dat hij had met de loco-burgemeester en de snelle rit door de stad.' Hondius vermeldt in zijn verslag: 'Bij

het in aansluiting op het op gang brengen van de motoren gevolgd bezoek aan de hoofdpst van de brandweer bleek, dat aldaar waren gearriveerd Kolonel Van Boven en Majoor Couzy, die op zich hadden genomen het requireren van voertuigen en brandweermateriaal van elders.'

Hij vermeldde verder nog dat de ploegen van de luchtbeschermingsdienst en van de geneeskundige dienst volop bezig waren met het transporteren van gewonden naar de ziekenhuizen. De doden werden voorlopig langs de kant van de weg gelegd om later te worden vervoerd naar het veilinggebouw. Er werden hier mensen aangesteld, onder leiding van een politiemann, om een begin te maken met het identificeren van de reeds binnengebrachte lijken. Daarbij deed zich een van de stereotiepe problemen voor, die altijd aan het licht treden bij dergelijke calamiteiten: er waren onvoldoende lijkkasten in de stad aanwezig. Op dat moment waren er in Nijmegen maar vijftien... Aangezien men zich realiseerde dat vooral met het oog op de volksgezondheid, de teraardebestelling van de vele slachtoffers geen uitstel kon lijden, werd besloten een poging te ondernemen andere grote gemeenten in het land te benaderen.

Jacq Bitters, een van de verantwoordelijke leiders van de LBD, nam de taak op zich en belde gedurende de nacht van de 22ste op de 23ste naar alle steden in het land. Reeds de volgende morgen om zeven uur kwam de eerste trein met een zending kisten, afgestaan door verscheidene Limburgse steden, het Nijmeegse station binnen. De stad Utrecht stond geen kisten af. Men vond dat daar te riskant! Het tekent de angst voor catastrofes in die dagen.

Een ander probleem dat direct de kop opstak, was het ontstellend grote aantal daklozen, alsmede de verzorging van maaltijden voor deze groep. Al in de loop van de middag werd een bekendmaking gedrukt, waarop stond aangegeven dat op vier plaatsen in de stad eten en ligging aanwezig was voor de getroffen.

Hondius maakte intussen een ronde door de stad met (zoals hij in zijn rapport zegt) 'de Korpscommandant van de gemeentepolitie', majoor J.P.Z. van Aperen, en constateerde onder andere dat er onvoldoende politiemensen waren om voor een adequate afzetting van de getroffen stadsgedeelten te zorgen, zodat kon worden voorkomen dat onbevoegden zich op plaatsen zouden gaan ophouden waar zij niets te zoeken hadden.

Hondius zorgde ervoor 'dat van elders politie gerequireerd (werd)'. Die versterking arriveerde kort daarna en er werd een schema opgesteld waarbij het mogelijk was de gehele volgende nacht en de daaropvolgende dagen op vele plaatsen

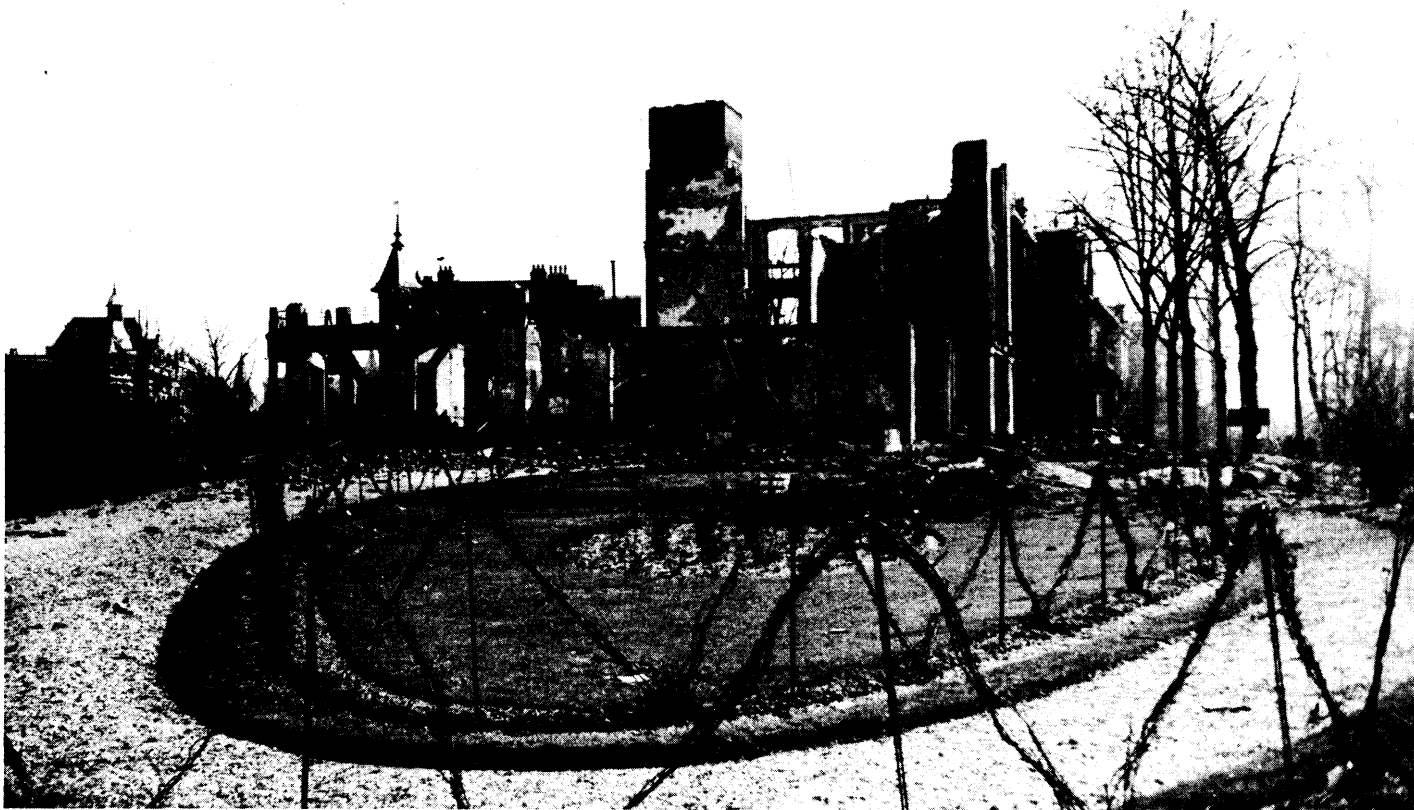

in de stad afzettingen te kunnen handhaven.

Hij stelde ook meteen een avondklok in: vanaf 20.00 uur mocht niemand meer op straat zijn die geen nauwkeurig omschreven taak had of op een of andere manier officieel bezig was met de hulpverlening. Onverwacht ontstonden daardoor onverklikkelijke situaties, die slechts met de grootste moeite in de hand kon-

den worden gehouden. Honderden inwoners van Nijmegen wisten namelijk niet waar hun verwanten waren en ze hadden de hele dag niets anders gedaan dan zoeken tussen het puin en rondlopen door de stad op zoek naar hun familie of vrienden. Daar kwam om acht uur die avond plotseling een eind aan. Het is niet zo moeilijk zich de tafereelen voor te stellen die zich daarbij afspeelden...

De overblijfselen van wat eens het trotse Oranje-hotel in Nijmegen was. Op de voorgrond de karakteristieke rozenhaag rondom de tuin die 's zomers een pracht aan bloemen torste. Hoe het hotel in brand raakte is niet bekend. Er is een verhaal dat iemand in paniek uit een in brand geraakte auto vluchtte die hij vlak bij de gevel van het hotel achterliet. Omdat de ruiten van het hotel door de luchtdruk waren gesprongen, zouden vervolgens de gordijnen vlam hebben gevat.
(Foto: Gemeentearchief Nijmegen)

22. Toen de explosies waren verstomd (2)

De Nijmeegse ziekenhuizen waren natuurlijk niet voorbereid op een zo grote toevloed van gewonden. Gelukkig kon al snel coördinerend worden opgetreden. Hierbij bleek de voortreffelijke samenwerking tussen artsen, personeel van de Geneeskundige Dienst, het Rode Kruis, de EHBO en de vaste kern van de LBD. Tal van goed ingerichte geneeskundige hulpposten werden opgezet, waarvan de drie voornaamste waren:

- De Twentse Bank (de huidige ABN), die zo veel aanbod van gewonden kreeg dat ook de hal van het Luxor Theater, dat er tegenover lag, dienst moest doen.
- De Zusterschool aan de Biezenstraat, die werd ingericht voor de opvang van gewonden uit de Marialaan, Krayenhofflaan en directe omgeving.
- Een gebouw van 'De Gelderlander' aan de Hessenberg. Helaas moest deze post in de vooravond worden uitruimd, daar branden het pand bedreigden.

In de post die was gevestigd in de Twentse Bank en werkte onder leiding van dokter Lips, was de stroom uitgevallen en moest er bij kaarslicht en elektrische noodverlichting worden gewerkt.

Er bestonden ook geheel geïmproviseerde posten. Dat waren het wachtlokaal in het hoofdbureau van politie nabij het Valkhof, het Arbeidsbureau aan de Ridderstraat, een school aan het Kelfkensbos, de winkel van Kreymborg op de hoek van de Molenstraat en de Ziekerstraat, het Oud Burgeren Gasthuis aan de Molenstraat, de schuilkelder van zeepfabriek Dobbelman aan de Graafsedwardsstraat, de Gasfabriek aan de Spoorstraat en het gebouw van de *Feldgendarmarie* aan de van Schaeck Mathonsingel. Zelfs het klooster Rivo Torto in Hees, het internaat Klokkenberg en de ruimten onder de hoofdtribune van het Goffertstadion werden hiervoor gebruikt, ofschoon ze op flinke afstand van het getroffen gebied verwijderd lagen.

In veel gevallen bleek het dubbel werk: een gewonde werd vaak eerst naar een noodpost gebracht, waar dan de verwondingen te ernstig bleken om er afdoende behandeld te kunnen worden,

zodat men weer voor transport naar het ziekenhuis moest zorgen. Andersom gebeurde dat ook. In de ziekenhuizen belandden honderden gewonden die met gemak verzorgd hadden kunnen worden in een noodopvang.

In het St.-Canisiusziekenhuis, dat van meet af aan als behandelplaats voor de zwaargewonden werd gebruikt, verzorgde men op de eerste dag honderdvijfentachtig zwaargewonden. Er werd aan zeven tafels geopereerd.

Dit ziekenhuis had een accommodatie van zeshonderd bedden en kon bij lange na geen plaats bieden aan die honderden patiënten die er nu zo onverwachts bij kwamen. Om enigszins plaats te maken werden degenen die ook thuis konden worden verpleegd naar huis gestuurd. Niettemin lagen en stonden binnen een paar uur overal bedden en brancards met gewonden; op de gangen, in badkamers en zelfs in de hal.

Veel hinder veroorzaakte, zoals ook bij de hulpposten, het grote aantal mensen dat op zoek was naar naaste familieleden of vrienden; sommigen slaagden er zelfs in de operatiekamer binnen te komen. Zij moesten, helaas vaak met harde hand, worden verwijderd. Afgrijpselijke taferelen hebben zich daarbij afgespeeld. Gillende mensen die door enkele sterke mannen moesten worden afgevoerd en waarbij niet zelden de gruwelijkste bedreigingen vielen.

Ook het Wilhelminaziekenhuis, dat van de Duitsers niet meer zo mocht worden genoemd en toen Protestants Ziekenhuis heette, kreeg maar liefst tweehonderdtwintig gewonden te verzorgen.

Daarvan waren er, na de eerste hulp en eventuele operatie, negentig zo erg aan toe dat zij moesten worden opgenomen. Dokter Rijpperda Wierdsma verklaarde later dat het de capaciteit van zijn ziekenhuis ver te boven ging. Onder normale omstandigheden was er in dit ziekenhuis slechts plaats voor honderdertig patiënten. Er moest geweldig geïmproviseerd worden.

De St.-Maartenskliniek moest eveneens worden ingeschakeld om gewonden op te vangen. Voor zover dat mogelijk was werden hier zo veel mogelijk gewonden met arm- en beenletsels naar toe gebracht. Er werden hier ongeveer dertig operaties verricht door dokter Bâr, de

geneesheer-directeur en door dokter Ruhaak uit Leiden, die met een hulpverleningsploeg uit Den Haag was meegeweken. De normale capaciteit van dit ziekenhuis bedroeg zesennegentig bedden.

Een van de vele problemen werd gevormd door het ontstellend tekort aan bloed; in alle ziekenhuizen was al na een uur niets meer voorradig. Er werden pogingen ondernomen om donoren naar de Rodekruisposten en andere opvangplaatsen te krijgen, dat bleek reeds op voorhand onbegonnen werk te zijn. Snel werd besloten ziekenhuizen in andere steden te benaderen met verzoeken om bloed. Eenzelfde gebrek deed zich voor bij zaken als morfine, allerlei verbandmiddelen, medicijnen en preparaten voor de bestrijding van shock. Alles bij elkaar genomen is de verzorging van de gewonden in de ziekenhuizen en de noodposten voortreffelijk verlopen. De samenwerking tussen de vele organisaties verliep optimaal, hoewel hier en daar bleek dat de zaken bij een onverhoopt volgende gelegenheid anders moesten worden aangepakt. Dat had echter in hoofdzaak betrekking op het in voorraad houden van bijvoorbeeld noodbedden, voorraden medicijnen en bloed. De inspanning van de mannen en vrouwen die in groten getale hulp verleenden is nergens bekritiseerd. Grote dankbaarheid was ook verschuldigd aan de vele specialisten die op de vreemdste plaatsen hun werk deden. Mede dient daarbij te worden gedacht aan oogartsen en tandartsen, die tientallen mensen hebben geholpen.

Op de hoofdcommandopost aan de Fagelstraat kwam langzamerhand enige tekening in de situatie. Jammer genoeg waren er echter ook vele berichten binnengekomen die nogal onbetrouwbaar leken. Omdat de kapitein der Staatspolitie Oerlemans, die direct te hulp gesnel was vanaf het Directoraat Generaal van Politie, zich nu had gemeld op de commandopost, verzocht Buiting hem een ronde door de stad te maken en vervolgens verslag uit te brengen, zodat een zuiverder beeld van de ramp als geheel kon ontstaan. Oerlemans was in het verleden vier jaar lang als hoofdinspecteur van het Nijmeegs politie-



De kruising Molenstraat-Oude Varkensmarkt-Houtstraat in Nijmegen.
(Collectie auteur)

korps opgetreden, tevens als plaatsvervangend hoofd luchtbescherming. Hij was echter door de intriges van de NSB'er Van Lokhorst en de zeer 'foute' hoofdcommissaris Van Dijk (die door de ondergrondse werd geliquideerd) weggewerkt naar de Staatspolitie. Oerlemans was een man die het vak door en door beheerste.

Oerlemans trok onmiddellijk (per fiets!) de stad in voor een eerste verkennings-tocht. Overal sprak hij met de commandanten van de brandweer, de LBD en anderen, en trachtte hij coördinerend op te treden. Via kapitein Stuivenberg, eveneens een Staatspolitieaanman, bevorderde hij een zo goed mogelijke verdeling van de werkzaamheden en richtte daartoe een geïmproviseerde commandopost in bij garage Wolf, op de hoek van de Kronenburgsingel en de Van Berchenstraat, waar in de onmiddellijke omgeving grote schade was ontstaan.

Daar kreeg hij ook enig beeld van het zich zeer snel uitbreidende vuur, dat overal in de stad gretig om zich heen greep. Vanwege het ontbreken van de waterdruk was er zo goed als niets aan te doen. De later op de middag opgestelde motorpompen aan de Waalkade wisten met tussengeschakelde hulppompen het water ten slotte omhoog te brengen naar de meest bedreigde punten in het centrum.

Om een uur of vier in de middag ontmoette Oerlemans aan de Waalkade

kolonel Van Boven, de landelijk hoofdinspecteur van het brandweerwezen. Van Boven toonde hem een kaartje, waarop stond aangegeven waar de vuurhaarden waren en welk materiaal er werd gebruikt of zou worden gebruikt. Er was op dat moment dus een blussingsplan, dat voorkwam dat men in het wilde weg werkte. Tegen die tijd was overigens een deel van het normale waterleidingnet weer hersteld, maar bij lange na niet in staat om aan de enorme vraag naar bluswater te voldoen.

Het was volkomen duidelijk dat vooral de brandweerkorpsen voor een gigantische taak stonden. In totaal waren 664 brandweertuigen ingeschakeld, afkomstig uit achttien gemeenten. Zij hadden de beschikking over 72 brandweertuigen en 1065 slangen met een lengte van ruim negentien kilometer!

Onder aan de Grotestraat, vlak bij de Waal, stonden die middag en avond drie grote autospuiten die het water uit de Waal zogen. Boven aan de Grotestraat waren drie aanjagers opgesteld die het opgepompte water verdeelden via een slangennet, waardoor het bijvoorbeeld mogelijk was om tot de Broerstraat te komen. Op de hoek van de Lage Markt stonden spuiten, en een aanjager op de hoek van de Ganzeheuveld verzorgde het bluswater voor de Hezelstraat. De vijver in het Kronenburgpark werd gevoed uit autospuiten die het water uit de Waal opzogen in de

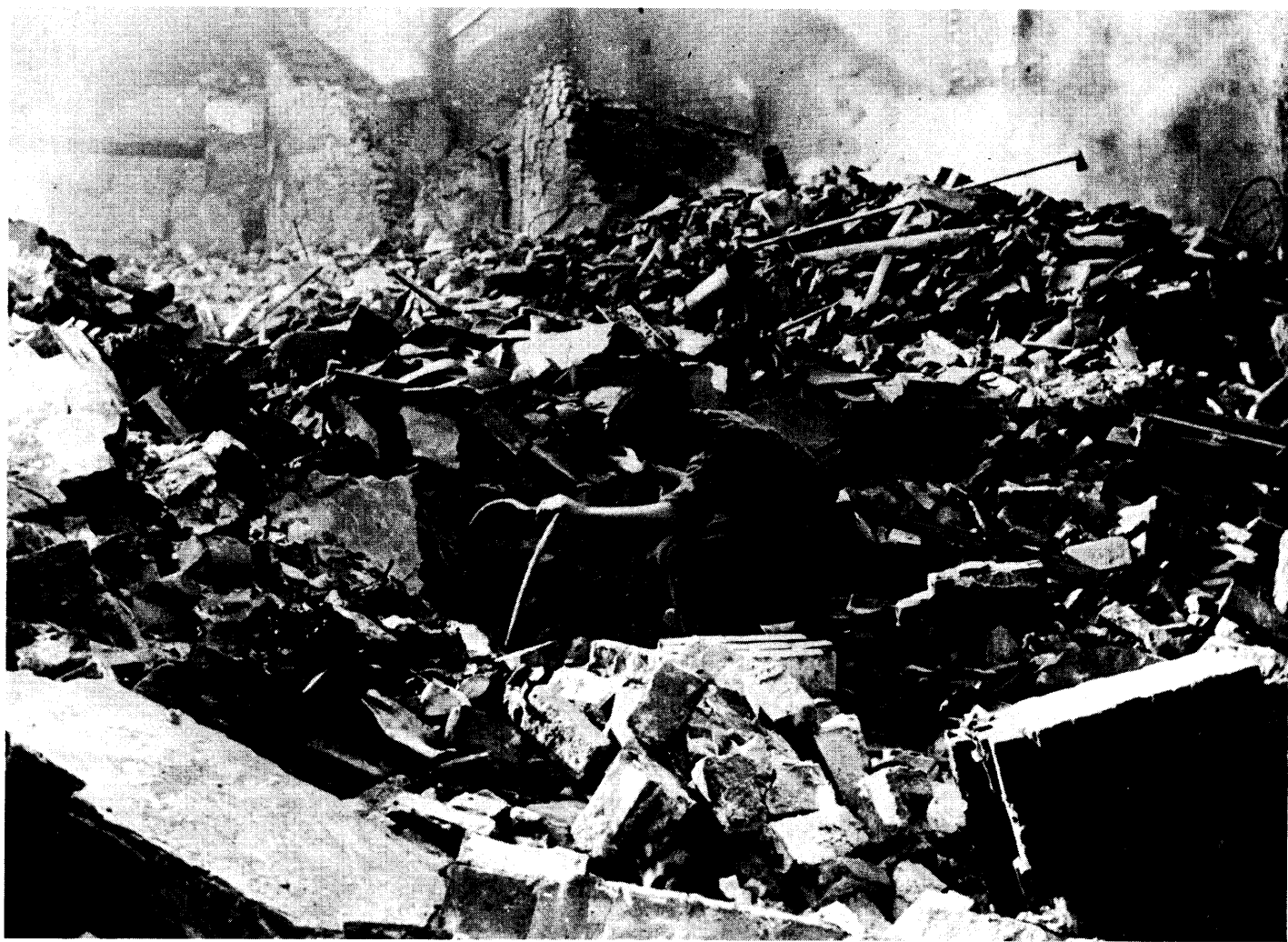

buurt van de spoorburg. Uit deze vijver werd het water omhoog gepompt naar de Doddendaal, de Regulierstraat, de Parkdwarsstraat en omgeving.

Om ongeveer acht uur 's avonds was de brand ingesloten, maar dat betekende nog niet dat het sein 'Brand meester' al kon worden gegeven. Dat gebeurde de volgende dag omstreeks twee uur. Daarna bleven nog honderden brandweerlieden in touw om nablussingswerk te verzorgen en opnieuw aanwakkeren van brandhaarden te voorkomen.

Het elektriciteitsbedrijf had, evenals alle andere gemeentelijke bedrijven, de handen vol. De hoogspanningsleidingen moesten worden ontkoppeld en een groot deel van de bovenleidingen van de elektrische tram, dat op straat was terechtgekomen, diende men stroomvrij te maken. Overal in de stad waren leidingen verbroken en een deel daarvan lag open en bloot. De breuken moesten ten spoedigste gelokaliseerd en eventueel gerepareerd worden. Bij het station stond nog steeds de volledig vernielde tram met volgwagen, waarvan de bestuurder de dood had

gevonden. Er werd zo hard en snel gewerkt, dat reeds de volgende dag de tram op een aantal trajecten weer dienst deed.

Ook de gasfabriek en het waterleidingbedrijf kenden moeilijkheden. Het gevaar van opengebarsten gasleidingen, met alle gevolgen van dien, moest als eerste worden bezworen. De gemeentelijke waterleiding stond voor de immense taak het net zo snel mogelijk weer in functie te krijgen; niet alleen voor blussingswerkzaamheden, maar ook voor de drinkwatervoorziening, die vooral in de ziekenhuizen en de noodposten onontbeerlijk was. Hier werd zó snel gewerkt, dat de directeur van de gemeentelijke waterleiding reeds om tien over drie kon rapporteren dat de drukregeling vanaf Heumensoord en vanaf de Nieuwe Markstraat weer onder controle was, zij het slechts gedeeltelijk in werking.

Het vervoersprobleem, dat al direct na de bominslagen de kop opstak, werd met man en macht aangepakt. Er bestond een zogenaamde autobevrachtingsdienst, die in overleg met de Rijks-

De zestienjarige Piet Schönberger uit Nijmegen op 23 februari bezig met het zoeken naar eventuele overlevenden tussen de ruïnes van de Pauwelstraat. Hij was op deze dag, met vele anderen van zijn school, aan het werk gezet om te helpen met muren omtrekken en puinruimen. Op de dag van het bombardement had hij al met een aantal anderen op dezelfde plaats een vrouw levend onder het puin uitgehaald. Ze had tijdens het bombardement achter haar naaimachine gezeten, naast de kachel, waar ze ook gevonden werd. Zij riep dat haar dochter nog onder het puin lag en Piet Schönberger slaagde er in deze dochter eveneens te redden.
(Foto: Gemeentearchief Nijmegen)



De Houtstraat in Nijmegen met uitzicht op enige huizen aan de Stikke Hezelstraat. Hier bleef praktisch geen huis gespaard. Het is dit deel van deze straat dat - geheel vernieuwd - ook nu nog bestaat. Een belangrijk stuk van de vroegere Houtstraat heet thans Plein 1944. (Foto: Gemeentearchief Nijmegen)

verkeersinspectie de bevoegdheid kreeg om rijdend materieel te vorderen. Het waren de LBD-werkers die vanuit de commandopost aan de Fagelstraat op pad werden gestuurd om auto's aan te houden. Ook werd intensief gebruik gemaakt van vervoermiddelen die spontaan door de burgerij en het bedrijfsleven ter beschikking waren gesteld, veelal met chauffeurs. Binnen zeer korte tijd waren er al veertig beschikbaar. Ook de *Ordnungspolizei* stond een aantal wagens met bemanning af. De brandstof voor al deze voertuigen kon worden getankt bij garage Lavo aan de Berg en Dalseweg, nadat de Duitse instanties deze voorraad hadden vrijgegeven. De verdeling van de voorraad werd overgelaten aan de commandopost van de LBD. Tot 27 februari, de dag waarop al tweehonderd auto's werden gebruikt, gaf deze post distributiebonnen voor benzine en dieselolie af voor twintigduizend liter. Een groot deel daarvan werd verbruikt door de pompen van de brandweer.

Uijen kreeg van Buiting een vervelende opdracht. Omdat niemand anders van

de staf er voor voelde, viel hem de twijfelachtige eer te beurt de pas gearriveerde hoofdinspecteur van de LBD, luitenant-kolonel Van Batenburg in Nijmegen rond te leiden.

Van Batenburg, een man die erg gehaat werd vanwege zijn voorkeur voor het Duitse denken en doen, en die lid was van de Waffen-SS had het verlangen kenbaar gemaakt het rampterrein te bezoeken. Onderweg vertelde Van Batenburg aan Uijen over zijn ervaringen bij zijn bezoeken aan Enschede en Arnhem. In het centrum werden beiden geconfronteerd met enorme branden, die - ofschoon het nu bijna nacht was - nog uit alle macht werden bestreden; de hulp troepen waren overal volop aan het werk.

In de Molenstraat, waar veel meubilair trottoirs en rijweg versperde, viel hen op dat beide torens van de Molenstraatkerk scheef hingen. Pas de volgende dag kon daar iets aan worden gedaan; ze werden door een Duits *Sprengcommando* opgeblazen.

Van Batenburg wilde, als stipte SS'er, eerst een bezoek brengen aan de *Befehlshaber* van de *Ordnungspolizei*, *Hauptmann*



De afschuwelijke chaos in een van de Nijmeegse winkelstraten.
(Gemeentearchief Nijmegen)

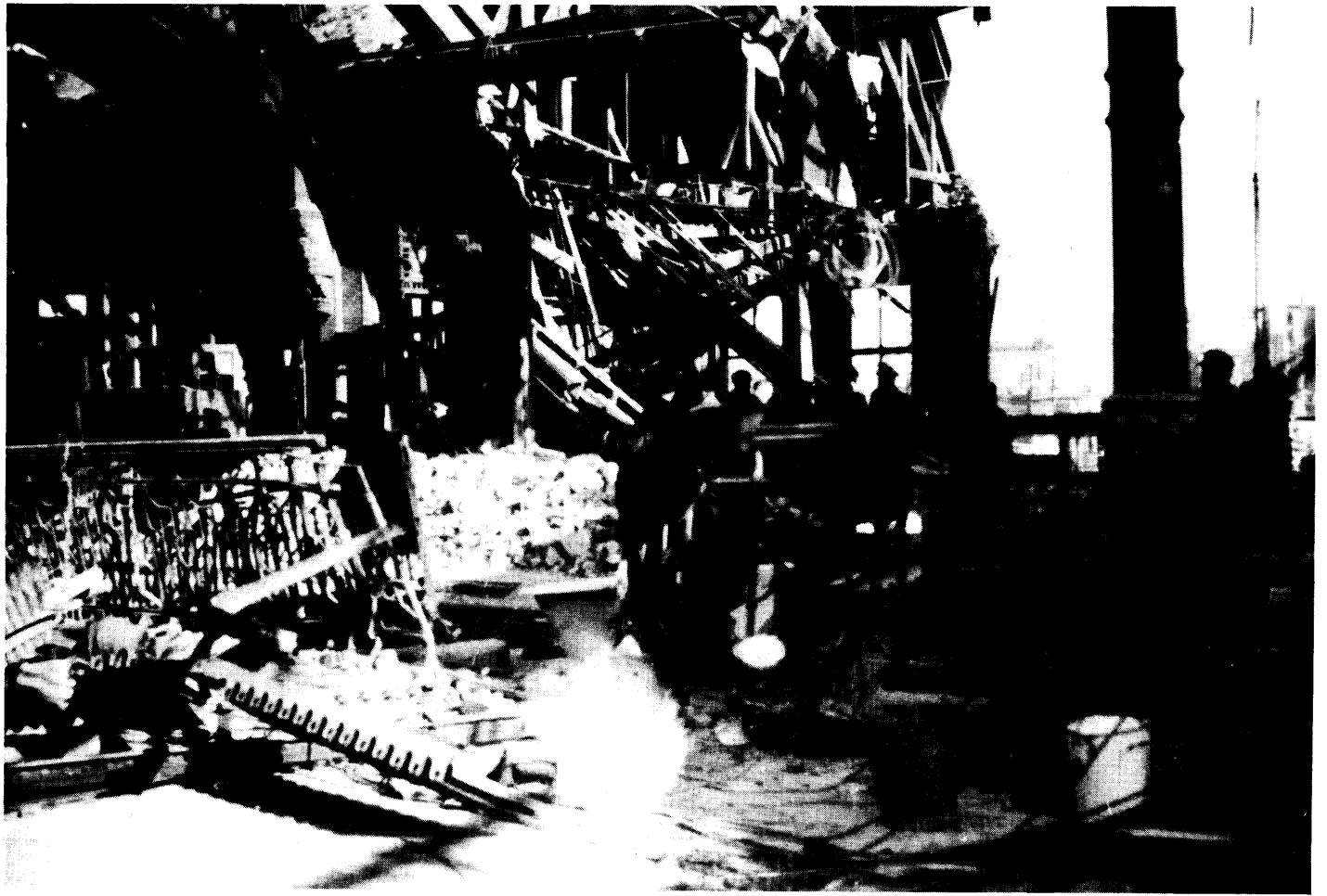

Onvoorstelbaar veel schade werd er aangericht op het station in Nijmegen.
(Gemeentearchief Nijmegen)

Het Nijmeegse station (op een prentbriefkaart afgebeeld) vóór 22-2-'44.
(M. van Betuw, Nijmegen)



Schönlebe, die zetelde in het Oud Burgeren Gasthuis. Schönlebe ontving hen bepaald onvriendelijk. Hij ijsbeerde in zijn kamer nu eens op en neer, terwijl zijn vuurwapen steeds op zijn heup heen en weer slingerde, dan weer ging hij achter zijn bureau zitten; hij had duidelijk iets op zijn lever. Na veel heen en weer gepraat kwam het hoge woord eruit: hij verweet Van Batenburg dat hij onvoldoende maatregelen had genomen om de branden tijdig te bedwingen. Daarbij ging hij geheel voorbij aan het feit dat er geen waterdruk in de stad was. In zijn opwinding blafte hij zelfs overwogen te hebben bepaalde panden op te laten blazen, om op die manier uitbreiding van de brand te voorkomen. Daarbij noemde hij ook zijn naaste burens: de Molenstraatkerk!

Begrijpelijkerwijs was er op dat moment geen enkele ruimte voor discussie en Van Batenburg vertrok, met Uijen in zijn kielzog, naar het veilinggebouw, waar al honderden doden in lange rijen op de grond lagen. Het was voor Uijen een van de aangrijpendste momenten van zijn leven.

Later liet Van Batenburg zich nogal onsportief en laatdunkend uit over het functioneren van de zelfbeschermingsorganisaties. Oerlemans protesteerde daar fel tegen; hij was terecht van mening dat alles gedaan was wat menselijkerwijs tot de mogelijkheden behoorde.

Het bijeenbrengen en het identificeren van de doden was een gruwelijke bezigheid, vooral omdat dat werd gedaan door mensen die iets dergelijks in deze omvang nog nooit hadden verricht. Vele LBD- en andere medewerkers, vergezeld van een aantal politiemensen, deden dit afschuwelijke werk. Het is onmogelijk een beeld te schetsen van deze grote hal of zoals Uijen, die er verscheidene keren een bezoek had gebracht, later zei: 'hel'. Ook wat er zich steeds maar weer afspeelde als familieleden een bloedverwant of een bekende in de trieste rijen terugvonden, laat zich niet beschrijven. Een strenge afzetting bleek ook hier spoedig noodzakelijk.

Een NSB-inspecteur van politie, die oorspronkelijk met de leiding van de identificatie werd belast, moest het al na korte tijd opgeven. Hij kon het niet aan. Berkhout, een als nogal fel bekend staand inspecteur van de gemeentepolitie, nam zijn taak over. Hij bracht daarvoor een aantal van zijn eigen vertrouwde mensen mee. Hij was ziek thuis geweest, maar uit bed gekomen om deze taak te gaan verrichten.

De dames De Haas en Vastbinder van de gemeentepolitie, enige rechercheurs, personeel van de vaste kern van de LBD en medewerkers van particuliere bedrijven, hebben hier dagen lang dit werk gedaan. Enkele artsen verrichtten de lijkschouwing.

De resultaten van de identificatie gingen via voorlopige rapporten naar de commandopost en vandaar zeer snel naar de meisjes-HBS. Vakleider Huub de Bruijn speelde hierbij een centrale rol. Onder hoogspanning en in uiterst moeilijke omstandigheden moest hier worden gewerkt. Het was van evident belang dat de namen van de doden zo vlug mogelijk bekend werden. Lijsten met deze definitief geïdentificeerde doden werden overal in de stad opgehangen; de enige manier om de toevloed van in onzekerheid verkerende verwanten naar de ziekenhuizen en de lijkenopslag te doen afnemen.

Grote problemen deden zich daar voor met die doden die vaak afschuwelijk verbrand waren of verminkt door splinterbommen of door andere oorzaken.

Men kon daarbij vaak niet gemakkelijk tot identificatie komen. Veelal hielpen kledingstukken of eigendommen die in de zakken van de kleding werden aangetroffen. Bij vrouwelijke slachtoffers kon nog af en toe een handtasje worden gevonden, waarvan de inhoud een naam en een adres opleverde. In twijfelgevallen moesten naaste familieleden of bekenden een identificatie verrichten. Ook werden familieleden, die een of meer vermisten hadden, langs de niet geïdentificeerde lichamen geleid, waarbij dan zoveel mogelijk eigendommen waren uitgesteld, om te kijken of zij hun dierbaren daartussen aantroffen. Ogenblikken waarop ook het personeel de grootste moeite had om dat zonder emoties te kunnen aanzien.

Later, toen voldoende lijkkasten aanwezig waren, werden alle doden gekist - voorzover dat tenminste mogelijk was. De negentien slachtoffers van het modemagazijn Haspels, die alle verbrand waren, werden in zeven kisten begraven...

Er werd ook in de veiling een chapelle ardente ingericht voor de (nog) niet bekende doden. Op de kisten werden de gevonden voorwerpen en andere relevante artikelen gelegd om hopelijk nog tot herkenning te komen. Dat is doorgegaan tot laat in de avond van de dag vóór de begrafenis.

In haar dagboek schreef mevrouw Bökkerink-de Vries op 23 februari: 'Om half acht ben ik naar de H. Mis gegaan. Ik kan je niet zeggen, hoe dankbaar ik O.L. Heer ben dat Hij ons gespaard heeft. Het mooiste is, dat Marieke van Nimwegen weer gered is. Ná de kerk ben ik even gaan kijken, maar alles was afgezet. Overal zag je meubels staan, die ze nog hadden kunnen redden. Het is vreselijk om aan te zien. De brand is gelukkig geluwd. Stapper (onze slager) mist zijn vrouw en twee kinderen. Holland (een kennis) mist zijn vrouw en vier kinderen. O Wim, wat een ramp. Om 10 uur kwam Miep; of ik mee ging om de familie Peters te zoeken. Maar nergens een spoor, dus het is haast zeker, dat ze allen dood zijn (betreft vader, moeder, vier broertjes en een zusje van Miep haar verloofde, Willy Peters, die in Duitsland tewerk gesteld was). Wat een bericht voor Willy, stumpers zijn het. 's Middags zijn we weer op sjouw gegaan. Ineens vlogen alle mensen van de straat. Vier Engelse toestellen boven de stad en het luchtalarm was defect (door het bombardement). De mensen werden stuk voor stuk gewaarschuwd. Wij hollen, hollen om thuis te komen. Maar ik zeg tegen Miep: "Waarom? We ontlopen het immers toch niet". Nu zijn we weer omgekeerd en hebben de brieven voor jou gepost. Maar we moesten een winkel in. Mensen van de Luchtbescherming duwden ons naar binnen. De mensen zijn gewoon op van de zenuwen. Als je die van angst vertrokken gezichten ziet. Nijmegen is ook wel erg zwaar getroffen, volgens de krant zwaarder dan andere steden.(-) We moeten allemaal om 8 uur binnen zijn in verband met het stelen (plunderen). Treurig is dat.



Mevrouw Bökkerink met haar echtgenoot, vlak na diens terugkeer uit krijgsgevangenschap in Duitsland, waar hij ruim twee jaar had doorgebracht. (Foto: fam. Bökkerink)



Een klein deel van de vernielde Stikke Hezelstraat in Nijmegen. Links op de foto (bij het kruisje) stond het huis van de familie Peters waar mevrouw Bökkerink in haar dagboek over schreef. De zoon Willy, die toch nog te laat kwam voor de begrafenis, overleed aan het einde van de oorlog in een Duits kamp. (Foto: familie Bökkerink, Nijmegen)

Donderdag 24 februari

Nog niets van de familie Peters. Miep ziet er uit, vreselijk gewoon, ze is op van de zenuwen. Vandaag ben ik bij Mia (schoonzus) om te helpen. Die is ook niet 100%. En nu gaat ze naar Beek om Willy een telegram te sturen dat hij thuis moet komen. (-)

Ik hoop maar, dat Willy thuis komt. Om tien uur weer luchtalarm. Ik heb de kinderen de jassen aangetrokken en ben met hen in de gang gaan staan. De ramen rinkelden aan een stuk door, tien minuten lang. Ik kreeg het wel even benauwd met twee van die kleine hummels. Je weet niet wat je moet doen. Om half drie was ik klaar met mijn werk en zijn we in de salon gaan zitten; wat sokken gestopt en aardappelen geschild. Er is ook geen gas, tenminste een heel klein beetje maar. Het is puzzelen om het eten klaar te krijgen. Nog niets van Rietje van de Heuvel en van Somers gehoord. Vreselijk, hè. Nog steeds worden er lijken onder het puin vandaan gehaald. Met man en macht zijn ze aan het werk. Allen zijn eensgezind, wat maar goed is ook. Ieder helpt mee, prachtig is dat. (-)

Papa moet doorwerken tot half twaalf. De Arbeidsdienst is hier ook tewerk gesteld. Ze hebben de twee torens van de Molenstraatkerk laten springen. (-)

Vrijdag 25 februari

Miep is weer op zoek, dat moet bij haar tot een uitbarsting komen, maar ze houdt zich zo goed. Als Willy nu maar gauw komt. Morgenmiddag worden de slachtoffers op de Algemene Begraafplaats begraven. De familieleden mogen hen niet meer zien. Steeds hoor je geruchten, dat er slachtoffers levend onder de puinhopen vandaan gehaald zijn. Als je de lijsten van de doden in de krant ziet. Vreselijk. En dan al diegenen die voor hun hele leven verminkt zijn.

Zaterdag 26 februari

(-) Gelukkig is het niet zo koud meer. Er wordt hard gewerkt aan het opruimingswerk. Nog niets van Somers en van Rietje gehoord. We geven er niet veel meer voor. Miep heeft de familie Peters gevonden. Er was niemand om ze te identificeren en moest Miep het doen. Ze zijn alle zeven gevonden. De vader (van Willy) was vrij normaal, de moeder was verschrompeld en Miep kon Henkie alleen maar herkennen aan zijn groene trui. De anderen heeft ze niet gezien. Vanmiddag zijn ze begraven en alleen Miep was er bij. Willy is wel aangekomen, maar kwam net te laat voor de begrafenis. Zijn trein had

vier uur vertraging gehad. Wat een thuiskomst voor die jongen.

(-)

Zondag 27 februari

Zeldzaam mooi weer is het vanmorgen. Om half acht ben ik met Papa naar de kapel van het Canisius College (tijdelijk onderkomen voor de paters Augustijnen) gegaan. De pastoor was erg onder de indruk. Hij kon haast niet praten. Het is voor hem een zware slag en de parochie was toch al zo arm. Daarna zijn wij even naar het opruimingswerk wezen kijken. Het is één puin, ál puin, je kunt gewoon overal overheen kijken. Je kent de weg niet meer. Als je het zelf niet ziet, kun je er geen denkbeeld van vormen, alles, alles is weg. De Arbeidsdienst en de Technische Noodhulp verrichten prachtig werk. (-)

Maandag 28 februari

Vanmorgen was er een Requiemmis voor de slachtoffers van de Augustijnenkerk in de Maria Geboortekerk. Onze parochie telt wel de meeste slachtoffers. (-)

23. Massale droefenis

De begrafenis had gemakkelijk tot een ernstig twistpunt kunnen leiden. Daar waren twee belangrijke oorzaken voor aan te geven.

Ten eerste wilde Anton Mussert en zijn NSB-klied samen met de Duitse bezetter van de begrafenis een propagandastunt van de eerste orde maken. Dat zou niet zo moeilijk zijn geweest. Zij hoefden slechts de schuld van de geallieerden aan te dikken om een anti-stemming tegen Engeland en de Verenigde Staten te creëren. Het bombardement heette dan in Duits- en NSB-jargon: 'Een Anglo-Amerikaanse terreuraanval'.

Ten tweede werd heftig gediscussieerd over de methode en plaats van begraven van de honderden doden. Dat had niet alleen te maken met de verschillende geloofsovertuigingen van de nabestaanden, maar ook moest om praktische redenen worden afgezien van een gescheiden begrafenis.

Dat de NSB de begrafenisplechtigheid zou willen misbruiken voor haar doeleinden bleek reeds op 23 februari toen Mussert zijn opwachting kwam maken in Nijmegen. Hij werd op het stadhuis ontvangen door Hondius, die echter erg weinig voelde voor een demonstratieve begrafenis. Uijen, goed op de hoogte van de slechte verhouding tussen Hondius en Mussert, zei er later van: 'Ir. Hondius, die zich duidelijk had voorgenoemen, onder deze moeilijke omstandigheden in vrede met alle partijen de ramp af te wikkelen, verzette zich daar fel tegen.'

Het moet Hondius worden nagegeven dat hij kans heeft gezien (zoals gewoonlijk!) zijn eigen zin door te zetten. Een politieke bijeenkomst op de begraafplaats met vele sprekers ging dus niet door.

Bij het kiezen van de plaats van begraven speelden andere problemen een rol. Er moest een keuze worden gemaakt voor een begraafplaats die door zowel de katholieken als de protestanten kon worden geaccepteerd. Een goed idee was een speciale begraafplaats voor alle doden op een braakliggend terrein aan de Groesbeekseweg, tussen het klooster Mariënbos en de Bosweg. Maar dat was echter op zo'n korte termijn niet meer te realiseren. Er werd uiteindelijk gekozen

voor de Openbare Begraafplaats aan de Graafseweg. De katholieken waren daartegen, maar het was wéér Hondius die in een gesprek met de waarnemend deken van Nijmegen, pastoor Van der Heijde van de St.-Stephanusparochie, en dominee Van Selm overeenstemming wist te bereiken over de gekozen lokatie.

Hierna werd ook nog overeengekomen, dat na het officiële afscheidsword namens de gemeente, uitgesproken door Hondius, zowel de pastoor als de dominee in de gelegenheid zouden worden gesteld de liturgische handelingen te verrichten.

Direct na deze besprekingen verscheen een duidelijk opgeluchte Hondius op de commandopost en dicteerde aan Uijen een officiële bekendmaking. Daarin werd tegelijk mededeling gedaan van de regeling die was opgesteld ter identificatie van de onbekende doden.

Mannen van de Arbeidsdienst kregen opdracht om op het kerkhof aan de Graafseweg kuilen te delven voor de honderden kisten. De voorlopige graven werden vijftwintig meter lang, vier meter breed en één meter diep. Hierin konden dubbele rijen kisten worden geplaatst. Daartussen werden paden van anderhalve meter breedte vrij gehouden ten behoeve van de nabestaanden. In de nacht die voorafging aan de dag van de begrafenis, moest bij een in allerijl aangebrachte noodverlichting worden doorgewerkt. Een speciaal waarschuwingssysteem werd ingesteld vanwege het luchtgevaar. Alles moest in ons land immers bij donker verduisterd zijn!

In de nanacht werden de ruim vijfhonderd lijk-kisten op trailers naar de Graafseweg vervoerd en in zo ordelijk mogelijke rijen in de graven geplaatst.

De begrafenisplechtigheid in Nijmegen begon met een korte samenkomst in de grote zaal van Concertgebouw 'De Vereniging' die werd bijgewoond door een groot aantal autoriteiten en familieleden van de omgekomen burgers. De bijeenkomst was georganiseerd door het gemeentebestuur, maar was in de bekendmaking die Hondius had laten opstellen, niet aangekondigd. Hij vreesde voor een massale toeloop en

daar was de zaal te klein voor. Wél stond in de bekendmaking dat bloemen en kransen bij 'de Vereniging' konden worden afgegeven. Daar was zeer intensief gebruik van gemaakt, zodat het podium van de grote zaal – waar een chapelle ardente was ingericht met in het midden daarvan een baar met een onbekende dode – een ware bloemenzee vertoonde.

Op de voorste rijen hadden de hoogwaardigheidsbekleders plaatsgenomen; de rest van de zaal was gevuld met familieleden en verwanten van de slachtoffers.

Tot grote verbazing van velen beklom burgemeester Van Lokhorst het podium en begon te spreken. Hij wilde, zoals hij zei, 'in dit droeve uur onder zijn stadgenoten zijn'. Hij kon het toch niet laten om de gelegenheid aan te grijpen voor wat propaganda: 'Wij leden reeds door den oorlog, maar nu worden wij nog veel zwaarder getroffen, juist even zwaar als de in Duitsland gebombardeerde steden. Twee-en-twintig februari bracht een groot leed over Nederland, door een lage massasluijmoord. Velen zijn nu anders gaan denken over de Engelschen en Amerikanen en beschouwen ze nu niet meer als hun vrienden.'

Menigeen slaakte een zucht van verlichting toen Van Lokhorst aankondigde dat hij, om gezondheidsredenen, niet zou kunnen meegaan naar de teraardebestelling.

Hondius, die bij deze gelegenheid zelf het woord had willen voeren en een heel andere tekst had voorbereid, was behoorlijk in zijn wiek geschoten door dit voorval, vooral omdat hij door Van Lokhorst niet was ingelicht. Het was een van de vele incidenten die de verhouding tussen de burgemeester en zijn 'loco' verslechterden.

Enige zusters van het Rode Kruis legden vervolgens bloemen op de baar, terwijl de organist Frits Jakma *Aase's dood* van Grieg ten gehore bracht.

Langzaam verlieten de aanwezigen de zaal, waarna buiten de begrafenisstoet werd samengesteld: onafzienbare rijen mensen, waarbij zich later nog honderden aansloten. Achter de lijkwagen liepen de voor het meerdendeel 'foute' stadsbestuurders met aan het hoofd

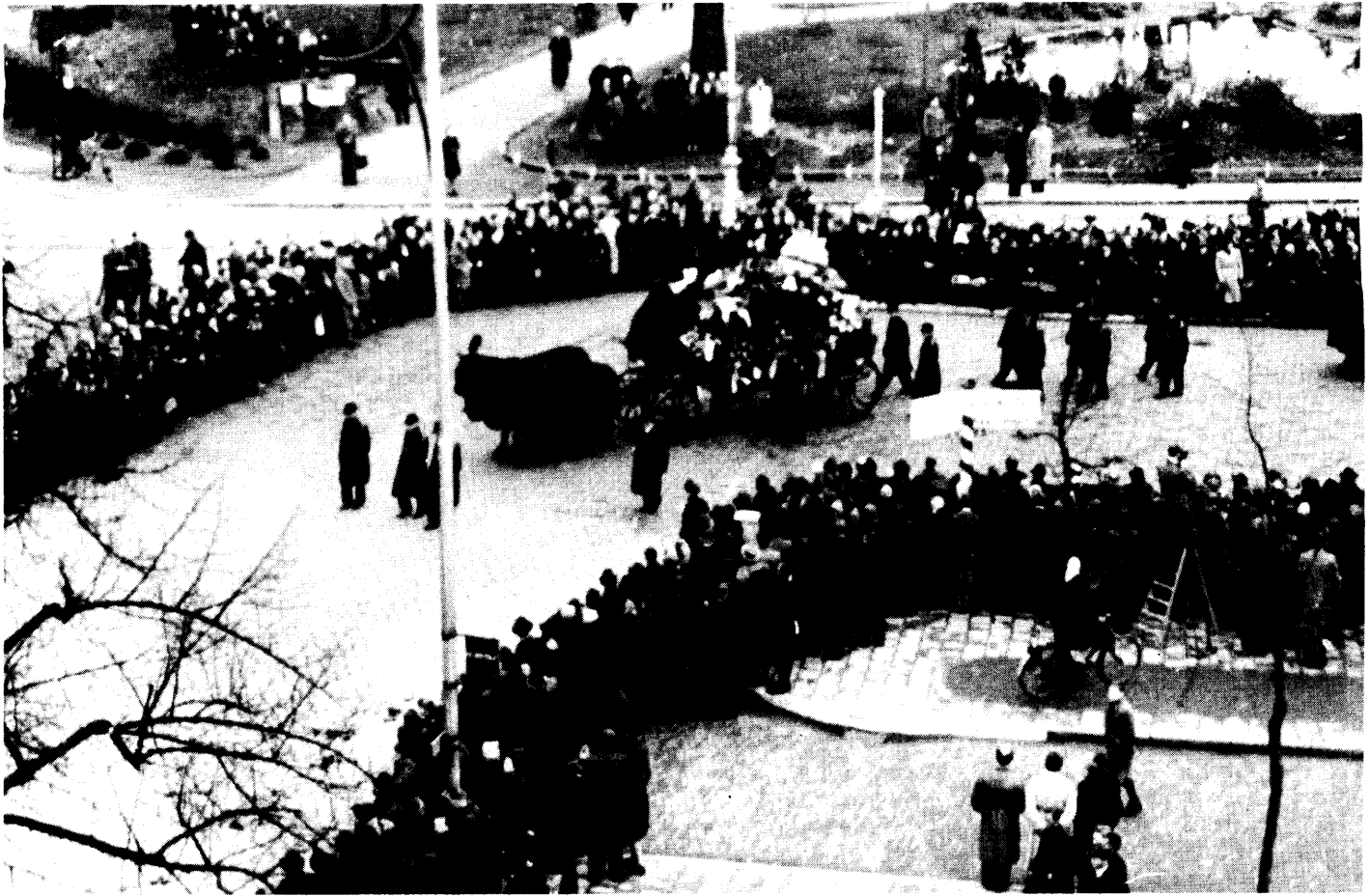

Het begin van de grote begrafenisstoet in Nijmegen op de hoek van het Keizer Karelplein en de Graafseweg. Duizenden hadden zich aan beide zijden van de weg opgesteld om de doden de laatste eer te bewijzen. Op de lijkkoets de onder bloemen bedolven kist, met daarin het stoffelijk overschot van een van de onbekende doden, die als symbool werd meegevoerd voor de honderden anderen.

(Foto: Gemeentearchief Nijmegen)

loco-burgemeester Hondius, met ambtsketen, doch niet in NSB-uniform. Daarachter onder andere de *Beauftragte* Dr. Schneider en het hoofd van de *Technische Nothilfe*, Dr. Beck, gevolgd door hoge Duitse officieren en vertegenwoordigers van pro-Duitse en Nationaal Socialistische organisaties. Oerlemans had er nadrukkelijk voor gewaarschuwd dat de delegatie van de LBD zo ver mogelijk van de Duitse- en NSB-afgevaardigden vandaan diende te blijven. Deze maatregel had hij genomen om te voorkomen dat iemand zou gaan denken dat de LBD en de medewerkers daarvan nu dikke maatjes waren geworden met de

bezetter. Op eerbiedige afstand in de stoet volgde Oerlemans zelf, geflankeerd door Buiting, Bitters en Uijen; vlak daarachter liepen de vakleiders De Bruijn, Willems, Van Horsen en Tinbergen.

Langs de route, die langs het Keizer Karelplein en de Graafseweg voerde, hadden zich duizenden opgesteld om de doden de laatste eer te bewijzen. In doodse stilte passeerde de onafzienbare stoet de hier en daar vijf rijen dikke mensenmassa langs de kant van de weg. De mannen namen bij het passeren van de lijkkoets eerbiedig de hoed af en vele vrouwen bogen het hoofd.

De aankomst van de begrafenisstoet op de Openbare Begraafplaats aan de Graafseweg in Nijmegen. Vooraan in de stoet waarnemend burgemeester Hondius (met witte sjaal en ambtsketen), met links naast hem wethouder Wolzak. Daarachter dr. Schneider, enkele geuniformeerde Duitse officieren en Nederlandse politiefunctionarissen.

(Foto: Gemeentearchief Nijmegen)





Op de begraafplaats aangekomen stelden allen zich op rondom de groeven. Er was een geluidsinstallatie opgesteld en Hondius begaf zich als eerste naar de microfoon. Op een rustige en onbewogen wijze belichtte hij in het eerste deel van zijn toespraak de redenen van de genomen maatregelen die hadden geleid tot deze manier van begraven op deze begraafplaats en deed nog een aantal zakelijke mededelingen. Hij begaf zich niet op het terrein van Nazi-propaganda, maar maakte aan het eind van zijn toespraak wel een opmerking die bij velen in het verkeerde keelgat schoot en die hem later, toen hij zich voor het Tribunaal moest verantwoorden voor zijn activiteiten als NSB-wethouder en burgemeester, nog lelijk opbrak. Enige dagen vóór het bombardement, zo sprak hij, maakte hij tussen de middag een wandeling door de stad. Ergens in de buurt van het Kelfkensbos was hij daarbij een klas schoolkinderen tegengekomen die onder leiding van een paar zusters had staan juichen en zwaaien naar overvliegende geallieerde bommenwerpers. Hij vroeg zich thans af, of ze dat nu nóg zouden doen...

Het was een volkomen misplaatste opmerking die hij - zeker op dit moment en op deze plaats - beter achterwege had kunnen laten. Daarna begon het religieuze gedeelte. De waarnemend deken van Nijmegen, pastoor Van der Heijde, sprak de gebeden uit van de Rooms Katholieke Kerk en zegende de honderden kisten. Hij las het gedeelte uit de brief van Paulus aan de Thessalonicensen dat handelde over de opstanding: 'Wij, die in leven blijven tot aan de komst des Heren, wij zullen niets voor hebben op degenen die ont-

slapen zijn...'

Pastoor van der Heijde werd geassisteerd door de pastoors van de getroffen kerken, met uitzondering van pastoor Frankemolen van de Doddendaalkerk. Hij was zelf een van de slachtoffers. De sobere plechtigheid, die naar het oordeel van de meeste Nijmegenaren ernstig werd verstoord door de aanwezigheid van vele autoriteiten van de bezetter, de NSB en aanverwante organisaties, had een rustig karakter. Zij maakte in ieder geval diepe indruk. Het gebeuren werd afgesloten door dominee Van Selm voor de nabestaanden van omgekomen protestanten. In zijn toespraak zei hij onder andere: 'Heb vertrouwen in God, gij die achtergebleven zijt. God zal alles ten goede beschikken, van nu af aan tot in eeuwigheid.' Hij beëindigde zijn korte rede met het bidden van het Onze Vader.

In het kringhuis van de NSB aan de Waldeck Pymontsingel werd diezelfde middag een 'zeer belangrijke bijeenkomst' gehouden. Bij deze gelegenheid werd fel geprotesteerd tegen de wijze waarop de doden naar hun laatste rustplaats waren gebracht. Hondius, die had kunnen voorkomen dat de teraardebestelling uitdraaide op een manifestatie van Duitsers en NSB'ers, kreeg zelfs een berisping, die hij evenwel niet aanvaardde.

Twee dagen later werden met enig militair vertoon ook de Duitse slachtoffers van het bombardement begraven. Dat gebeurde op 'Rustoord', waar een deel van het kerkhof als *Heldenfriedhof* was ingericht. Het werd een eenvoudige plechtigheid, waaraan vrijwel geen Nijmegenaren deelnamen.

De plechtigheden aan het massagraf op de Algemene Begraafplaats aan de Graafseweg in Nijmegen. Achter de microfoon Hondius met daarvoor het graf van de onbekende dode. Op de voorgrond een deel van het massagraf waarin de vele kisten, van allerlei maaksel, afkomstig uit alle windstreken van het land.
(Foto: Gemeentearchief Nijmegen)



De begrafenisstoet op het Keizer Karelplein in Nijmegen op weg naar de begraafplaats aan de Graafseweg.
(Gemeentearchief Nijmegen)



Een van de grote bomkraters in Nijmegen. Deze krater op het station bleef over nadat de trein die op deze plek werd getroffen, was weggesleept.
(Foto: Fritz Ulbrich, Oostenrijk)

Een deel van de Burchtstraat in de middag van dinsdag 22 februari, met een doorkijk naar de Grote Markt. Duitse militairen zijn bezig met blussingswerk. Rechts de winkel van Albert Heijn en het café 'Urquell Stube', dat in 1946 omgedoopt werd tot 'Old Dutch'. De chaos op de voorgrond geeft een goed beeld van de ravage, die door de splinter- en brisantbommen werd veroorzaakt.
(Foto: Gemeentearchief Nijmegen)



Nijmegen 22-2-'44



ANGLO-AMERIKAANSCH

De Nijmeegse kunstenaar Lou Manche ontwierp dit propagandaplakkaat dat overal in Nijmegen werd opgeplakt met goedkeuring van het (genazificeerde) 'Departement van Volksvoorlichting

en kunsten' dat de uithangtijd bepaalde: van 15 maart tot 15 april 1944. (RIOD Amsterdam)

24. USAAF geschokt

Al meteen na de landing van het grootste deel van de terugkerende bommenwerpers, kwam men tot de ontdekking dat diverse doelen op *Nederlands* grondgebied waren aangevallen. Er werd in feite overal anders gereageerd. Bij 446 BG. kwam men pas ná de landing tot de conclusie dat de bommen waren afgegooid op Nijmegen, respectievelijk Arnhem. Een of meer navigators hadden op de weg naar huis hun gegevens nog eens gecontroleerd; het moet voor de bemanningsleden een zeer onprettige gewaarwording zijn geweest.

Verscheidenen daarvan hebben er ook nú nog, in 1984, problemen mee. Velen van hen willen er niet meer over praten en voelen zich schuldig. Het zijn vooral de navigators en de bommenrichters die daarmee te kampen hebben. Een van hen, de belangrijkste, omdat hij de eerste bommen afwierp op Nijmegen, de stad die op deze dag het zwaarst werd getroffen, heeft er al die jaren met geen woord over willen spreken. Pas na vele brieven en na veel telefonisch en persoonlijk aandringen was hij bereid zijn ervaringen op papier te zetten.

Alle betrokken officieren werden op het matje geroepen en moesten, meer dan anders, onder ede verklaringen afleggen hoe het tot deze afschuwelijke vergissingen had kunnen komen. Bijna allen hebben dat met veel moeite gedaan, vooral omdat ze zich totaal niet bewust waren wat zij hadden aangericht. Alle bemanningsleden in de grote zwervende groepen bommenwerpers, waren er steeds van overtuigd geweest dat ze een Duitse stad hadden verwoest en hadden er geen moment aan gedacht dat ze nog wel eens boven bevriend Nederland konden vliegen.

De groepscommandanten trokken fel van leer tegen de daders, vooral omdat de enige groepscommandant die zelf aan deze missie had deelgenomen, kolonel Miller van 453 BG, op tijd had gemerkt dat er iets niet in de haak was. De verantwoordelijke officieren verzetten zich echter tegen deze stelling, omdat Miller zijn missie voortijdig had afgebroken. Hij was helemaal niet aan de grenzen van Nederland en Duitsland toegekomen en had zich dus ook geen oordeel kunnen vormen over de situatie daar.

Niettemin werd de zaak hoog opgenomen. Enkele officieren die de *briefings* hadden verzorgd, kregen op een hevige manier de mantel uitgeveegd. Op de keper beschouwd moet het voor de bevelhebber van de Achtste Luchtmacht, luitenant-generaal Doolittle, allemaal een wat opgeblazen zaak hebben geleken. Op de eerste plaats was hij op dat moment nog niet op de hoogte van de schade en het aantal doden dat het bombardement (vooral op Nijmegen) had veroorzaakt. Op de tweede plaats was een bombardement van (máár!) twaalf of veertien vliegtuigen een zaak die zo onbelangrijk leek dat daar niet al te veel aandacht aan kon worden geschonken. Het klinkt allemaal nogal hard, maar het was wél de manier waarop werd gewerkt en resultaten werden geboekt. Immers, in een periode zoals deze, een week die de geschiedenis inging als 'Big Week', waarin operaties plaatsvonden waarbij zeven of achthonderd Amerikaanse bommenwerpers met evenzoveel jagers waren betrokken, was een 'incident' als dit, een bombardement op een aantal onbekende Nederlandse steden met een relatief gering aantal vliegtuigen, niet belangrijk genoeg om al te lang bij stil te staan!

Er waren natuurlijk andere zaken die moesten doorgaan en het gigantische bedrijf, met een omvang zoals dat nergens in vredetijd voorkomt en een organisatie had die zelfs in onze moderne tijd zijn weerga niet kent, moest zonder oponthoud doordraaien. Daarbij dient bedacht te worden dat het in de lucht brengen en formeren van zulke fantastische aantallen vliegtuigen tegelijkertijd een apparaat vergde dat aan het ongelooflijke grensde. Voor één man in een vliegtuig waren zeven mensen op de grond nodig om hem te laten functioneren. Voor één bombardementsgroep, bestaande uit organiek en logistiek slechts achtenveertig bommenwerpers, werkten alléén al achttienhonderd mannen en vrouwen. Daar moeten zij die in de diverse hoofdkwartieren werkten, nog worden bijgeteld. Het is dan ook niet zo vreemd te veronderstellen dat de missers van 22 februari 1944 door de bevelhebbers van de USAAF min of meer als een futiliteit

werden beschouwd.

Vast staat in ieder geval, dat de vergisingsbombardementen wat afnamen na deze dag. Dat kan gelegen hebben aan de strengere maatregelen, maar ook aan de invasie die voor de deur stond en het minder rekening behoeven te houden met de zwakker wordende Duitse luchtverdediging. Bij het luchtoverwicht van de geallieerden, dat onder andere bereikt werd door de acties tijdens de 'Big Week', was er geen reden meer voor paniekbombardementen. De bemanningen konden nu rustiger en ongestoord naar een gelegenheidsdoel zoeken als zij het hoofddoel niet konden bereiken.

Na D-Day, 6 juni 1944, kwamen vergissingen van enige omvang dan ook niet of nauwelijks meer voor. Dat was vooral het gevolg van de veel kortere overbruggingsafstanden, toen de USAAF kon gaan opereren vanaf vliegvelden op het vasteland.

STATEMENT OF MILTON R. STAHL, 446 BOMB GROUP (H)

The undersigned is Group S-2 of the 446th Bomb Group (H), station 125. After the bombing of the air field and bridge at Poix on January 14, 1944, when the target was a Noball site, a specific ruling was secured that no bombs were ever to be dropped in enemy occupied country on any target except one specifically designated in the Field Order. This information was widely discussed in the group and disseminated among the crews both in personal discussions with crew members and repeatedly at briefings.

The undersigned attended the briefing of February 21, 1944 and states of his own knowledge that 1st Lt. Arthur Darrigrand told the Officers that their last target was any military objective in Germany, preferably an airdrome. The briefing notes of Lt. Darrigrand which are in the Mission folder contain this data. The undersigned further states that he remembers distinctly that Capt. William Schmidt, Group Operations Officer, who was formation commander got up at the conclusion of the briefing and stated that if the primary target could not be bombed they should drop on a military objective in Germany and he emphasized in Germany.

The undersigned is positive that all pilots, navigators and bombardiers were both instructed and knew that they were not to drop bombs in enemy occupied territory.

MILTON R. STAHL,
Major, Air Corps,
Group S-2, 446th Bomb Gp (H).

STATEMENT OF ARTHUR A. DARRIGRAND

On the morning of February 22, 1944 I conducted the S-2 briefing of pilots, navigators, and bombardiers. The primary target was given as the Gothaer Wagenfabrik at Gotha and the secondary as a GAF air field located 1 1/2 miles NW of Eschwege. The last resort target was briefed as "any military objective in Germany, preferably airdromes, that can be attacked without disrupting fighter support." I do not recall making a specific statement to the effect that no target in Holland was to be attacked since all pilots, navigators, and bombardiers had been briefed several times previously that a target in a neutral country could be attacked only when specifically called for by the Field Order.

Arthur A. Darrigrand
ARTHUR A. DARRIGRAND,
1st Lt, Air Corps.

Majoor Milton R. Stahl, Group S-2 (inlichtingen-officier) van 446 BG en zijn assistent luitenant Arthur A. Darrigrand, die de bemanningen had geïnstrueerd vóór de missie van 22 februari, moesten een verklaring afleggen over wat zij precies hadden gezegd. Uit die twee verklaringen blijkt dat zij als uitwijkdoel hadden aangegeven: 'Een vliegveld, 1 1/2 mijl ten noord-westen van Eschwege', een vliegveld van de Luftwaffe. Als 'last resort target' (het laatste uitwijkdoel) hadden zij opgegeven: 'Elk militair object in Duitsland, bij voorkeur een vliegveld, dat kan worden aangevallen zonder het jagerescorte te verbreken.'

Darrigrand voegde er nog aan te: 'Ik kan mij niet herinneren dat ik er speciaal op gewezen heb dat geen doelen in Holland mochten worden aangevallen, omdat alle piloten, navigators en bommenrichters regelmatig werden geïnstrueerd dat een doel in een bezet land alleen zou mogen worden gebombardeerd als er opdracht voor gegeven was door een 'Field Order.' Majoor Stahl stelt hierin verder nog: 'De ondergetekende verklaart dat hij zich duidelijk herinnert dat kapitein William Schmidt, Groep Operaties Officier, die de formatiecommandant was, aan het eind van de briefing opstond en er op wees dat als het hoofdoel niet kon worden ge-

bombardeerd zij een aanval zouden moeten ondernemen op een militair object in Duitsland en hij benadrukte IN DUITSLAND.' Het is wel erg tragisch dat juist deze man, kapitein William Schmidt (de formatiecommandant) opdracht gaf tot een aanval op Nijmegen. Hij zat zelf in de eerste bommenwerper die toen de stad naderde en had niet gemerkt dat hij boven Nederland vloog!
(National Archives, Washington)

De Nederlandse regering werd pas daags ná het bombardement op de hoogte gesteld van de ramp die zich had voltrokken. Dat gebeurde echter via een zeer ongebruikelijke weg. Een weg die er de oorzaak van was dat men veel eerder op de hoogte werd gesteld dan de bedoeling van de Amerikanen was. Wat was er precies aan de hand?

In de morgen van 23 februari, omstreeks een uur of tien, kwam kapitein-luitenant-ter-zee C. Moolenburgh aan op het Britse *Air Ministry* (Ministerie van Luchtvaart), gevestigd in een monumentaal gebouw in Monckstreet te Londen, waar hij zijn kantoor had. Hij zette zich achter zijn bureau en begon de *Top Secret*-rapporten door te nemen van de RAF-operaties uit de afgelopen dagen.

Moolenburgh bekleedde een zeer bijzondere positie in Londen. Hij had vóór de oorlog vele reizen gemaakt door Nederland, niet alleen als officier op schepen van de Koninklijke Marine, maar ook als reiziger in het land zélf: per fiets en per spoor, maar bovenal als verwoed zeiler. Op grond van deze grondige geografische bekendheid met het moederland, werd hij aangesteld als marine-attaché en als adviseur van de Bombardementen Commissie. Uit hoofde van deze functies had hij toegang tot onder andere het *Air Ministry* en kreeg daar ook inzage van alle zeer geheime verslagen over de Britse luchtoperaties in Europa.

De Bombardementen Commissie was in 1943 in het leven geroepen met als taak: toezicht te houden op en het adviseren van de geallieerde luchtmachtcrachten bij bombardementsaanvallen op bezet Nederland. O.a. de ministers van Buitenlandse Zaken en van Marine waren lid van deze Commissie terwijl minister-president Professor Mr. P.S. Gerbrandy, voorzitter was. Tevens kreeg prins Bernhard zitting in deze commissie. Kolonel der mariniers M.R. de Bruyne werd samen met Moolenburgh aangesteld als technisch adviseur van de commissie.

Daar Moolenburgh langzamerhand zeer goede contacten had verkregen bij het *Air Ministry* werd hij meer en meer de sleutelfiguur om wie alles draaide bij bombardementen op Nederland. Hij

bracht regelmatig rapport uit over zijn bevindingen aan de minister voor algemene oorlogvoering, de minister van marine, de minister van oorlog en zijn relaas ging in afschrift naar het hoofd van het bureau M.V.T. (Militaire Voorbereiding Terugkeer). Dat was al die tijd uitstekend gegaan en hij had nooit moeilijkheden ondervonden. Het was ook gewoonte geworden dat hij via de RAF-officieren op het *Air Ministry* inzage kreeg van operatierapporten van de Achtste Luchtmacht, zodat hij steeds een goed beeld had van wat er gebeurde. Een van zijn beste contacten was zijn Amerikaanse collega kolonel Kingman Douglas, de liaison-officier van de USAAF op het *Air Ministry*. Terwijl hij verdiept was in de rapporten werd hij plotseling afgeleid door een RAF-sergeant, die zich op een overdreven manier meldde bij enige RAF-officieren, die aan de andere kant van het vertrek om een bureau heengeschaard met elkaar stonden te praten. De sergeant overhandigde een van de officieren een map met foto's en twee volgetypte velletjes papier, maakte model rechtsomkeert en marcheerde de kamer uit.

Moolenburgh keek nog even toe of er iets bijzonders bij zou zijn dat ook voor hem van belang was en concentreerde zich toen weer op zijn lectuur. Enige minuten later kwamen twee van de officieren uit de kamer naar hem toe en legden een paar luchtfoto's vóór hem op zijn bureau. Een van hen zei: 'Dit zal u wel interesseren!' en verklaarde dat het foto's betrof van bombardementen die de Achtste Luchtmacht de vorige dag had uitgevoerd op steden in 'Holland'.

Moolenburgh was nogal verbaasd, daar hij zich niet kon herinneren dat er acties boven Nederland waren voorbereid. Hij wierp vervolgens een blik op een van de *Strike-Photo's* van Nijmegen. Andere foto's toonden de vijfverpartij van het Nijmeegse Kronenburgpark, met een groot aantal inslagen van brisantbommen, en beelden van Arnhem en Enschede. Moolenburgh besefte dat er vergissingen waren begaan! De gevolgen van de aanval op Enschede leken op het eerste gezicht niet ernstig: hij zag alleen maar wat rooksluizen en

Uit de LIFE-publikatie nu blijkt, dat het bombardement op Nijmegen — evenals dat op Arnhem, Enschede en Deventer op dezelfde dag — geen vergissing was, maar onderdeel uitmaakte van het luchtoffensief tegen Duitsland. Nijmegen, Arnhem, Enschede en Deventer waren namelijk de in het schema van de 22e februari 1944 tevoren aangegeven „gelegenhheidsdoelen”, de z.g. targets of opportunity. In het onderschrift bij het schema van de 22e februari vermeldde „LIFE” dan ook bij de gebombardeerde doelen: „Gemengde industrieën etc. te Enschede, Deventer, Arnhem en Nijmegen.” Enige industrie van belang werd echter in Nijmegen niet geraakt....

In februari 1969 verscheen een artikel in 'De Gelderlander', gewijd aan de aanval van 22 februari '44, waarin de conclusie werd getrokken dat de bombardementen op deze dag 'onderdeel uitmaakten van het luchtoffensief tegen Duitsland'. Volgens de schrijver van het artikel was het dus géén vergissing! (zie blz. 131)

FEBRUARY 22, 1944

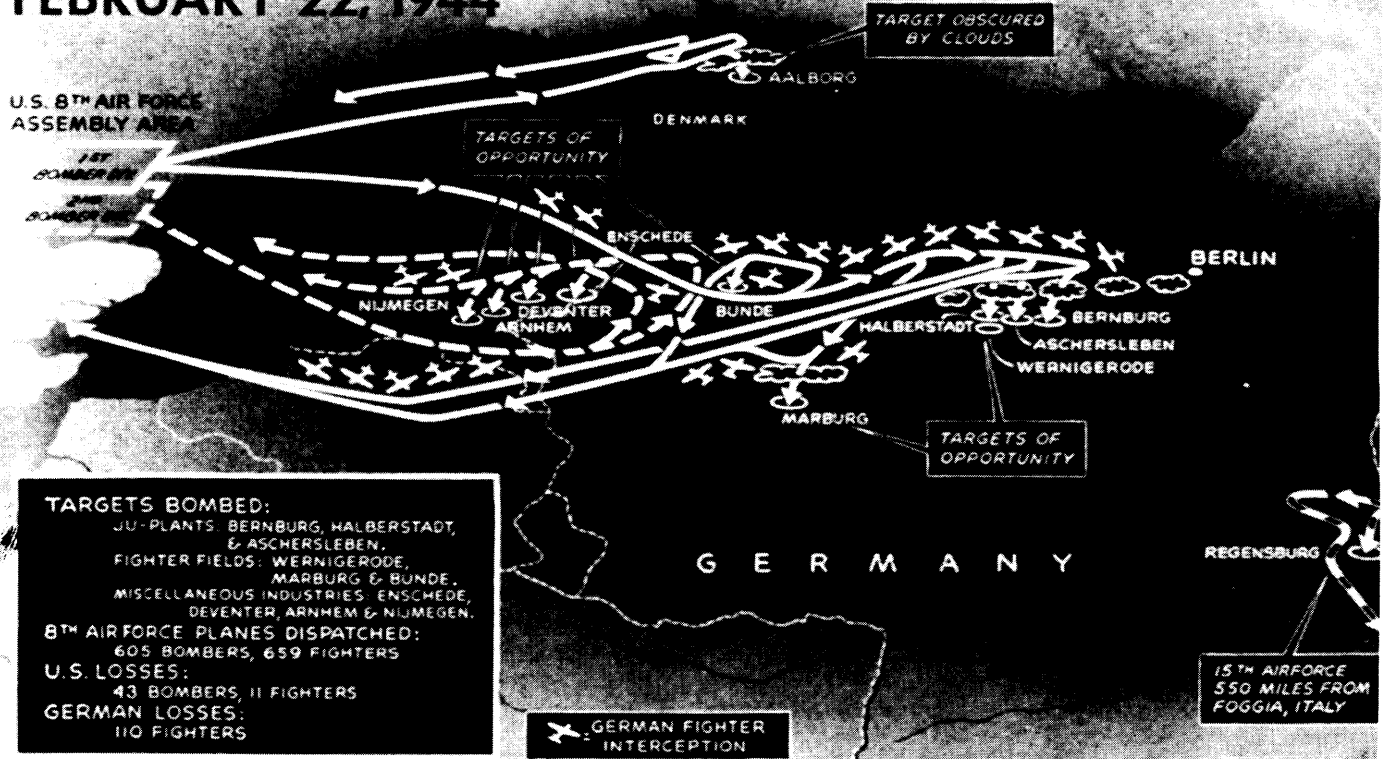

THIRD DAY. Major General Frederick L. Anderson, Jr., who planned and directed the attack, says that the 8th Air Force's mission was to destroy the Luftwaffe's main base of operations in Germany. The mission was a success, but the weather was not ideal. The 15th Air Force was also active, attacking targets in Italy.

In oktober 1944 verscheen in het Amerikaanse weekblad 'Life' een artikel van de hand van Charles J.V. Murphy, die uitvoerig uitlegde wat er in de week van 20 tot 26 februari allemaal gebeurde. In deze week, die de geschiedenis inging als 'Big Week', het grote Britse en Amerikaanse luchtoffensief in Europa, werd vermeld dat Nijmegen, Enschede en Arnhem werden gebombardeerd als 'Targets of opportunity'. In de Nederlandse pers werd, in de jaren na de oorlog, veelvuldig uit dit artikel geciteerd. Helaas werd daarbij dikwijls het begrip 'target of opportunity' uitgelegd als een van tevoren opgegeven uitwijkdoel, dat zou mogen worden gebombardeerd als het hoofddoel ('primary target') om een of andere reden niet kon worden aangevallen. Dat is niet juist! Een 'target of opportunity' was een *aanvaardbaar doel* dat door de piloten, eventueel individueel, moest worden opgezocht en aangevallen. Dat 'gelegenheidsdoel' moest natuurlijk wel in Duitsland liggen. De verkeerde interpretatie van dit artikel heeft veel verwarring gesticht en bij velen de mening doen postvatten dat Nijmegen, Enschede en Arnhem inderdaad doelen waren die van tevoren waren opgegeven. (Uit: 'Life', oktober 1944, via Tom Snoijink, Amsterdam)



Koningin Wilhelmina en de Amerikaanse gezant Anthony J. Drexel Biddle. ('Vrij Nederland', oerlogseditie)

honderden brandbommen, maar uit ervaring wist hij dat brisantbommen veel meer schade en slachtoffers betekenden. Het beeld van Enschede op 10 oktober van het vorig jaar kwam hem weer voor de geest en hij kon zich de eerste momenten niet voorstellen dat het nu wéér fout was gegaan.

De Amerikanen en de Britten hadden steeds weer benadrukt, dat de bemanningen nu zó vaak gewaarschuwd en zó goed geïnstrueerd waren dat vergissingen niet meer konden voorkomen. Moolenburgh had, vooral na de rel die was ontstaan na het vergissingsbombardement van 10 oktober 1943 op Enschede vertrouwen gesteld in de toezeggingen van de Amerikanen. Maar nu dit? Hij kon zijn ogen niet geloven. Drie steden op één dag en allemaal een vergissing?

Terwijl hij de telefoon oppakte en een nummer draaide, bemerkte hij pas dat meer RAF-officieren om hem heen waren komen staan. Ze keken hem allen onthutst aan: duidelijk voelden ze met hem mee. In de hoorn van de telefoon hoorde hij nu de bekende stem van Douglas. Moolenburgh vroeg hem of hij even langs mocht komen, waarop Douglas, zonder verdere vragen, hem verzocht om meteen te komen.

Op het kantoor van Douglas aangekomen bleek dat deze ook vergrotingen had ontvangen van dezelfde foto's met de bijbehorende commentaren. Hij had ze echter nog niet bestudeerd.

Moolenburgh wees de Amerikaanse luchtmachtkolonel erop dat het bombarderen van Nijmegen op geen enkele manier te verdedigen viel. Hij legde hem uit dat de bemanningen aan de hand van hun kaarten – ook na hun inspannende vlucht naar Duitse doelen – hadden moeten weten 'dat de stad aan de Waal, ten westen van de splitsing Rijn-Waal, in Nederland lag!' Ten aanzien van Enschede wilde hij de Amerikanen geen ernstige verwijten maken over de vraag of het een Duits of een Nederlands doel was. De bemanningen hadden echter gerapporteerd dat zij de stad hadden aangevallen met *high explosives* (brisantbommen), terwijl de beschikbare foto's uitsluitend *incendiaries* (brandbommen) toonden.

Nijdig vroeg Moolenburgh de kolonel 'of de bemanningen eigenlijk nog wel wisten wat zij deden?' Hij vervolgde zijn betoog met op te merken dat hij ten opzichte van Arnhem slechts kon herhalen wat hij van Nijmegen had gezegd. Ook hier, met het heldere zicht en de duidelijk te onderscheiden rivieren Rijn en IJssel, hadden de bemanningen moeten doen beseffen dat zij boven Nederland vlogen.

Kolonel Douglas hoorde Moolenburgh stilzwijgend aan. Na het vurige betoog van zijn Nederlandse collega drukte hij tenslotte zijn spijt uit over het gebeurde en beloofde onmiddellijk zijn superieuren

in te lichten over het gebeurde en hen te verzoeken om meer informatie. Met deze mededeling verliet Moolenburgh het kantoor, in het besef dat hij ervoor moest zorgdragen dat de Nederlandse regering zo spoedig mogelijk werd ingelicht.

Daar hij over de hele affaire bijzonder in zat, besloot hij eerst een bezoek te brengen aan de Nederlandse ambassadeur in Londen, Jonkheer Mr. E.F.M.J. Michiels van Verduynen, tevens minister zonder portefeuille en een van de leden van de Bombardementen Commissie. Gelukkig werd hij direct bij de ambassadeur toegelaten en deed hij zijn relaas. Ook zijn gesprek op eigen houtje met zijn Amerikaanse collega kwam ter sprake.

'Michiels van Verduynen was behoorlijk *upset*', vertelde Moolenburgh jaren later, 'belde in mijn aanwezigheid direct de minister van buitenlandse zaken, Mr. E.N. van Kleffens, en stelde deze op de hoogte van de zware aanval op Nijmegen en de minder ernstige bombardementen op Arnhem en Enschede.' Op dat moment was er niemand die al enig idee had van de aangerichte schade of van het aantal slachtoffers die deze aanvallen hadden veroorzaakt.

Diezelfde middag (23 februari) vond er een incident plaats dat voor Moolenburgh zeer ernstige gevolgen had kunnen hebben. Toen ontmoette namelijk de Amerikaanse ambassadeur Koningin Wilhelmina. Dat gebeurde op de Nederlandse ambassade in aanwezigheid van de Nederlandse ambassadeur in Londen. Nadat Wilhelmina en deze Amerikaan, Anthony J. Drexel Biddle, met elkaar gesproken hadden kreeg Michiels van Verduynen van H.M. de gelegenheid om hem enkele vragen te stellen. Biddle werd toen door Michiels van Verduynen geconfronteerd met de bombardementen van de Achtste Luchtmacht op Nijmegen, Enschede en Arnhem van de vorige dag. Biddle werd onder andere verzocht stappen te ondernemen om een dergelijke 'vergissing' in de toekomst te voorkomen. Er werd hem ook uitleg van dit incident gevraagd.

Biddle moet zich erg opgelaten hebben gevoeld. Hij wist van de hele zaak niets af en moet zich vol vertrouwen en met een zuiver geweten bij de koningin hebben aangediend. In zijn wiek geschoten omdat hij buiten de zaak was gehouden, nam hij zo snel mogelijk afscheid van Wilhelmina en haar ambassadeur en verdween.

Direct belde hij met zijn hoogste superieur: de president van de Verenigde Staten, Franklin Delano Roosevelt. Roosevelt, die van de hele affaire óók niets wist, nam contact op met de betrokken opperbevelhebber. Dat moet luitenant-generaal James Doolittle

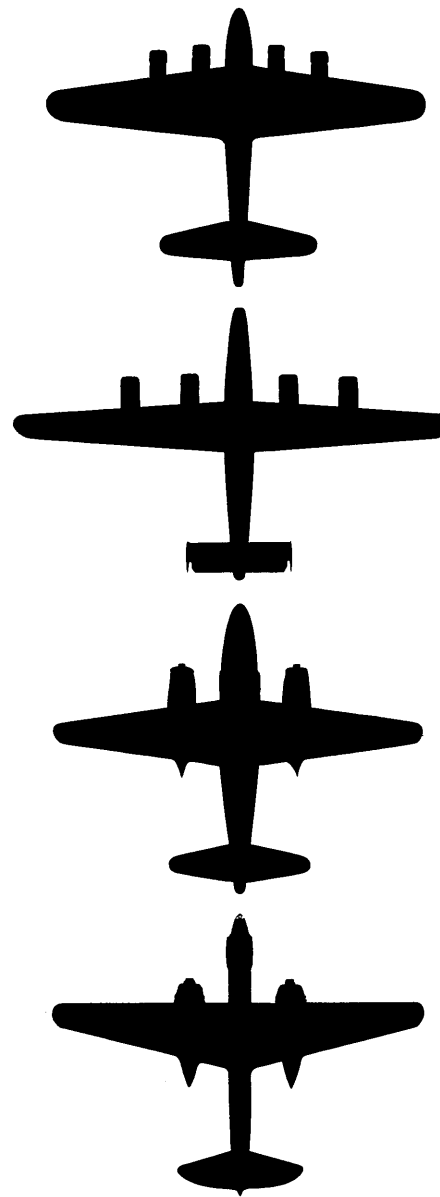

Silhouetten van geallieerde (Amerikaanse) bommenwerpers, zoals die tijdens de Tweede Wereldoorlog regelmatig in het luchtruim boven Nederland vielen waar te nemen.

Van boven naar beneden: Boeing B-17 (bijgenaamd 'Vliegend Fort'), Consolidated B-24 'Liberator', Martin B-26 'Marzuder', en Douglas 'Boston' III, bij de Britten (in de uitvoering nachtjager) bekend als 'Havoc II'.

PERIOD UNDER REVIEW

These photographs show the damage inflicted upon the city of NIJMEGEN between 12th August 1943 and 26th March 1944. No previous report on damage has been issued.

GENERAL STATEMENT

An area of devastation of approximately twenty seven acres is seen in the north central part of the town. Among the identified buildings destroyed are the Diaconieschool, Gemeenteschool, the Chicago Theatre, the Canisius Ziekenhuis (northern portion only), the R.K. Pensioonaat and several other probable public buildings. At least five religious buildings have been destroyed or severely damaged and considerable damage to the main station premises are visible together with some scattered incidents of H.E. destruction in the newer residential area to the west of the railway.

DETAILS OF DAMAGE

(Numbers refer to annotations on enlargement of print No. 4050 sortie J/721 distributed with this report).

1. St. Stevenskerk: south west corner and belfry severely damaged.
 2. St. Augustinuskerk: tower gutted and roofing of nave destroyed.
 3. Canisius Ziekenhuis: northern portion gutted.
 4. St. Annagesticht: part gutted and remainder destroyed by H.E.
 5. St. Franciscuskerk: main roofing fabric destroyed by fire.
 6. Diaconieschool: almost entirely gutted.
 7. St. Ignatiusherk: nave gutted.
 8. Chicago Theatre: gutted completely.
 9. Gemeenteschool: gutted and destroyed by H.E.
 10. Probable industrial premises: 1 building destroyed.
 11. Probable public building: almost completely demolished.
 12. -do- -do- -do- : gutted.
 13. Railwaygoods depot: storage building approximately half destroyed.
 14. Main Railway Station and train sheds: southern end of station building approximately one third destroyed. Roof of one platform destroyed over length of approx. 150 feet and damaged over further length of about 100 feet. Hole in roof of another platform.
 - 15-19. Residential Property West of Railway: various incidents of fire and/or H.E. damage and destruction.
- A & B. The areas enclosed by the broken lines indicate the main areas of devastation, including the R.K. Pensioonaat in area B.

Een van de verkeningsfoto's die op verzoek van Moolenburgh werden genomen, compleet met een rapport van de interpretatiedienst. (Maritieme Historie, 's-Gravenhage)

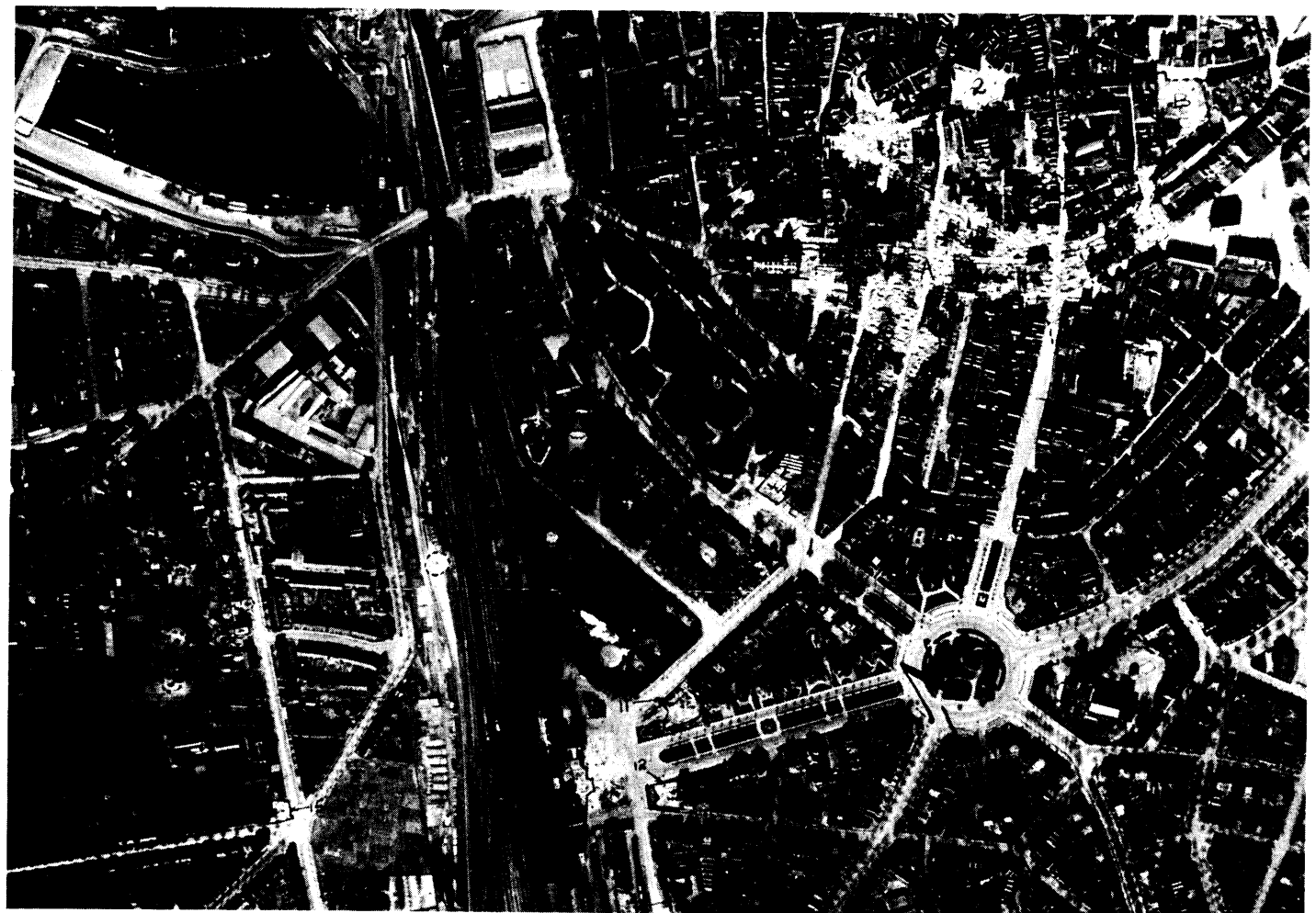

- 1) Bericht ontvangen van verangerd hoofd
over rasel damage assessment, op 24/12-212 hrs
daaromde gepaard met Col. K. Konglas, die niet van
niets weet. Hem gezegd wat het is van dacht.
Col. Konglas beloofde direct actie nemen.
- 2) onmiddellijk contact met de gewaarschuld, etc
- 3) Col. Konglas deelde 215h10 telefonisch mede, dat
zaak of Amerikaan uit Staff, niets in handen
was voordat hij had opgebeld.
Grote slater geweest etc, etc.
Vertelde hem, dat zaak in hooger regement was
gebracht. Zeide hem, dat het zou willen noggeven
voortaan hennerszelfs de recht actie te nemen,
zoals Generaal Carter, in het hof, bereide had
gedaan.
- 4) Naar D.B. Ops. van vragen gegeven.
- 5) Naar Burgess hem aldus stam, Amerikanen
weddend, dat RAF nu gegeven had verstuult
voordat hij gelijkheid hadden gehad van
en ander zelf te doen.
- 6) Resultaat vermindert of alles via 'Scaford House'
officiële liaison - (ambassade)
of Amerikaanse ambassade, die Amerikanen,
later behandelen (slecht).
- 7) acties voor hands van de stam te laten
zakken, er zijn momenteel geen zaken te
doen.
In het moment zelf in stam gebracht in
een hooger regement.
- 8) Burgess medegedeeld 23 Februar 12 hrs
gaut was wereldkundig gemaakt via radio.

110a
WMA

geweest zijn, sinds begin januari 1944 commandant van de Achtste Luchtmacht, of de commandant van de USSTAF, generaal Carl Spaatz. Volgens Moolenburgh zou dat generaal-majoor Ira C. Eaker zijn geweest, maar die was sinds 1 januari 1944 commandant van de MAAF, de *Mediterranean Allied Air Force* en had zijn hoofdkwartier in Italië en geen zeggenschap meer over de Achtste Luchtmacht, het onderdeel waartoe de bommenwerpers behoorden die de aanval hadden uitgevoerd. Wie het dan ook geweest mag zijn, Roosevelt hoorde van deze commandant dat hij óók van niets wist. De president gaf toen opdracht de zaak uit te zoeken en aan hem persoonlijk te rapporteren hoe de vork in de steel zat...

Naar alle waarschijnlijkheid is de hele zaak eerst op divisieniveau behandeld met de bedoeling uit te zoeken hoe en ander had kunnen plaatsvinden om daarna, toen alle bemanningsleden waren ondervraagd en de rapporten

waren bestudeerd, de resultaten van het onderzoek aan te bieden aan het opperbevel. Het is niet helemaal duidelijk wanneer de opperbevelhebber van de USAAF, generaal Henry H. ('Hap') Arnold, op de hoogte werd gesteld; het zal wel niet lang daarna zijn geweest, want hij was toevallig in Engeland.

In ieder geval wilde men bij het hoofdkwartier van de Achtste Luchtmacht eerst weten hoe het kwam dat deze zaak al bekend was geworden bij de Nederlandse ambassade, voordat zij zelf iets van de zaak wisten.

Al snel stootte men op een marine-officier die zijn inlichtingen had gekregen van de RAF: Moolenburgh! Voor de Amerikanen leek de oplossing eenvoudig; Moolenburgh moest voortaan de toegang tot het *Air Ministry* worden ontzegd! Het zou een zeer praktische en eenvoudige oplossing zijn geweest, ware het niet dat Britse officieren op het *Air Ministry* er zich tegen verzetten. Zij hadden juist de medewerking van Moolenburgh erg leren waarderen en vonden

22 February 1944

I. INFORMATION.

A. ENEMY.

L. PRIMARY TARGET: GOTHA ME. PLANT.

The plant is situated $\frac{1}{2}$ miles NE of the center of Gotha. The MPI. is the center to the northern triangle formed by the RR. running north from Gotha and the road running NE which divides the two A/Ds. This factory produces 1/3 of the German T/E A/G. ME 110's and ME 410's. Gotha has a population of 50,000.

SECONDARY: Airpark at ESCHWEGE. A large number of A/C and stores are likely to be kept here. The important installations such as hangars, workshops and storage buildings are on the southern boundary of the field which lies $\frac{1}{2}$ miles NW of Eschwege, 26 miles ESE of Kassel and 35 miles NW of the Primary.

LAST RESORT: Any military objective in Germany preferably an A/D to be attacked without disrupting fighter support.

SUGGESTED COURSE: 5036N 0945E,
5036N 0851E,
5047E 0908E,
5056N 0914'30"E.

PIAK: Primary 26 guns, secondary none reported. On route 4 guns at Dordrecht, Nijmegen and Bamerich. At extreme range of Northern Ruhr Defenses. Avoid Munster with 72 and Hamm with 18. 8 guns at Paderborn. Avoid Kassel with 122. Route out avoid Koblenz and Bonn, Liege 24, Le Quiet 20, Brussels 24, Comtral 24. Domburg and Ostend should be avoided and evasive action taken on coast.

FIGHTERS: Heavy opposition possible as usual. Route on way in takes us over great concentrations of fighters. There are 30 T/E at A/D near Erfurt about 10 miles from target.

TIDE: Rising to high at Landfall.

SMOKE SCREEN: Possible at primary.

B. FRIENDLY.

*100 planes
on 22 Feb
2nd 1/2
1/2 mile
15000*

Een deel van de opdracht voor de aanval van 22 februari 1944. 'Als „primary target“ een installatie gelegen 1 ½ mijl (± 2400 m) ten noordoosten van het centrum van Gotha. Het MPI (gemiddelde inslagpunt) is het centrum van de noordelijke driehoek die gevormd wordt door de spoorbaan ten noorden van Gotha en de weg die naar het noord-oosten loopt en de twee vliegvelden in tweeën snijdt. De fabriek vervaardigt 1/3 van de Duitse twee-motorige vliegtuigen van het type Messerschmitt 110 en Messerschmitt 410. Gotha heeft een inwoneraantal van 50.000.' Het 'secondary target' (het tweede doel dat moest worden aangevallen als het eerste niet bereikt kon worden) was een vliegveld in Eschwege. 'Een groot aantal vliegtuigen en voorraden schijnen daar bewaard te worden. De belangrijkste installaties zoals hangars, werkplaatsen en opslagplaatsen bevinden zich aan de zuidelijke grens van het veld dat 1 ½ mijl (± 2400 m) ten noordwesten van Eschwege ligt, 26 mijl (± 40 kilometer) oost-zuid-oost van Kassel en 35 mijl (± 56 kilometer) ten noord-westen van het hoofdoel.' (National Archives Washington D.C.)

een zodanige maatregel veel te rigoureuus. Er werd dus een afspraak gemaakt. Voortaan kreeg Moolenburgh géén documenten meer verstrekt door de RAF, met uitzondering van de documenten die betrekking hadden op RAF-operaties. Rapporten en verslagen van Amerikaanse operaties zouden hem alleen nog ter inzage worden gegeven via kolonel Kingman Douglas... Daarmee was het kringetje weer rond, omdat Douglas een man was met wie Moolenburgh zeer goed overweg kon. De man had geen geheimen voor hem. De eindconclusie van Moolenburgh was dan ook: 'De medewerking van kolonel Douglas bleef na 23 februari even prettig als vóór de pijnlijke datum.' Daarmee was de zaak natuurlijk niet afgedaan. De Nederlandse regering

vroeg opheldering en verantwoording van deze 'vergissing' aan het opperbevel van de USAAF en kreeg die ook min of meer. Er werd een officieel verzoek gedaan - via Moolenburgh - om een verkenningsvlucht te maken boven de getroffen steden en daarvan foto's te nemen. Dat werd direct toegezegd door de RAF, die daar beter voor was uitgerust en ook meer ervaring had dan de Amerikanen. Het weer speelde echter weer parten. Misschien waren er van Amerikaanse zijde ook andere redenen om niet te veel medewerking te verlenen. Op 20 maart schreef Moolenburgh aan zijn superieuren: 'In mijn vorige rapport vermeldde ik, dat Kolonel Kingman Douglas mij een volledige serie opnamen van de bom-

bardementen op Nijmegen, Arnhem, Deventer en Enschede had toegezegd. Tot dusver werden echter slechts 5 foto's ontvangen, welke geen duidelijk beeld geven van hetgeen is voorgevallen. Ik heb dan ook moeten aandringen op een verdere verstrekking van genomen foto's. Tevens werd de chef van de R.A.F. Photographic Reconnaissance Unit verzocht een verkenning van Enschede, Arnhem en Nijmegen uit te voeren, zodat de aangerichte schade in verband met de vereisten voor de rehabilitatie in Nederlandsche kringen bekend wordt. Helaas wil het mij voorkomen dat sommige, naar ik meen lagere Amerikaanse Army Air Force instanties, niet gaarne medewerken om een volledig inzicht in de gebeurtenis op 22 februari j.l. mogelijk te maken.'

26. Nooit meer

Ook bij het hoofdkwartier van de Achste Luchtmacht zat men ondertussen niet stil. Het was duidelijk geworden dat een grote aanval, zoals die op Nijmegen, niet zonder meer door de Nederlandse regering geaccepteerd zou worden. Op Seething, de basis van 448 BG, werden de verantwoordelijke officieren opgetrommeld naar het hoofdkwartier van de 20ste Wing en daar, samen met de andere verantwoordelijke officieren werd hun de mantel uitgeveegd door de commandant, kolonel Jack W. Wood. Daarna werd van iedere officier, die op een of andere manier bij deze operatie betrokken was geweest, een schriftelijke verklaring geëist; ook van de inlichtingen-officieren die de briefings hadden verzorgd bij al de BG's die op deze dag hun bommenlast hadden afgeworpen boven Nederlandse steden. Zoals reeds vermeld was de vijf-en-twintig-jarige majoor Ronald Kramer een van de officieren van 448 BG op Seething, die het zwaar te verduren kreeg. Hij had tijdens de briefing, voorafgaande aan de activiteiten van 22 februari, de doelen aangegeven die moesten worden aangevallen.

Omdat hij daarbij niet duidelijk genoeg had laten doordringen dat alléén de opgegeven doelen in Duitsland mochten worden aangevallen en in het geval van een gelegenheidsdoel zeker moest worden vastgesteld dat de vliegers boven Duitsland zaten, kreeg hij een schriftelijke reprimande in zijn persoonlijke dossier. Ook tweehonderd-en-een andere officieren van de Eighth Air Force kregen een dergelijke reprimande. Vreemd genoeg werden er echter later weer zes nietig verklaard. Bij 93 BG, de groep die zijn bommen loste in de omgeving van Deventer, was het majoor Henry Z. Lake die hetzelfde lot wachtte. Ook hij moest een schriftelijke verklaring afleggen over wat hij precies gezegd had tijdens de briefing. Hij toonde aan dat hij de 'last resort targets' zelfs met naam, lengte- en breedtegraden had aangegeven. Zelfs luitenant-kolonel George S. Brown, de commandant van de 93ste BG ontkwam er niet aan en werd ook op het matje geroepen. Alles draaide om één vraag: 'Was er voldoende nadruk gelegd op de hoofdoelen? Waren er duidelijke gegevens

bekend gemaakt over de eventueel aan te vallen alternatieve doelen en vooral: was er duidelijk gezegd dat "targets of opportunity" alléén maar mochten worden aangevallen als de bemanningen er zeker van waren dat het "targets" waren *IN* Duitsland?' Men ging er kennelijk van uit dat er niets gebeurd zou zijn als iets dergelijks er maar grondig genoeg ingehamerd was. Uit al de verklaringen blijkt steeds maar weer dat de officieren die de briefings deden – dat waren overigens ook dezelfde officieren die meevlogen met operationele missies – er tot vervelens toe op hadden gehamerd en er nòg steeds op hamerden. Het hielp allemaal echter niet veel. Ruim vijf weken later, op 1 april 1944, bombardeerden Amerikaanse bommenwerpers de stad Schaffhausen in Zwitserland! Ondertussen werd van Amerikaanse zijde al het mogelijke gedaan om de zaak op te helderen en in het reine te brengen. Hoge Amerikaanse Luchtmacht-officieren betuigden hun leedwezen. Van Kleffens noteerde in zijn dagboek: 'de Amerikanen zijn deemoedig maar het kwaad is geschied.'



Deze zilveren schaal met inscriptie werd, tijdens een bijeenkomst in 'de Vereeniging' in Nijmegen in mei 1944, aangeboden aan Ir. H. Hondius 'voor Uw krachtdadige Leiding bij het reddingswerk na de oorlogsramp'. Hondius ontving de schaal uit handen van Dr. Beck, het hoofd van de Technische Nothilfe (een Duitser), wat vele goede Nijmegenaren ergerde. Bovendien zat het de vele anderen, die zich hadden uitgesloofd tijdens deze dagen, dwars dat alleen Hondius een onderscheiding ontving, die aan een ieder, die zich op een of andere manier verdienstelijk had gemaakt, beloofd was. (Foto: Gemeentemuseum Nijmegen. Schaal in privé-bezit Ir. Hondius)

Pagina hiernaast:
Agnes Teunissen woonde met haar ouders in Winsen. Ze was nog maar een klein meisje toen het bombardement op Nijmegen plaatsvond. Haar moeder was met twee broertjes van haar naar Nijmegen gegaan om inkopen te doen. Veel later schreef Agnes op wat haar van deze dag was bijgebleven.

Ook warme plekken vergaan

'Achter het fornuis, onder de schouw, was het warmste plekje in huis. Je moest wèl goed uitkijken om je niet te verbranden, want de zwarte kachelpijp had een paar onverwachte bochten, geplooid als een harmonica. Meestal lag in de oven wat hout om áán te drogen voordat het de andere dag verstookt werd.

Soms waren er wat appels die we 's avonds in de oven mochten leggen. De andere dag waren die "gepoft" en met wat suiker en kaneel het enige gebak dat wij kenden.

Vlees op de braadslee heeft onze oven nooit gezien. Het varken dat in november geslacht werd gaf weliswaar de eerste dagen lekkere dingen, maar daarna bleef één jaar lang de speklap voor ons over.

Het was of de geur van kool, spruiten, en andijvie uit het vat ons had verkozen.

Het bleef hangen in huis en kleefde aan de kleren, die ik mij uitsluitend als grijs herinneren kan.

In die wintermaand van februari 1944 kreeg onze oven ongekende gasten: de in het zwart sajiet gestoken voeten van mijn vader.

Door de barre kou was het werken op de werf onmogelijk, en dat kwam eigenlijk wel goed uit omdat moeke nodig naar de stad moest om inkopen te gaan doen.

Haar broer en twee oudste zoontjes nam ze met zich mee.

Mijn vader - die anders altijd werken moest - speelde voor ons de oppas wat hij helemaal niet kon: wij mochten en kregen alles van hem.

Hij speelde voor ons de boeman en dolde met ons op de grond.

Wanneer of hoe laat, het blijft om het even, als de onheilstijding komt. Het was een oom die tegen tweeën onder opspattend grind ons erf opfietste en hijgend de kamer binnenstoof.

Hij riep: "Man, hoe kun je hier zo rustig zitten, Nijmegen is gebombardeerd, héél de stad staat in brand!!"

Ons pap deed ijlings de jas aan en trok van die komische, zwarte, kleppen over de oren.

De buurt kwam ongevraagd het huis binnen om op ons te passen.

Getweeën fietsten zij over de dijk in de richting van de oude stad, en bij Beuningen kreeg hij haar te zien, gehuld in een pandemonium van vuur. Hij stapte van de fiets en schreeuwde enkele keren: "Die zie ik nooit meer terug, die zie ik nooit meer terug!"

Gebogen over het stuur klonk zijn bange waarheid over de uiterwaarden, en werd gehoord door de rivier.

Met spades en schoppen, met familie en vrienden mocht hij na enkele dagen de stad "in" om te zoeken.

Tussen verwrongen stadsgezichten, fundamenten die het daglicht zagen, blootgelegd door het geweld, tussen vallend puin en acht maal honderd doden wilde hij elke dag opnieuw zijn om de zijnen te zoeken.

Maar de tijd gaat door met een ijzeren wet.

Na zes weken van tevergeefs zoeken zat onze dorpskerk vol om aan het geloof, de gebruiken en ritens zijn eenvoudige loop te geven.

Als visueel punt stond voor het altaar een kist die leeg was vanbinnen.

Op een vergeeld plaatje ter nagedachtenis staat:...

Hoe ondoordringelijk zijn Gods oordelen,

Hoe onnaspeurlijk Zijne wegen.

Wie kan zeggen waarom Hij aldus handelt,

En dit heeft toegelaten?

Het onbegrijpelijke van geweld waarbij mensen onnatuurlijk moeten sterven lijkt van alle tijd te zijn.'

Agnes Teunissen

Het hele debâcle van de bombardementen op en bij vier Nederlandse steden op deze trieste dinsdag in februari 1944, is terug te voeren op een aantal oorzaken.

Het staat vast, dat zich een groot aantal toevallige omstandigheden hebben voorgedaan die niemand kon voorzien. Daarbij komt nog, dat de vliegers die op deze dag hun bommen afwierpen, niet bepaald tot de meest ervaren bemanningen gerekend konden worden. Dat laatste zou een verwijt kunnen zijn, ware het niet dat zij toch altijd één keer, na hun overigens gedegen opleiding, op weg moesten gaan voor hun eerste operationele vlucht. Een 'echte' oorlogsmissie.

Het is interessant de redenen voor het falen op deze dag eens op een rijtje te zetten. Wat zat er allemaal tegen?

1. Ondanks de weersvoorspellingen – die voor deze dag redelijk goed waren – ging het al in de eerste dertig minuten van deze operatie fout. Dat lag vooral aan de hoogte van het wolkendek. Onder normale omstandigheden werd de lucht boven de wolken helder bij ongeveer 3500 tot 5000 meter. Daar kon dan in alle rust worden verzameld zonder dat dat vanaf de grond zichtbaar was. Op deze dag was het wolkendek op 25,000 voet (\pm 7500 meter) nog steeds even dik. Dat was voor honderden bommenwerpers de oorzaak van het afbreken van de missie.
2. Voor het eerst in de geschiedenis van de luchtstrijd boven Europa werden de bommenwerperformaties al aangevallen door Duitse jagers, voordat zij de vijandelijke kust bereikten. Op deze dag werden de jagers al de lucht ingestuurd toen de bommenwerpers zich nog aan het formeren waren boven Engeland en de Noordzee. Het was voor de Amerikanen een complete verrassing, temeer omdat de beschermende jagers van de RAF en de USAAF pas zouden komen opdagen als de bommenwerpers ruim de kustlijn waren gepasseerd.
3. De radioverbindingen lieten veel te wensen over. Dat kan drie verschil-

lende oorzaken hebben gehad. Ten eerste was het weer zodanig dat vooral de sneeuwstormen de radioverbindingen konden storen. Ten tweede werd er voor deze operatie gebruik gemaakt van 'Mandrell', een Amerikaans storingsapparaat dat de Duitse radar in de war bracht en werkte met een zeer sterke zender waarvan bekend was dat het signaal de onderlinge verbindingen tussen de USAAF-eenheden kon verstoren. Ten derde en dat is waarschijnlijk de belangrijkste oorzaak geweest, zat er een zendsleutel van de zender van een van de radio-telegrafisten in de grote formatie bommenwerpers vast. Dat betekende dat de sleutel steeds op zenden bleef staan en daarmee de anderen, die in de omgeving vlogen, wegdrukte zodat zij niet meer in staat waren hun basis op te roepen. Het had geen invloed op de ontvangst van berichten van het hoofdkwartier of van de basis náár de vliegtuigen. Berichten konden dus wél worden ontvangen maar niet geverifieerd.

4. De gebrekkige radioverbindingen waren er de oorzaak van dat verschillende eenheden in de formatie de 'recall' eerder ontvingen dan anderen en daarna op eigen houtje de formatie verbraken en op zoek gingen naar een geschikt gelegenheidsdoel. Dat was weer de oorzaak van een grote chaos in de lucht, net op de grens van Nederland en Duitsland. Het noodzaakte verschillende BG's uit te wijken naar onbekende gebieden, vèr van hun gebruikelijke route.
5. De harde wind, die in de hogere luchtlagen waaide, dreef de zwerfde toestellen – tijdens de uitwijkmanoeuvres – steeds méér naar het westen en boven Nederlands gebied. Dat gebeurde veelal boven het wolkendek (boven Duitsland) en gaf de navigators weinig aanknopingspunten om zich voldoende te kunnen oriënteren.
6. De Norden bomrichtapparaten in de leidende bommenwerpers waren onderweg al ingesteld voor de aanval op Gotha. Een aanval in een heel

andere richting, waar de wind anders woei en waar onder geheel andere omstandigheden zou moeten worden gebombardeerd. De korte tijd die de bommenrichters nog restte, nadat een gelegenheidsdoel was gevonden, was onvoldoende om tot een precisiebombardement te komen. Dat zou echter nog wel eens in het voordeel kunnen hebben gewerkt, afhankelijk van het richtpunt dat zij hadden uitgezocht, voor de vier getroffen steden. Helaas is dat nooit meer te achterhalen en zuivere speculatie. Misschien was dan in Nijmegen de Waalbrug verwoest en waren er minder doden gevallen...

7. Onder normale omstandigheden werden de bommenwerpers door zeer ervaren navigators naar het doelgebied geleid, volgens een door de plannenmakers van de USAAF zeer nauwkeurig opgegeven schema, waar niet van mocht worden afgeweken. Deze navigators deden dat meestal zonder dat zij zich op de markante punten in het landschap onder zich konden oriënteren. Zij vlogen vaak boven de wolken, net zoals een modern verkeersvliegtuig dat doet en het is dan ook onjuist te veronderstellen dat zij het Europese vasteland kenden als de binnenkant van hun broekzak, zoals vaak wordt beweerd.

Van Amerikaanse zijde is toch wel aandacht besteed aan deze vergissing. Er is door de *Eighth Air Force* op 23 februari 1944, de dag na deze gruwelijke fout, geen vliegtuig de lucht in gestuurd. Dat lag deels aan het slechte weer, maar het had nog een andere oorzaak. Alle bemanningsleden werden direct na het bekend worden van de bombardementen op Nederland geconsigneerd, op hun respectievelijke bases. Niemand mocht de basis verlaten voordat deze hele zaak was uitgezocht. Het is allereerst op lager niveau tot in de details uitgerafeld en alle bemanningsleden werden verhoord. De briefingsofficieren die de bemanningen hadden uitgelegd hoe de missie van deze dag zou moeten worden uitgevoerd, werden alle op het matje geroepen en werden na verhoor

File
Assignment
22/2/44
of

DECLASSIFIED

E.O. 12858, Sec. 3.3

745005

By FP/DC

3-8-84

~~SECRET~~

HEADQUARTERS
NINETY THIRD BOMBARDMENT GROUP (H) AAF
APO 634 AAF 104

D/HZL/gel

23 February 1944.

C E R T I F I C A T E

I CERTIFY THAT:

1. Lieutenant Colonel George S. Brown opened the briefing on 22 February 1944, and stated the targets to be attacked. On the S-2 portion of the briefing I again stated the targets giving information as to the importance of the Primary and Secondary. On the last resort target I quoted verbatim the language of the field order. As emphasis had been placed on an A/D as a last resort, I told the crews that four (4) A/D's in Germany and on the route out were suggested and that the Navigators would be given the coordinates at their briefing. The four A/D's were: Giessen 5036 N 0845 E, Ettinghausen 5034 N 0851 E, Kertorf 5047 N 0905 E, Ziegenhain 5056 N 0914 E.

2. On the night of 21 February 1944 the Primary was studied by the lead and deputy lead crews. At the briefing as to the Primary and Secondary both R.A.F. target maps and photographs were shown. No pictures were available on the four suggested A/D's but I pointed out their general locality when I briefed the route placing special emphasis on Giessen, located at one of the turn points NE of Frankfurt. After the main briefing I attended the Bombardier's briefing and went over with them again the Primary and Secondary targets and surrounding landmarks.

3. I did not brief on the restrictions placed on bombing in enemy occupied countries. This topic has been covered again and again at briefings and critiques. I did, however, emphasize with great care the targets to be attacked on 22 February 1944. Lt. Colonel Brown before closing the briefing showed the crews the border of France on the map and told the crews that bombs to be dropped must be dropped before the border on the way out.

HENRI Z. LAKE,
Major, Air Corps,
Intelligence Officer.

gedwongen beëdigde verklaringen te schrijven over hoe zij de briefings hadden verzorgd en vooral of zij duidelijk genoeg waren geweest in het aanduiden van de doelen die moesten en eventueel mochten worden aangevallen. Koningin Wilhelmina eiste een verklaring voor deze blunder en die is er ook gekomen. Helaas is het nooit bekend geworden wat deze schriftelijke verklaring precies inhield.

Een van de inlichtingenofficieren die een sleutelrol speelde bij de missie van deze dag, was majoor Henri Z. Lake. Lake, die op deze dag bevorderd moet zijn, omdat hij een rapport van 22-2- '44 tekent met als rang 'captain' en een dag later met 'major', kwam nogal in het nauw nadat bleek dat er tijdens deze missie ernstige fouten waren gemaakt. Hij was een van de briefing-officieren die niet met nadruk had gezegd dat géén doelen mochten worden aangevallen die buiten Duitsland lagen, maar hij kon wel aantonen dat als 'last resort targets' (allerlaatste doelen) hij een aantal alternatieven, met lengte- en breedtegraden erbij, had aangegeven. Niettemin moest hij een 'certificate' schrijven. Dit document bleef lang geheim en werd pas op 8 maart 1984, speciaal voor dit boek, vrijgegeven.
(National Archives, Washington)

DANKBETUIGING

Aan allen die mij behulpzaam zijn geweest bij het samenstellen van DE FATALE AANVAL wil ik tot slot mijn grote erkentelijkheid betuigen. Speciaal de medewerkers van de Gemeentearchieven van Arnhem, Deventer, Enschede en Nijmegen, alsmede al degenen die mij de afgelopen jaren hebben willen vertellen over hun ervaringen destijds in de betrokken steden, ben ik veel dank verschuldigd. Helaas bleek het niet uitvoerbaar alle relazen in dit boek op te nemen, zodat ik genoodzaakt was een selectie te maken. Bij een werk als het onderhavige zal het evenwel duidelijk zijn, dat het onmogelijk is de vele honderden die op welke wijze dan ook een bijdrage leverden, hier met name te noemen. Toch wil ik een aantal personen vermelden, zonder wier (belangloze!) hulp dit boek onmogelijk tot stand had kunnen komen, waarbij direct zij aangetekend, dat ook de ongenoemden zich verzekerd kunnen weten van mijn dankbaarheid.

E. van der Laan, adjudant bij de Kon. Luchtmacht, Enschede – zette mij ‘op de rails’ en gaf aan in welke richting ik mijn onderzoek moest beginnen.

Drs. P. R. A. van Iddekinge, Gemeentearchief Arnhem – voorzag mij (na een wat stroef begin) van velerlei waardevol advies en daadwerkelijke hulp.

A. F. Uijen, voormalig hoofd-voorlichter Culturele Zaken, Nijmegen – stond mij met raad en raad bij en bood mij de beschikking over documenten uit zijn privé-archief alsmede belangrijke gegevens, geput uit zijn opmerkelijk geheugen.

N. Tesser, A. van Bruggen, D. Lammerts van Bueren en *Mr. W. Meeuwissen*, bestuursleden van de ‘Stichting 22 februari 1944’ – zullen in mijn herinnering blijven als mensen die geloofden in mijn tot taak gestelde doel en op wie ik te allen tijde een beroep kon doen.

A. A. J. Snoijink, Amsterdam, *L. P. J. Vroemen*, Kamerik, en *N. A. de Groot*, Enschede – reageerden steeds pijsnel op mijn ontelbare, uiteenlopende vragen en fungeerden op inspirerende wijze als ‘klankbord’.

Drs. P. H. Werner, Velp – begeleidde de tekst van mijn manuscript kritisch en legde de vinger op menig ‘wonde plek’.

Th. Janssen, Nijmegen – verzette bergen werk bij het reproduceren van kostbaar en veelal onvervangbaar fotomateriaal.

W. L. Janssen, Beuningen – stond vaak letterlijk bij nacht en ontij voor mij klaar om te helpen.

Directie RABO-bank, Nijmegen – leverde voor het onderzoek een welkome bijdrage in financiële zin.

KRO-radio (in het programma ‘Adres onbekend’) – bood gelegenheid tot oproep om informatie.

Van degenen die steun verleenden en/of bijdragen leverden vanuit de Verenigde Staten noem ik:

George Chalou, National Archives, Washington DC; *Judy G. Endicott*, Albert F. Simpson Historical and Research Center, Maxwell AFB, Alabama; *Sheila Watson*, University of Keele; *Marjorie O. Hunt*, Eighth Air Force Historical Society, Mount Clemens – hun hulp was, met die van verscheidene andere Amerikanen, van onschatbare waarde.

Henry Kingsbery, ex-piloot van 446 BG, *Arthur Livingstone*, oud-zijluischutter van 446 BG, *Vere A. McCarty*, de bommenrichter die de eerste twaalf bommen op Nijmegen wierp, en zijn collega-navigator *Robbert L. Tannahill* – deze en tal van andere voormalige bemanningsleden van de USAAF en de 8th AF was geen moeite te veel om mijn niet zelden netelige vragen te beantwoorden; hun brieven en verslagen hebben in belangrijke mate aanvankelijke leemten opgevuld.

Ten leste gaat mijn dank uit naar *J. Bouman* – mijn uitgever, die mij steeds weer oppepte als ik dreigde de moed te verliezen, mij dwong dóór te gaan en er onophoudelijk zorg voor droeg dat mijn onderzoek uiteindelijk gestalte kreeg in deze uitgave – en naar mijn vrouw *Mimi* en mijn kinderen, die onnoemelijk veel geduld oprachten en berip toonden voor het feit dat ik niet altijd zo gezellig kon zijn als ik wel gewild had, aangezien er gewerkt moest worden aan *het boek*.

Nijmegen, zomer 1984

Alfons E. Brinkhuis

BIBLIOGRAFIE

- Army Air Forces Aid Society, *The Official Guide to the Army Air Forces*, USA 1944
- Brown, Antony Cave, *Het onzichtbare front*, Bussum 1979
- Buter, Adriaan, *Vuur over Twente*, Hengelo 1970
- Churchill, Winston, *De Tweede Wereldoorlog*, 12 delen, Amsterdam 1980
- Craven, W.F. en J.L. Cate, *The Army Air Forces in World War II*, volume III Europe: Argument to V-E Day, 1948-1958, Chicago-Londen
- Deighton, Len, *Fighter, the true story of the Battle of Britain*, Londen, 1977
- E.H.B.O., *Bommen op Enschede*, Enschede 1946
- Eisenhower, Dwight D., *Kruistocht door Europa*, Wassenaar z.j.
- Freeman, Roger A., *B-24 Liberator at war*, Londen 1983
- Freeman, Roger A., *The Mighty Eight's War Diaries*, Londen 1981
- Galland, A., K. Ries, R. Ahnert, *The Luftwaffe at war 1939-1945*, Londen 1972
- Hoseason, J., *The 1000 days battle*, USA, 1979
- Iddekinge, Drs. P.R.A. van, *Arnhem 44/45*, Arnhem 1981
- Infield, Glenn, *'Big Week'*, Londen 1974
- Irving, David, *Die Tragödie der Deutschen Luftwaffe*, Frankfurt/M, 1970
- Johnson, B., *The secret war*, Londen 1978
- Jones, R.V., *Most secret war*, Londen 1978
- Jong, Dr. L. de, *Het Koninkrijk der Nederlanden in de Tweede Wereldoorlog*, 1969-1983
- Imar Kula, W., *Storm over Nijmegen*, Nijmegen, 1945
- Kokhuis, G.J.I., *Twente 1940-1945*, Almelo 1969
- Kokhuis, G.J.I., *Twente 1940-1945 deel 2*, Almelo 1975
- Korthals Altes, Mr. A., *Luchtgevaar*, Amsterdam 1984
- Lammerts van Bueren, A., *De verwoesting van een oude Keizerstad*, Nijmegen, 1946
- Plantema, Gerard, *Nijmegen '40-'45*, Nijmegen 1977
- Price, Alfred, *Battle over the Reich*, Londen 1973
- Rooy, H. van, *De Yanks komen*, Lelystad 1983
- Rust, Kenn C., *The 9th Air Force in World War II*, Fallbrook, USA, 1970
- Stroink, L.A., *Stad en land van Twente*, Enschede 1962
- Taylor, A.J.P., *De oorlogsbazen*, Ede 1979
- Tiemens, Drs. Willem, *Facetten van de slag om Arnhem*, Weesp 1984
- Uitgeverij 'Nijmegen', *De Ramp*, Nijmegen z.j.

ARCHIEFBRONNEN

- Archieven National Archives, Washington DC, USA
- Archieven van Public Record Office, Kew, Engeland
- Albert F. Simpson Historical and Research Center, Maxwell AFB, USA
- Imperial War Museum, Londen, Engeland
- Centraal Archieven Depot, 's-Gravenhage
- Archief Ministerie van Buitenlandse Zaken, 's-Gravenhage
- Algemeen Rijksarchief, 's-Gravenhage
- Bundesarchiv, Freiburg, BR Duitsland
- Archief Maritieme Historie, 's-Gravenhage
- Aerospace Department of History, Manhattan, USA
- Sectie Militaire Geschiedenis, 's-Gravenhage
- Army Center of Military History, Washington DC, USA
- HQ USAF, Bolling Air Force Base, Washington DC, USA
- Rijks Instituut voor Oorlogsdocumentatie, Amsterdam
- Second Air Division Association, USA
- Amerikaanse Ambassade, 's-Gravenhage
- Universiteit van Keele, Engeland
- Eighth Air Force Historical Society, USA
- Nederlandse Ambassade, Washington DC, USA
- Nederlandse Ambassade, Londen, Engeland
- Archief RAF, Ministry of Defence, Londen
- Gemeentearchief Nijmegen
- Gemeentearchief Arnhem
- Gemeentearchief Enschede
- Gemeentearchief Deventer
- Privé-archief A.F. Uijen, Nijmegen
- Privé-archief A.A.J. Snoijink, Amsterdam
- Stiboka, Wageningen
- Vliegbasis Volkel
- Vliegbasis Deelen
- AVOG's Crash-Museum, Lieveelde
- Archief Hema, Amsterdam
- Privé-archief Ir. H. Hondius, Bussum
- Privé-archief L.P.J. Vroemen, Kamerik
- Privé-archief A. de Groot, Enschede
- Privé-archief Drs. W. Tiemens, Arnhem
- Privé-archief Mrs. Stevens, USA

Schriftelijke en andere contacten met tientallen oud-bemanningsleden van de USAAF en inzage in persoonlijke archieven van velen in Nederland, Engeland, Duitsland en de Verenigde Staten.

REGISTER

- Air Ministry (Brits Luchtvaart Ministerie) 130, 134
Anderson, Frederick L., generaal-majoor USAAF 19, 25, 31, 32
Aperen, van J.P.Z., 111, 112
Arens, Rudie 102, 103
Argument 18, 25, 31, 43
Arnold, H.H. (Hap), Opperbevelhebber USAAF 15, 134
Arufa, Arnhem 57, 59, 60, 63
AWPD-42 (Air War Plans Division 1942) 15
- Baatz, 2de luitenant, 8th AF 35, 69, 74
Ball of Fire 29
Barkel, Riet 56, 57
Batenburgh, luitenant-kolonel, Hfd. Insp. LBD 117, 120
Berdini, zuster 95, 96
Bernhard, Prins der Nederlanden 130
Biddle, Anthony J. Drexel, 131, 132
Biessels, Jan 93
Big Week 128
Bitters, Jacques 112, 123
Blitzkrieg 14
Bofenveld, Margarethe 79, 80
Bökkerink-de Vries, mevrouw 97, 98, 120, 121
Bomans, Godfried 100
Bombardementencommissie 130, 132
Bombardment Division 23, 30, 31
Bombardment Group 23
44 BG 29, 38, 43
93 BG 29, 30, 39, 40, 43, 56, 136
389 BG 29, 38
392 BG 29, 35, 38
445 BG 29, 35, 38, 56, 74
446 BG 28, 29, 30, 32, 33, 35, 38, 43, 56, 57, 63, 74, 128
448 BG 29, 30, 39, 43, 136
453 BG 29, 35, 74, 80, 128
Bomber Command 15, 18
Boston A-20 'Havoc' 74
Boven, van, kolonel, Hfd. Insp. Brandweerwezen 112, 115
Briefing (room), (officer) 33, 34, 43, 128
Brinkhuis, Bert 52, 53
Brisantbom AN-M64A1 81
Brugge, Roel 51, 52
Bruijn, de, H. 111, 120, 123
Bruyne, de, M.R. kolonel der Mariniers 130
Buiting, B.H., Hoofdinspecteur van politie Nijmegen 27, 93, 98, 107, 123
Bungay 28, 29, 33
Bureau Militaire Voorbereiding Terugkeer 130
- Combined Bomber Offensive (CBO) 18
Couzy, majoor 112
- Churchill, Winston 3, 5, 13, 14, 16
- Darrigand, Arthur A., 1ste ltn. 8th AF 129
Demont, Russel D., kapitein 93 BG 39
Dieppe 13
Distinguished Unit Citation 38
Douglas, Kingman, kolonel USAAF 130, 132, 135
Douhet, Italiaans luchtmachtgeneraal 14
Dowding, Sir Hugh, RAF luchtmaarschalk 14
- Eaker, Ira C., luitenant-generaal USAAF 15, 16, 134
Edwards, kapitein USAAF, 448 BG 43
EHBO 60
Eighth Air Force (Achtste Luchtmacht) 15, 16, 18, 23, 31, 39, 40, 67, 128, 130, 132, 134, 136, 138
Eisenhower, Dwight D., opperbevelhebber SHAEF 13
Explosieven Opruimingsdienst, Culemborg 45, 80, 81
- Fighter Command 14
Flak 9, 16, 20, 23, 24, 35, 67
Focke-Wulf 190, 18, 35, 38
Fraser, Michael 28
- Gerbrandy, Prof. Mr. P.F. 130
Gieskes, Hans 50, 51
Goering, Hermann 14, 38
Gotha 19, 25, 29, 37, 38, 43, 56, 135, 138
Grüne Polizei 82
- Harris, Sir Arthur, RAF Luchtmaarschalk 15
Haspels, modemagazijn, Nijmegen 87
Hema, Nijmegen 103, 104, 105, 106
Henderson, Oliver W., 1ste ltn. 8th AF, 446 BG 29, 30, 38, 56, 69, 70, 71, 74, 75
High Wycombe, hoofdkwartier USAAF in Engeland 31
Hilkes, Bert 87, 88
Hillen en Co., verbandfabriek, Arnhem 63, 64
Himmler, Heinrich, Reichsführer-SS 11
Hitler, Adolf 11, 13, 18, 87
Hondius, H. Ir., wethouder/burgemeester van Nijmegen 27, 107, 110, 112, 122, 123, 124, 135
Hurricane 14
H2S-radar 21
H2X-radar 21
- Initial Point (IP) 22, 29
- Jannink, textiel fabriek/spinnerij, Enschede 10, 48, 52, 53
Janssen, Roel, Oosterbeek 57, 59, 60
- Kleffens, van, Mr. E.N. 132, 135
Klopper, G.C., Nijmegen 112
Koster, Andries, Nijmegen 83, 84, 85
Kramer, Ronald majoor 8th AF 43, 136
Krick, Irving P. meteoman USAAF 31, 32
Kubarin, Pjotr 61
- Lake, Henry Z., majoor 8th AF 136, 139
Leesberg, Jan, Nijmegen 91, 92, 93
Leipzig 19
LeMay, Curtiss, generaal-majoor USAAF
Leyten, Jan 6
Liberator (B-24) 18, 19, 20, 22, 28, 29, 32, 34, 38, 39, 40, 43, 67
Livingston, Arthur V., boordschutter 446 BG 32, 67, 68, 72
Lokhorst, van, Marius, NSB-burgemeester van Nijmegen 27, 107, 110, 115, 122
Louis, Saint, school in Nijmegen 95, 96
Luchtbeschermingsdienst (LBD) 26, 27, 48, 54, 79, 88, 89, 90, 93, 98, 107, 110, 111, 112, 114, 117, 120, 123
Luftschutz Warnzentrale 26, 107
Luftwaffe 14, 16, 18, 22, 24, 34, 35, 38, 67
- Mediterranean Allied Air Forces (MAAF) 18, 134
McCarty, Vere A., 1ste ltn. 446 BG 29, 72, 73, 74, 75
Manche, Lou, Nijmeegs kunstenaar
Mandrell 138
Marauder, B-26 74
Messerschmitt 109 18, 19, 25, 33, 35
Messerschmitt 110 18, 29, 35, 38, 135
Michiels van Verduynen, Jhr. Mr. E.F.M.J. 132
Möhring, mevrouw, Enschede 55
Monte Cassino 11
Moolenburgh, C., kapitein-luitenant ter Zee 130, 132, 134, 136
Mean Point of Impact (MPI) 20, 29, 135
Münster 43, 48
Murphy, Charles J.V. 131
Mussert, Anton, NSB-Leider 11, 110, 122
Mustang P-51 14
- Nederlandsche Arbeids Dienst (NAD) 111, 122
Norden, C.L. (bomrichtvizier) 20, 21, 74, 138
Nationaal Socialistische Beweging (NSB) 11, 107, 122, 123, 124
- Oerlemans, kapitein der staatspolitie Nijmegen 27, 114, 115, 120, 123
Ommeren, van, glashandel Arnhem 63
- Pilot Direction Indicator (PDI) 20, 21
Ploesti 38, 39

Radar 21
 RAF (Royal Air Force) 11, 13, 14, 15, 18, 25, 31, 35, 45, 132, 134, 138
 Recall 30, 39, 43, 56
 Reijso, Jan 50
 Rijnstaal Arnhem 63
 Rijnwijk Arnhem 63, 65
 Rode Kruis 111, 114, 122
 Roelofsen, kapitein, Brandweercommandant Nijmegen 110, 112
 Roosevelt, Franklin Delano, President van de VS 11, 13, 15, 16, 132

Stabilized Bombing Approach Equipment (SBAE) 20
 Schmidt, William A., kapitein 446 BG 29, 30, 38, 56, 69, 70, 71, 74, 75, 129
 Schönberger, Piet 116
 Schoonwater, Henk en Theo 80, 81, 82
 Schoth, J.W.H. 103, 105, 106
 Schouten, A.C. 98, 99, 107
 Schweinfurt 18
 Segraves, bommenrichter 446 BG 56
 Sheldon, ltn. 448 BG

Sherman, kapitein 446 BG
 Slag om Engeland 14
 Snoijink, Tom 131
 Spaatz, Carl, luitenant-generaal, commandant USSTAF 18, 134
 Spitfire 14
 Splinterbom AN-M41A1 80
 Sprengcommando 117
 Stahl, Milton R., majoor USAAF 129
 Stalin, Jozef 13
 Stewart, James 35
 Straggler 24
 Stuttgart 25
 Swam, Epic 65

Tannahill, Robert L. 1ste ltn. navigator 446 BG 29
 Tarbell, 2de ltn., piloot 453 BG 35, 69, 74
 Target(s) of opportunity 30, 131, 136
 Taylor, William V., majoor 93 BG 39
 Technische Noodhulp (Technische Nothilfe) 121, 123, 136
 Teunissen, Agnes 136, 137
 The Sky Scorpions (389 BG) 38

The Flying Eightballs (44 BG) 38
 The Worry Bird (446 BG) 32, 34
 The Travelling Circus (93 BG) 39
 Tromp, 'Zus', 95, 96

Uijen, A.F. 27, 107, 110, 111, 112, 117, 120, 122, 123
 United States Army Air Force (USAAF) 13, 15, 18, 23, 24, 25, 31, 35, 43, 45, 48, 74, 128, 135, 138
 United States Strategic Air Forces (USSTAF) 18

Vaart, van de, Jos, 100, 101, 102
 Vijftiende (USAAF) Luchtmacht 18
 Vliegveld Twente 9

Waart, de, Jaap 76, 78, 79
 War Production Board 15
 Wilhelmina, Koningin der Nederlanden 131, 132

You cawn't Miss It 29

Volgende pagina:

B-24 Liberator-bommenwerpers (USAF-foto, via Drs. G. Thuring, Groesbeek).

INHOUD

Woord vooraf	5
'22 februari 1944'	6
Proloog	7
Onvergetelijke indruk	9
1 - Het vijfde oorlogsjaar	11
2 - Stand van Zaken	13
3 - De luchtoorlog	14
4 - De Amerikanen komen	15
5 - Bommentapijten dag en nacht	18
6 - Amerikaanse tactiek en techniek	20
7 - Formatieproblemen	22
8 - Operatie 'Argument'	25
9 - Luchtbescherming paraat	26
10 - Bungay, 22-2-'44	28
11 - De formatie op weg	29
12 - High Wycombe 10 uur 's morgens	31
13 - Relas van een boordschutter (1)	33
14 - Onverrichterzake	35
15 - Noodafwerp bij Deventer	39
16 - Bommen los boven Enschede	43
17 - Glinsterende staafjes	50
18 - Het lot van Arnhem	56
19 - Relas van een boordschutter (2)	67
20 - Nijmegen in het vizier	74
21 - Toen de explosies waren verstomd (1)	106
22 - Toen de explosies waren verstomd (2)	114
23 - Massale droefenis	122
24 - USAAF geschokt	128
25 - Londen, 22-2-'44	130
26 - Nooit meer	136
'Ook warme plekken vergaan'	137
Epiloog	138
Dankbetuiging	140
Bibliografie	141
Archiefbronnen	141
Register	142



DE FATALE AANVAL

208



© Antiquariaat Van Hoorn, Nijmegen
Omslagontwerp: Steije Raviez
Lay-out: UB-studio, Weesp
Zetwerk: Elgraphic BV, Schiedam
Litho's: BOAN, Utrecht
Druk: AD Druk Zeist
ISBN 90 73 232 01 5
UGI 510



ALFONS E. BRINKHUIS

DE FATALE AANVAL

22 FEBRUARI 1944

DE WAARHEID OVER DE MYSTERIEUZE
AMERIKAANSE BOMBARDEMENTEN OP
NIJMEGEN, ARNHEM, ENSCHEDE
EN DEVENTER

antiquariaat

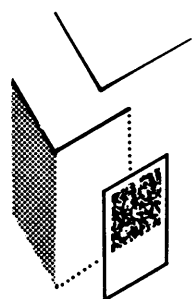

VAN HOORN

*'Voor hen die het overleefden –
voor hen die er nooit van hoorden.'*

DINSDAG 22 FEBRUARI 1944
betekende voor zeer veel landgenoten
de zwartste dag in de Tweede
Wereldoorlog. Bijna tegelijkertijd
werden toen vier Nederlandse steden
getroffen door plotselinge, volstrekt
zinloze bombardementen, tot grote
verbijstering van de burgerij
uitgevoerd door eskaders van
bondgenoot Amerika.

Immens was de ellende vooral in de
Keizerstad Nijmegen, waar het gehele
oude centrum in puin kwam te liggen
en onder de bevolking 880 doden en tal
van gewonden vielen. Ook in
Enschede, dat werd aangevallen met
meer dan tienduizend brandbommen
en een klein aantal brisantbommen,
was de schade aanzienlijk. Daar lieten
40 inwoners het leven, terwijl in
Arnhem 57 slachtoffers te betreuren
waren.



Alfons E. Brinkhuis beleefde die rampzalige
22ste februari als tienjarige in zijn geboortestad
Enschede. De luchtaanval maakte op hem een
onuitwisbare indruk, die later nog werd ver-
sterkt door de vele verhalen en geruchten over
'het' bombardement welke de ronde deden in
Nijmegen, waar hij zich - eenmaal volwassen -
had gevestigd. Met het verstrijken der jaren
groeide zijn interesse voor het gruwelijke gebeu-
ren van destijds - de achtergronden, het 'Hoe?'
en 'Waarom?'

Toen hij tot zijn verwondering bemerkte dat aan
deze mysterieuze bombardementen nauwelijks
of geen aandacht werd besteed, noch door de
overheden noch door de officiële geschied-
schrijving, besloot hij tenslotte tot de verrichting
van een eigen historisch onderzoek. Dat raakte
in een stroomversnelling toen plaatselijke dag-
bladen hieraan uitvoerige artikelen wijdde -
een lawine aan reacties was het gevolg. Met
Amerikaanse luchtmachtveteranen ontstonden
nauwe contacten en met burger en militaire
ooggetuigen vonden talloze gesprekken plaats,
aangevuld met intensief speurwerk in Neder-
landse, Duitse en Amerikaanse archieven.

Het onderzoek van Brinkhuis mondde uit in dit
boek, waarin onopgesmukt verslag wordt
gedaan over al het wel en wee in en boven de
betrokken steden op die bange, tragische dag.
Een waardevolle documentaire, voorzien van
indrukwekkend, voor het merendeel nimmer
gepubliceerd authentiek beeldmateriaal.

ISBN 90 73232 01 5

**ANTIQUARIAAT
VAN HOORN
NIJMEGEN**



B2